



HENDI

Tools for Chefs

WHIPPED CREAM MACHINE

290965

GB: User manual	16	LV: Lietotāja rokasgrāmata	73
DE: Benutzerhandbuch	19	LT: Naudojimo instrukcija	77
NL: Gebruikershandleiding	24	PT: Manual do utilizador	81
PL: Instrukcja obsługi	28	ES: Manual del usuario	85
FR: Manuel de l'utilisateur	33	SK: Používateľská príručka	90
IT: Manuale utente	38	DK: Brugervejledning	94
RO: Manual de utilizare	42	FI: Käyttöopas	98
GR: Εγχειρίδιο χρήστη	47	NO: Brukerhåndbok	102
HR: Korisnički priručnik	52	SI: Navodila za uporabo	106
CZ: Uživatelská příručka	56	SE: Användarhandbok	110
HU: Felhasználói kézikönyv	60	BG: Ръководство за потребителя	114
UA: Посібник користувача	64	RU: Руководство пользователя	119
EE: Kasutusjuhend	69		

WHIPPED CREAM MACHINE	GB
AUFGESCHLAGENE CREMEMASCHINE	DE
SLAGROOMMACHINE	NL
AUTOMAT DO BITEJ ŠMIETANY	PL
MACHINE À CHANTILLY	FR
MACCHINA PER PANNA MONTATA	IT
APARAT PENTRU FRIȘCĂ	RO
ΜΗΧΑΝΗ ΓΙΑ ΚΡΕΜΑ	GR
UREĐAJ ZA IZRADU TUČENOG VRHNJA	HR
STROJ NA ŠLEHAČKU	CZ
TÖRÖLT TEJSZÍNES GÉP	HU
МАШИНА ДЛЯ ПРИГОТУВАННЯ ЗБИТИХ ВЕРШКІВ	UA
VAHUKOOREMASIN	EE
PUTUKRĒJUMA MAŠĪNA	LV
PLAKTOS GRIETINĒLĒS MAŠĪNA	LT
MÁQUINA DE NATAS BATIDAS	PT
MÁQUINA DE CREMA BATIDA	ES
ZARIADENIE NA VÝROBU ŠLAHAČKY	SK
MASKINE TIL FLØDESKUM	DK
KERMAKONE	FI
FLØTE-MASKIN	NO
STROJ ZA BRUŠENO SMETANO	SI
VISPAD GRÄDDMASKIN	SE
МАШИНА ЗА БИТА СМЕТАНА	BG
МАШИНА ДЛЯ ПРИГОТОВЛЕНИЯ ВЗБИТЫХ СЛИВОК	RU



READ MANUAL

GB: Read user manual and keep this with the appliance.
 DE: Lesen Sie das Benutzerhandbuch und bewahren Sie es zusammen mit dem Gerät auf.
 NL: Lees de gebruikershandleiding en bewaar deze bij het apparaat.
 PL: Należy przeczytać instrukcję obsługi i zachować ją wraz z urządzeniem.
 FR: Lisez le manuel d'utilisation et conservez-le avec l'appareil.
 IT: Leggere il manuale dell'utente e conservarlo con l'apparecchiatura.
 RO: Citiți manualul de utilizare și păstrați-l împreună cu aparatul.
 GR: Διαβάστε το εγχειρίδιο χρήστη και φυλάξτε το μαζί με τη συσκευή.
 HR: Pročitajte upute za uporabu i sačuvajte ovo uz uređaj.
 CZ: Přečtěte si uživatelskou příručku a uschovejte ji u spotřebiče.
 HU: Olvassa el a használati útmutatót, és tartsa azt a későbbiek közelében.
 UA: Прочитайте посібник користувача та тримайте його разом із приладом.

EE: Lugege kasutusjuhendit ja hoidke seda koos seadmega.
 LV: Izlasiet lietošanas pamācību un saglabājiet to kopā ar ierīci.
 LT: Perskaitykite naudojimo instrukciją ir palikite ją su prietaisu.
 PT: Leia o manual do utilizador e guarde-o juntamente com o aparelho.
 ES: Lea el manual del usuario y consérvelo con el aparato.
 SK: Prečítajte si návod na použitie a uschovajte ho spolu so spotrebičom.
 DK: Læs brugervejledningen, og opbevar den sammen med apparatet.
 FI: Lue käyttöohje ja säilytä se laitteen mukana.
 NO: Les bruksanvisningen og ta vare på den.
 SI: Preberite navodila za uporabo in jih shranite skupaj z napravo.
 SE: Läs bruksanvisningen och förvara den tillsammans med produkten.
 BG: Прочетете ръководството за потребителя и го запазете заедно с уреда.
 RU: Прочтите руководство пользователя и сохраните его вместе с прибором.



INDOOR

GB: For indoor use only.
 DE: Nur zur Verwendung im Innenbereich.
 NL: Alleen voor gebruik binnenshuis.
 PL: Do użytku wewnątrz pomieszczeń.
 FR: Pour l'usage à l'intérieur seulement.
 IT: Destinato solo all'uso domestico.
 RO: Doar pentru uz la interior.
 GR: Για χρήση μόνο σε εσωτερικό χώρο.
 HR: Samo za unutarnju upotrebu.
 CZ: Pouze pro vnitřní použití.
 HU: Csak beltéri használatra.
 UA: Використовувати тільки всередині приміщень.
 EE: Ainult sisetingsimustes kasutamiseks.

LV: Tikai lietošanai telpās.
 LT: Naudoti tik patalpoje.
 PT: Apenas para uso interno.
 ES: Sólo para uso en interiores.
 SK: Iba na vnútorné použitie.
 DK: Kun til indendørs brug.
 FI: Vain sisäkäyttöön.
 NO: Kun til innendørs bruk.
 SI: Samo za uporabo v zaprtih prostorih.
 SE: Endast för inomhusbruk.
 BG: Да се използва само на закрито.
 RU: Использовать только в помещении.

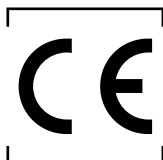

GB: NOTE: This manual is translated from original English manual using AI and machine translations.
 DE: HINWEIS: Dieses Handbuch wurde aus dem englischen Originalhandbuch mit KI und maschinellen Übersetzungen übersetzt.
 NL: OPMERKING: Deze handleiding is vertaald vanuit de originele Engelse handleiding met behulp van AI en machinevertalingen.
 PL: UWAGA: Niniejszy podręcznik został przetłumaczony z oryginalnego podręcznika w języku angielskim przy użyciu AI i tłumaczeń maszynowych.
 FR: REMARQUE : Ce manuel est traduit à partir du manuel original en anglais à l'aide de l'IA et de traductions automatiques.
 IT: NOTE: Questo manuale è tradotto dal manuale originale in inglese utilizzando l'intelligenza artificiale e le traduzioni automatiche.
 RO: NOTĂ: Acest manual este tradus din manualul original în limba engleză folosind AI și traduceri automate.
 GR: ΣΗΜΕΙΩΣΗ: Αυτό το εγχειρίδιο μεταφράζεται από το πρωτότυπο αγγλικό εγχειρίδιο χρησιμοποιώντας AI και αυτόματες μεταφράσεις.
 HR: NAPOMENA: Ovaj priručnik je preveden iz izvornog engleskog priručnika s AI i strojnim prijevodima.
 CZ: POZNÁMKA: Tato příručka je přeložena z původní anglické příručky pomocí umělé inteligence a strojových překladů.
 HU: MEGJEGYZÉS: Ez a kézikönyv az eredeti angol kézikönyvből származik, mesterséges intelligencia és gépi fordítások segítségével.
 UA: ПРИМІТКА: Цей посібник перекладається з оригінального англійського посібника з використанням штучного інтелекту та машинного перекладу.
 EE: MÄRKUS: Käesolev kasutusjuhend on tõlgitud originaal inglise keeles, kasutades AI ja masinate tõlkeid.
 LV: PIEZĪME: Šī rokasgrāmata tiek tulkota no oriģinālās angļu valodas rokasgrāmatas, izmantojot mākslīgā intelekta un veļas mašīnas tulkojumus.
 LT: PASTABA: Šis vadovas išversta iš originalaus angly kalbos vadovo naudojant dirbtinį intelektą ir mašininį vertimą.
 PT: NOTA: Este manual é traduzido do manual original em inglês utilizando IA e traduções de máquinas.
 ES: NOTA: Este manual está traducido del manual original en inglés utilizando IA y traducciones automáticas.
 SK: POZNÁMKA: Táto príručka je preložená z pôvodnej anglickej príručky pomocou umelej inteligencie a strojového prekladu.
 DK: BEMÆRK: Denne vejledning er oversat fra den originale engelske vejledning ved hjælp af AI og maskinoversættelser.
 FI: HUOMAUTUS: Tämä opas on käännetty alkuperäisestä englanninkielisestä oppaasta käyttäen tekoälyä ja konekäännöksiä.
 NO: MERK: Denne håndboken oversettes fra den originale engelske håndboken ved hjelp av AI og maskinoversettelser.
 SI: OPOMBA: Ta priročnik je preveden iz izvirnega angleškega priročnika z uporabo umetne inteligence in strojnih prevodov.
 SE: NOTERA: Denna handbok är översatt från den engelska originalmanualen med AI och maskinöversättning.
 BG: ЗАБЕЛЕЖКА: Това ръководство е преведено от оригиналното английско ръководство с помощта на AI и машинни преводи.
 RU: ПРИМЕЧАНИЕ: Это руководство переведено из оригинального руководства на английском языке с использованием ИИ и машинных переводов.



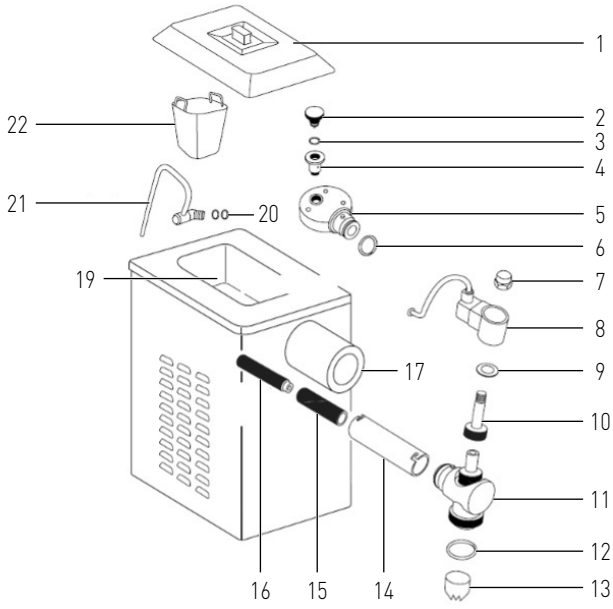

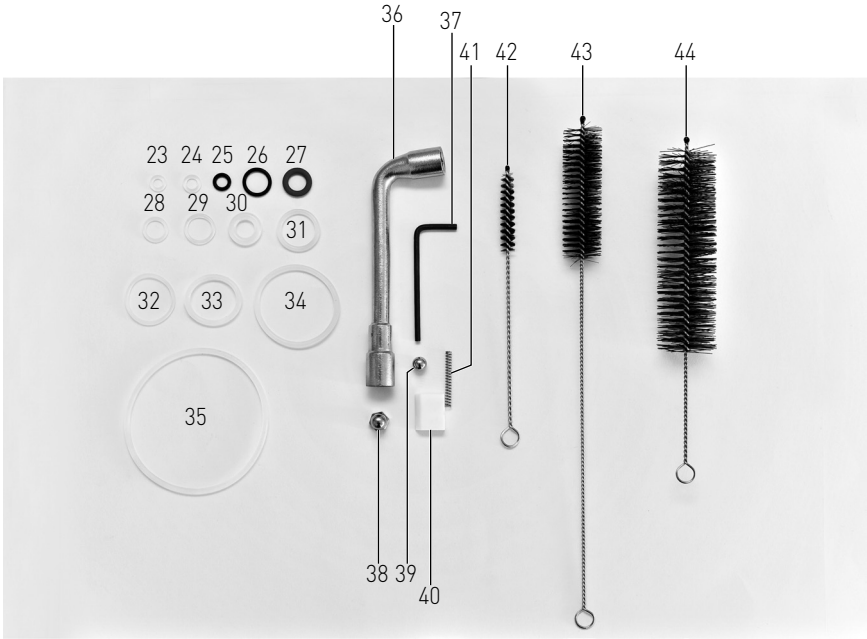

23

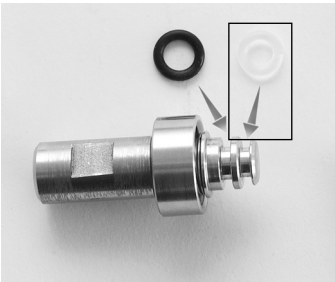

24



25

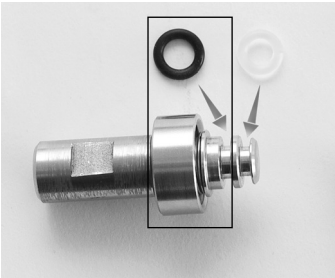

26



27

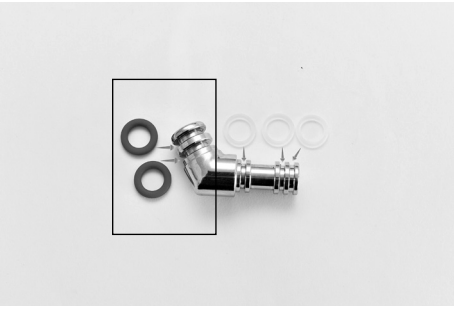

28

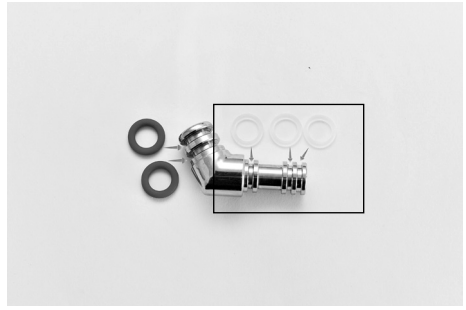

29

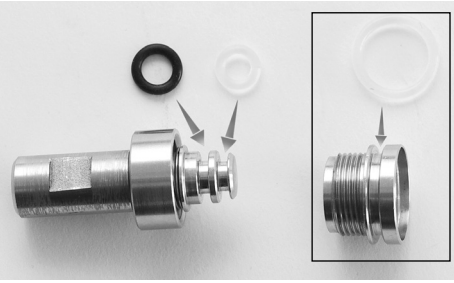

30

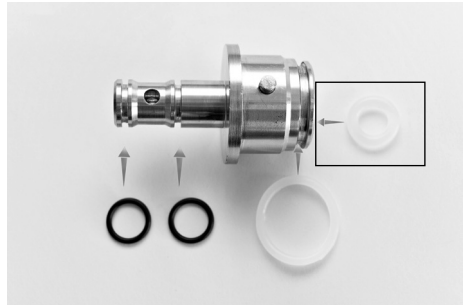

31



32



33

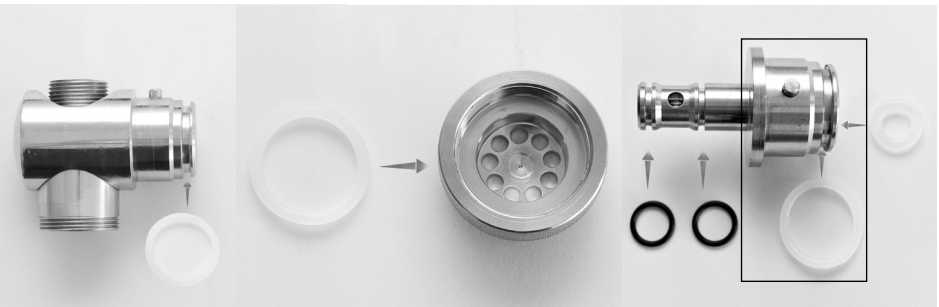

34

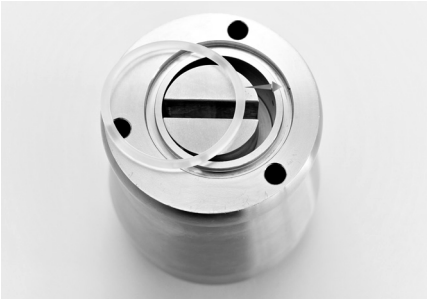

35



45



3

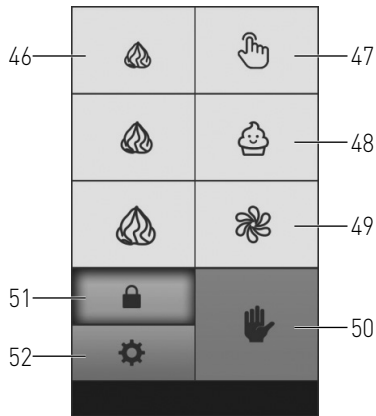

0-1



1-1

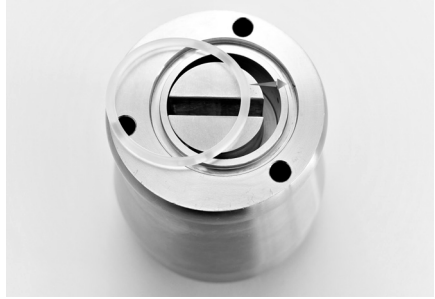

1-2

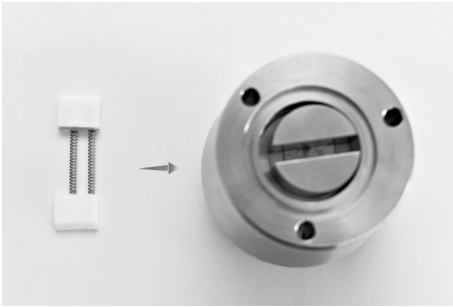

1-3



2-1



3-1



3-2



4-1



5-1



5-2

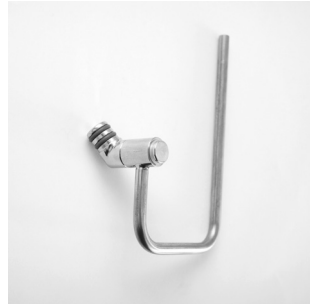

6-1



6-2



6-3



6-4



6-5



6-6



6-7

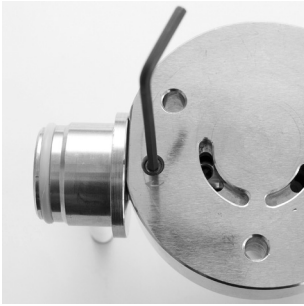

7-1

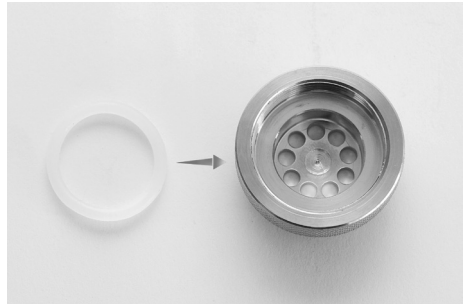

7-2



7-3

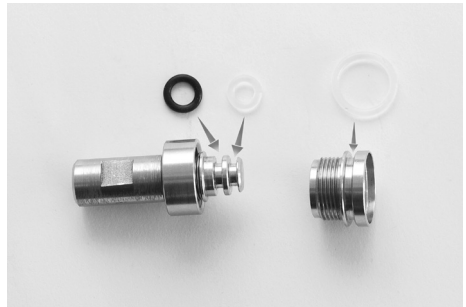

7-4

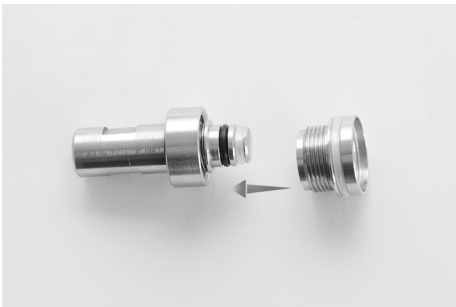

7-5



8-1



8-2



8-3



9-1

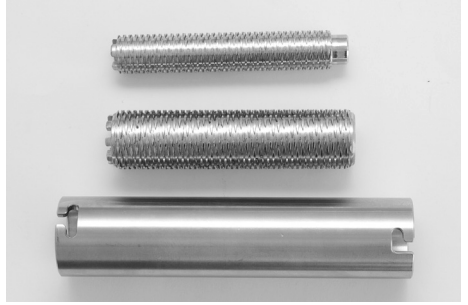

9-2

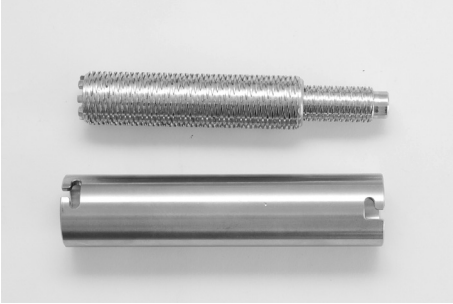

9-3



9-4



10-1

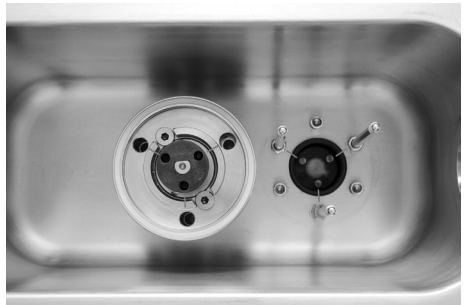

10-2



10-3



10-4



10-5



10-6



10-7

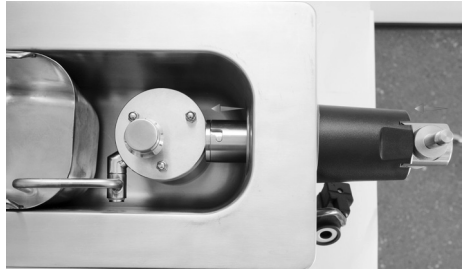

10-8



10-9



10-10



10-11





GB: Technical specifications / DE: Technische Angaben / NL: Technische gegevens / PL: Dane techniczne / FR: Données techniques / IT: Parametri di base / RO: Parametrii de bază / GR: Βασικές παράμετροι / HR: Tehnički podaci / CZ: Technická specifikace / HU: Műszaki adatok / UA: Технічні характеристики / EE: Tehnilised andmed / LV: Tehniskās specifikācijas / LT: Techninės specifikacijos / PT: Especificações técnicas / ES: Especificaciones técnicas / SK: Technické špecifikácie / DK: Tekniske specifikationer / FI: Tekniset tiedot / NO: Tekniske spesifikasjoner / SI: Tehnične specifikacije / SE: Tekniska specifikationer / BG: Технически спецификации / RU: Технические данные

A	290965
B	220-240V ~ 50Hz / 220-240B ~ 50Гц
C	420W / Вт
D	3A
E	R600a / 40g
F	Cyclopentane
G	I
H	10-40°C
I	< 70 dB (A)
J	1.7L
K	234x531x(H)467mm / мм

A: GB: Item no. / DE: Art.-Nr. / NL: Artikelnr. / PL: Nr pozycji / FR: N° d'article / IT: N. articolo / RO: Nr. articolului / GR: Αρ. είδους / HR: Broj stavke / CZ: Položka č. / HU: Cikkszám / UA: Номер елемента / EE: Artikli nr / LV: Vienums Nr. / LT: Prekės Nr. / PT: Item n.o / ES: N.o de artículo / SK: Č. položky / DK: Varenr. / FI: Kohteen nro / NO: Varenr. / SI: Št. izdelka / SE: Art.nr / BG: Номер на елемент / RU: Номер позиции

B: GB: Rated voltage and frequency / DE: Nennspannung und Frequenz / NL: Nominale spanning en frequentie / PL: Znamionowe napięcie i częstotliwość / FR: Tension et fréquence nominales / IT: Tensione e frequenza nominali / RO: Tensiune nominală și frecvență / GR: Ονομαστική τάση και συχνότητα / HR: Nazivni napon i frekvencija / CZ: Jmenovitě napětí a frekvence / HU: Névleges áramerősség és frekvencia / UA: Номінальна напруга та частота / EE: Nimipinge ja -sagedus / LV: Nominālais spriegums un frekvence / LT: Vardinė įtampa ir dažnis / PT: Tensão e frequência nominais / ES: Tensión y frecuencia nominales / SK: Menovitě napätie a frekvencia / DK: Nominel spænding og frekvens / FI: Nimellisarvoitus ja -taajuus / NO: Nominell spenning og frekvens / SI: Nazivna napetost in frekvenca / SE: Märkspänning och frekvens / BG: Номинално напрежение и честота / RU: Номинальное напряжение и частота

C: GB: Rated input power / DE: Nennleistung / NL: Nominale ingangsvermogen / PL: Znamionowa moc wejściowa / FR: Puissance d'entrée nominale / IT: Potenza nominale in ingresso / RO: Putere nominală de intrare / GR: Ονομαστική ισχύς εισόδου / HR: Nazivna ulazna snaga / CZ: Jmenovitý vstupní výkon / HU: Névleges bemeneti teljesítmény / UA: Номінальна вхідна потужність / EE: Nimisiseadõimsus / LV: Nominālā ieejas jauda / LT: Vardinė įėjimo galia / PT: Potência de entrada nominal / ES: Potencia de entrada nominal / SK: Menovitý vstupný výkon / DK: Nominel indgangseffekt / FI: Nimellistuloteho / NO: Nominell inngangseffekt / SI: Nazivna vhodna moč / SE: Märkinneffekt / BG: Номинална входяща мощност / RU: Номинальная входная мощность

D: GB: Rated Current / DE: Nennstrom / NL: Nominale stroom / PL: Prąd znamionowy / FR: Courant nominal / IT: Corrente nominale / RO: Curent nominal / GR: Ονομαστική ένταση ρεύματος / HR: Nazivna struja / CZ: Jmenovitý proud / HU: Névleges áramerősség / UA: Номінальний струм / EE: Hinnatud praegune / LV: Nominālā strāva / LT: Vardinė srovė / PT: Corrente nominal / ES: Corriente nominal / SK: Menovitý prúd / DK: Vurderet aktuel / FI: Nimellisvirta / NO: Nominell strøm / SI: Nazivni tok / SE: Nominell ström / BG: Номинален ток / RU: Номинальный ток

E: GB: Refrigerant used and injection quantity / DE: Verwendetes Kühlmittel und Injektionsmenge / NL: Gebruikte koelmiddel en hoeveelheid / PL: Czynnik chłodniczy i jego ilość / FR: Réfrigérant utilisé et quantité à injecter / IT: Refrigerante utilizzato e quantità di iniezione / RO: Agent frigorific utilizat și cantitate de injecție / GR: Ψυκτικό μέσο που χρησιμοποιείται και ποσότητα ένεσης / HR: Korišteno rashladno sredstvo i količina ubrizgavanja / CZ: Použité chladivo a množství vstříku / HU: Felhasznált hűtőközeg és befecskendezési mennyiség / UA: Використовуваний холодоагент і кількість впорскування / EE: Kasutatud külmutusagens ja injektsiooni kogus / LV: Izmantota dzesējoša viela un iesmidzināšanas daudzums / LT: Panaudotas šaltnešis ir įpurškimo kiekis / PT: Refrigerante utilizado e quantidade de injeção / ES: Refrigerante utilizado y cantidad de inyección / SK: Použitý chladivacie médium a množstvo injekcie / DK: Anvendt kølemiddel og injektionsmængde / FI: Käytetty kylmäaine ja injektio määrä / NO: Kjølemiddel brukt og injeksjonsmengde / SI: Uporabljeno hladilno sredstvo in količina injekcije / SE: Köldmedium som används och injektionsmängd / BG: Използван хладилен агент и количество на инжектиране / U: Используемый хладагент и количество впрыска



F: GB: Foam blowing agent (Cyclopentane) / DE: Schaumtreibmittel (Cyclopentan) / NL: Schuimblaasmiddel (Cyclopentane) / PL: Piankowy środek w muchujący (Cyklopentan) / FR: Agent de gonflement de mousse (Cyclopentane) / IT: Agente espandente in schiuma (Cicloopentano) / RO: Agent de suflare cu spumă (Ciclopentan) / GR: Αφρώδες διογκωτικό μέσο (Κυκλοπεντανίου) / HR: Sredstvo za puhanje pjene (Ciklopentan) / CZ: Pěnové nadouvadlo (Cyklopentan) / HU: Habfúvó szer (Ciklopentán) / UA: Пінотворювальна речовина (Циклопентан) / EE: Vahupuhuv aine (Tsüklopentaan) / LV: Putu veidošanas līdzeklis (Ciklopentāns) / LT: Putų pūtimo medžiaga (Ciklopentanas) / PT: Agente de expansão de espuma (Ciclopentano) / ES: Agente espumante (Ciclopentano) / SK: Penové nadúvadlo (Cyklopentán) / DK: Skumb læssemiddel (Cyklopentan) / FI: Vaahotta puhaltava aine (Syklopentaani) / NO: Skumbblåsemiddel (Syklopentan) / SI: Penasto pihalo sredstvo (Cikloopentan) / SE: Skumbblåsare (Cyklopentan) / BG: Издуващ агент на пяна (Циклопентан) / RU: Вспениватель (Циклопентан)

G: GB: Protection class (Class) / DE: Schutzklasse (Klasse) / NL: Beschermingsklasse (klasse) / PL: Klasa ochrony (klasa) / FR: Classe de protection (classe) / IT: Classe di protezione (classe) / RO: Clasă de protecție (clasă) / GR: Κλάση προστασίας (κατηγορία) / HR: Klasa zaštite (klasa) / CZ: Třída ochrany (třída) / HU: Védelmi osztály (osztály) / UA: Клас захисту (клас) / EE: Kaitseklass (klass) / LV: Aizsardzības klase (klase) / LT: Apsaugos klasė (klasė) / PT: Classe de proteção (classe) / ES: Clase de protección (clase) / SK: Trieda ochrany (trieda) / DK: Beskyttelsesklasse (klasse) / FI: Suojaluokka (luokka) / NO: Beskyttelsesklasse (klasse) / SI: Razred zaščite (razred) / SE: Skyddsklass (klass) / BG: Клас на защита (Клас) / RU: Класс защиты (класс)

H: GB: Operating ambient temperature / DE: Betriebsumgebungstemperatur / NL: Bedrijfstemperatuur / PL: Temperatura otoczenia podczas pracy / FR: Température ambiante de fonctionnement / IT: Temperatura ambiente di esercizio / RO: Temperatura ambientală defuncționare / DE: Betriebsumgebungstemperatur / NL: Bedrijfstemperatuur / PL: Temperatura otoczenia podczas pracy / FR: Température ambiante de fonctionnement / IT: Temperatura ambiente di esercizio / RO: Temperatura ambientală defuncționare / UA: Робоча температура навколишнього середовища / EE: töökeskkonna temperatuur / LV: Darba vides temperatūra / LT: darbinė aplinkos temperatūra / PT: Temperatura ambiente de funcionamento / ES: Temperatura ambiente de funcionamiento / SK: Prevádzková okolitá teplota / DK: Driftstemperatur / FI: Ympäristön käyttölämpötila / NO: Omgivelsesstemperatur under drift / SI: Temperaturodelovnega okolja / SE: Omgivningstemperatur vid drift / BG: Работна температура на околната среда / RU: рабочая температура окружающей среды

I: GB: Noise level (approx. dB(A)) / DE: Rauschpegel (ca. dB(A)) / NL: Geluidsniveau (ca. dB(A)) / PL: Poziom hałasu (ok. dB(A)) / FR: Niveau sonore (environ dB(A)) / IT: Livello di rumore (circa dB(A)) / RO: Nivel zgomot (aprox. dB(A)) / GR: Επίπεδο θορύβου (περίπου dB(A)) / HR: Razina šuma (približno dB(A)) / CZ: Hluková hladina (přibližně dB(A)) / HU: Zajszint (kb. dB(A)) / UA: рівень шуму (прибл. dB(A)) / EE: Müratase (ligikaudu dB(A)) / LV: trokšņa līmenis (aptuveni dB(A)) / LT: triukšmo lygis (maždaug dB(A)) / PT: Nível de ruído (aprox. dB(A)) / ES: Nivel de ruido (aprox. dB(A)) / SK: Hladina hluku (približne dB(A)) / DK: Støjniveau (ca. dB(A)) / FI: melutaso (noin dB(A)) / NO: Støynivå (ca. dB(A)) / SI: Raven hrupa (pribl. dB(A)) / SE: Ljudnivå (ca dB(A)) / BG: Ниво на шума (прибл. dB(A)) / RU: Уровень шума (прибл. об./мин.)

J: GB: Capacity / DE: Kapazität / NL: Capaciteit / PL: Pojemność / FR: Capacité / IT: Capacità / RO: Capacitate / GR: Χωρητικότητα / HR: Kapacitet / CZ: Kapacita / HU: Kapacitás / UA: Місткість / EE: Mahutavus / LV: Efektivitāte / LT: Pajėgumas / PT: Capacidade / ES: Capacidad / SK: Kapacita / DK: Kapacitet / FI: Tilavuus / NO: Kapasitet / SI: Zmogljivost / SE: Kapacitet / BG: Капацитет / RU: Вместимость

K: GB: Dimensions / DE: Abmessungen / NL: Afmetingen / PL: Wymiary / FR: Dimensions / IT: Dimensioni / RO: Dimensiuni / GR: Διαστάσεις / HR: Dimenzije / CZ: Rozměry / HU: Méretek / UA: Розміри / EE: Mõõdmed / LV: Izmēri / LT: Matmenys / PT: Dimensões / ES: Dimensiones / SK: Rozměry / DK: Mål / FI: Mitat / NO: Mål / SI: Mere / SE: Mått / BG: Размери / RU: Размеры

GB: Remark: Technical specification is subjected to change without prior notification.
DE: Anmerkung: Die technische Spezifikation kann ohne vorherige Ankündigung geändert werden.
NL: Opmerking: De technische specificatie zijn onderworpen aan wijzigingen zonder voorafgaande kennisgeving.
PL: Uwaga: Specyfikacja techniczna może zostać zmieniona bez powiadomienia.
FR: Remarque: La spécification technique peut être modifiée sans notification préalable.
IT: Osservazione: Le specifiche tecniche sono soggette a modifiche senza preavviso.
RO: Observație: Specificația tehnică se poate modifica fără notificare prealabilă.
GR: Σημείωση: Οι τεχνικές προδιαγραφές μπορούν να αλλάξουν χωρίς προειδοποίηση.
HR: Napomena: Tehničke specifikacije podložne su promjenama bez prethodne obavijesti.
CZ: Poznámka: Technická specifikace se může změnit bez předchozího upozornění.
HU: Megjegyzés: A műszaki adatok előzetes értesítés nélkül változhatnak.
UA: Зауваження: Технічні характеристики можуть змінюватися без попереднього повідомлення.
EE: Märkus: Tehnilisi andmeid võidakse muuta ilma eelneva teavitamiseta.
LV: Piezīme: Tehniskās specifikācijas var tikt mainītas bez iepriekšēja brīdinājuma.
LT: Pastaba: Techninė specifikacija gali būti keičiama be išankstinio įspėjimo.
PT: Observação: As especificações técnicas estão sujeitas a alterações sem notificação prévia.
ES: Observación: Las especificaciones técnicas están sujetas a cambios sin previo aviso.
SK: Poznámka: Technické špecifikácie podliehajú zmenám bez predchádzajúceho oznámenia.
DK: Bemærkning: Tekniske specifikationer kan ændres uden forudgående varsel.
FI: Huomautus: Teknisiä tietoja voidaan muuttaa ilman ennakoilmoitusta.
NO: Merknad: Teknisk spesifikasjon kan endres uten forhåndsvarsel.
SI: Opomba: Tehnične specifikacije se lahko spremenijo brez predhodnega obvestila.
SE: Anmärkning: Tekniska specifikationer kan ändras utan föregående meddelande.
BG: Забележка: Техническите спецификации подлежат на промяна без предварително уведомление.
RU: Примечание. Технические характеристики могут быть изменены без предварительного уведомления.



Dear Customer,

Thank you for purchasing this HENDI appliance. Read this user manual carefully, paying particular attention to the safety regulations outlined below, before installing and using this appliance for the first time.

Safety instructions

- Only use the appliance for the intended purpose it was designed for, as described in this manual.
- The manufacturer is not liable for any damage caused by incorrect operation and improper use.
-  **DANGER! RISK OF ELECTRIC SHOCK!** Do not attempt to repair the appliance by yourself. Do not immerse the electrical parts of the appliance in water or other liquids. Never hold the appliance under running water.
- **NEVER USE A DAMAGED APPLIANCE!** Check the electrical connections and cord regularly for any damage. When damaged, disconnect the appliance from the power supply. Any repairs should only be carried out by a supplier or qualified person to avoid danger or injury.
- **WARNING!** When positioning the appliance, route the power cable safely if necessary to avoid unintentional pulling, being damaged, coming into contact with the heating surface, or causing a tripping hazard.
- **WARNING!** As long as the plug is in the socket the appliance is connected to the power supply.
- **WARNING!** ALWAYS switch off the appliance before disconnecting from the power supply, cleaning, maintenance or storage.
- Only connect the appliance to an electrical outlet with the voltage and frequency mentioned on the appliance label.
- Do not touch the plug/electrical connections with wet or damp hands.
- Keep the appliance and electrical plug/connections away from water and other liquids. If the appliance falls into water, remove the power supply connections immediately. Do not use the appliance until it has been checked by a certified technician. Failure to follow these instructions will cause life threatening risks.
- Connect the power supply into an easily accessible electrical outlet so you can disconnect the appliance immediately in case of emergency.
- Make sure the cord does not come in contact with sharp or hot objects and keep it away from open fire. Never pull the power cord to unplug it from the socket, always pull the plug instead.
- Never carry the appliance by its cord.
- Never try to open the housing of the appliance yourself.
- Do not insert objects into the housing of the appliance.
- Never leave the appliance unattended during use.
- This appliance should be operated by trained personnel in kitchen of the restaurant, canteens or bar staff, etc.
- This appliance should not be operated by persons with reduced physical, sensory or mental capabilities, or persons that have a lack of experience and knowledge.
- This appliance should, under any circumstances, not be used by children.
- Keep the appliance and its electrical connections out of reach of children.

- Never use accessories or any extra devices other than those supplied with the appliance or recommended by the manufacturer. Failure to do so could pose a safety risk to the user and could damage the appliance. Only use original parts and accessories.
- Do not operate this appliance by means of an external timer or remote-control system.
- Do not place the appliance on a heating object (gasoline, electric, charcoal cooker, etc.).
- Do not cover the appliance in operation.
- Do not place any objects on top of the appliance.
- Do not use the appliance near any open flames, explosive or flammable materials. Always operate the appliance on a horizontal, stable, clean, heat-resistant and dry surface.
- The appliance is not suitable for installation in an area where a water jet could be used.
- Leave a space of at least 20 cm around the appliance for ventilation during use.
- **WARNING!** Keep all ventilation openings on the appliance free from obstruction.

Special safety instructions

- This appliance is intended for commercial use.
- If the supply cord is damaged, it must be replaced by the manufacturer, its service agent or similarly qualified persons in order to avoid a hazard.



CAUTION! RISK OF FIRE! The refrigerant used is R600a / R290. It is a flammable refrigerant which is environmentally friendly. Although it is flammable, it does not damage the ozone layer and does not increase the greenhouse effect. The use of this coolant has, however, led to a slight increase in the noise level of the appliance. In addition to the noise of the compressor, you might be able to hear the coolant flowing around the system. This is unavoidable, and does not have any adverse effect on the performance of the appliance. Care must be taken during the transportation and setting up of the appliance that no parts of the cooling system are damaged. Leaking coolant can damage the eyes.

- The appliance shall not be exposed to rain.
- The foam blowing agent used is Cyclopentane in this appliance. It is highly flammable.
- **CAUTION! RISK OF BURNS!** Refrigerant liquid sprayed on the skin can cause critical burns. Keep eyes and skin protected. If refrigerant burns occur, rinse immediately with cold water. In case burns are severe, apply ice and contact medical treatment immediately.
- **WARNING!** Provide sufficient ventilation in the surrounding structure when building-in. Never block the air flow suction and air outlet in order to keep air circulation.
- **WARNING!** Do not use mechanical devices or other means to accelerate the defrosting process, other than those recommended by the manufacturer.
- **WARNING!** Do not damage the refrigerant circuit.
- **WARNING!** Do not use electrical appliances inside the food storage compartments of the appliance, unless they are of the type recommended by the manufacturer.
- Do not place any dangerous products, such as fuel, alcohol, paint, aerosol cans with a flammable propellant, flammable or explosive substances, etc. inside or near the appliance.



- Once installed, the appliance must not be tilted at an angle greater than 5° and it is necessary to wait 2h before connecting it to the power supply to switch it on. The same applies if the appliance is moved afterwards.
- If the appliance has been switched off or disconnected from the power supply, it is necessary to wait 5 minutes until switching on again.
- No other appliances should be plugged into the same socket as with this appliance.
- **WARNING!** When positioning the appliance, ensure the supply cord is not trapped or damaged.
- **WARNING!** Do not locate multiple portable socket-outlets or portable power supplies at the rear of the appliance.
- **WARNING!** To avoid a hazard due to instability of the appliance, it must be fixed in accordance with the instructions.

Intended use

- This appliance is intended to be used for commercial applications, for example in kitchens of restaurants, canteens, hospitals and in commercial enterprises such as bakeries, butcheries, etc., but not for continuous mass production of food.
- The appliance is designed for whipped cream making. Any other use may lead to damage of the appliance or personal injury.
- Operating the appliance for any other purpose shall be deemed a misuse of the device. The user shall be solely liable for improper use of the device.

Grounding installation

This appliance is classified as **protection class I** and must be connected to a protective ground. Grounding reduces the risk of electric shock by providing an escape wire for the electric current.

This appliance is fitted with a power cord with grounding plug or electrical connections with grounding wire. The connections must be properly installed and grounded.

Main parts of the product

(Fig.1 on page 3)

1. Cover
2. Air regulation valve core
3. Air regulation valve core o-ring
4. Air regulation valve
5. Cream pump
6. Cream pump o-ring
7. Solenoid valve nut
8. Solenoid valve coil
9. Gasket
10. Guide tube with core
11. Tap front
12. Nozzle o-ring
13. Nozzle
14. Enclosing tube
15. Main mixing chamber
16. Subsidiary mixing chamber
17. Thermal insulation tube
18. Control panel
19. Inner container
20. Suction pipe o-ring
21. Suction pipe

22. Cream container

Remark: The content of this manual applies for all listed items unless specified otherwise. The appearance may vary from the shown illustrations.

Spare parts or accessories

(Fig.2 on page 4-6)

23. White feeding head inner valve core O-ring (9mm x 2mm)
24. White check valve core O-ring (10mm x 2mm) x 2
25. Black feeding head inner valve core O-ring (10mm x 2mm)
26. Black feeding head O-ring (16mm x 2mm) x 2
27. Red Suction pipe connection part O-ring (16mm x 3mm) x 2
28. White pipe connection part O-ring (14mm x 3mm) x 3
29. White feeding head inner valve core bottom part O-ring (17mm x 2mm)
30. White feeding head inner O-ring (18mm x 4mm)
31. White pump cover O-ring (23mm x 2.65mm)
32. White nozzle fixed part O-ring (28mm x 2mm) x 2
33. White tap head O-ring (30mm x 3mm) x 3
34. White cream pump body O-ring (46mm x 3mm)
35. White cream pump body bottom o-ring (80mm x 3mm)
36. Socket wrench
37. Hex wrench
38. Nuts
39. Steel ball
40. Clip scrapers
41. Spring x 2
42. Small brush
43. Medium brush
44. Big brush
45. Drip tray

Control panel

(Fig.3 on page 6)

1. Portion
2. Manual
3. Start refrigeration
4. Wash
 - The liquid will be drained off after pressing this button.
 - This icon is used for function testing and cleaning only.
 - The icon is flashing during operating.
5. Stop
6. Lock screen
 - The control panel will be locked after pressing to prevent unintentional touching.
7. Setting (for service and maintenance use)

Preparation before use

- Remove all protective packaging and wrapping.
- Check that the device is in good condition and with all accessories. In case of incomplete or damaged delivery, please contact the supplier immediately. In this case, do not use the device.
- Clean the accessories and the appliance before use (See ==> Cleaning & Maintenance).
- Make sure the appliance is completely dry.
- Place the appliance on a horizontal, stable and heat resistant surface that is safe against water splashes.
- Keep the packaging if you intend to store your appliance in the future.
- Keep the user manual for future reference.



NOTE! Due to manufacturing residues, the appliance may emit a light odor during the first few uses. This is normal and does not indicate any defect or hazard. Make sure the appliance is well ventilated.

Installation or Assembly & Disassembly

(Fig.4 on page 7 - 12)

- The assembly or disassembly operations of the appliance are performed with the appliance stopped and disconnected from the power supply.
- Please follow the instructions photos from 0-1 to 10-12 for assembled. The procedures are reversely operated for disassembled.

Operating instructions

1. Place the appliance on a stable and level surface. Ensure the appliance is properly levelled using a water spirit level (not supplied).
2. Let the appliance rest in its intended position for about 2 hours before operating to prevent damages to the cooling circuit through shaken refrigerant.
3. Connect the appliance to suitable power supply. The appliance will enter to standby mode. Display is on.
4. Pour the pre-cooled cream [2°C - 8°C] into cream container. Cream with fat content between 30% - 35% is recommended.
5. Adjust the air regulating valve to the appropriate position according to different fat content of cream. Level 3 to level 5 is recommended.
6. Press the "Wash" icon to test the function until the cream comes out. Press "Stop" icon to return to standby mode.
7. Press "Start refrigeration" icon to start the cooling for the cream. The icon is flashing.
8. When the icon stops flashing, it is ready for whipped cream.
9. Press "Portion" icon (small / medium / big) to get different amount of cream. Alternatively, press the "Manual" icon to get the whipped cream continuously. It could be stopped by pressing the icon again.

NOTE:

- Press "Stop" icon anytime to return to standby interface.
- Get the whipped cream only after the "Start refrigeration" icon stops flashing.
- The pre-cooled cream must be tested to be came out smoothly before start the refrigeration function. Refer to step 6 above.

Operating tips

- The setting of the air regulating valve depends on the fat content of the cream and required consistency. Cream with a fat content > 32% need lower air supply. The cream with fat content < 32% require more air supply.
- The air regulating valve must be kept clean. If it is dirty, the performance will be influenced because of the stability of air supply.
- Slightly stirring the cream in the cream container every 2 hours so that the fat content is evenly distributed.

Cleaning & maintenance

- **ATTENTION!** Always disconnect the appliance from the power supply and cool down before storage, cleaning & maintenance.
- Do not use water jet or steam cleaner for cleaning and do not push the appliance under the water as the parts will get wet and electric shock might be resulted.
- If the appliance is not kept in a good state of cleanliness, this can adversely affect the life of the appliance and result in a dangerous situation.
- Food residues should be regularly cleaned and removed from the appliance. If the appliance is not cleaned properly, it will reduce its lifespan and may result in a dangerous condition during use.
- This appliance must be cleaned daily. Please follow the cleaning instructions below.

Cleaning

- Clean the cooled exterior surface with a cloth or sponge slightly dampened with a mild soap solution.
- For reasons of hygiene, the appliance should be cleaned before and after use.
- Avoid water contacting the electrical components.
- Clean the inside of container with a non-abrasive detergent and rinse with clean water.
- Never immerse the appliance in water or other liquids.
- Never use aggressive cleaning agents, abrasive sponges, or cleaning agents containing chlorine. Do not use steel wool, metallic utensils, or any sharp or pointed objects for cleaning. Do not use petrol or solvents!
- No parts are dishwasher safe.

Parts	How to clean	Remark
All accessories such as racks, rack holders, etc.	<ul style="list-style-type: none"> • Soak in warm, soapy water for about 10 to 20 minutes. • Rinse under running water thoroughly. 	Dry all parts well at last.
Glass door	<ul style="list-style-type: none"> • Remove any food deposits. • Wipe clean with a soft cloth and a little mild detergent. Make sure no water or moisture enters inside the of the appliance. 	

Interior of the appliance

- Connect to the power supply is needed for cleaning interior of the appliance.
1. Pour 1.5L warm water (< 50°C) into cream container and press "Wash" icon to start the first cleaning process.
 2. Wait for the whole process and drain the dirty water.
 3. Repeat steps 1 & 2 for several times until water becomes cleaned.
 4. Pour disinfectant with 1.5L warm water (< 50°C) into cream container and press the "Wash" icon to start second cleaning process.
 5. Wait for the whole process and drain the disinfecting water.
 6. Repeat steps 4 & 5 twice.
 7. Pour 2L warm water (< 50°C) into cream container and press "Wash" icon to start the final cleaning process.
 8. Wait for the whole process and drain the dirty water.
 9. Repeat steps 7 & 8 twice.



Parts

- Cleaning for interior of the appliance must be finished before cleaning the parts.
 - Disconnect the power supply before disassembly.
 - Assembly and disassembly must be handled by trained personnel.
 - The parts must be cleaned daily.
 - Check the the agitator blades inside the cream pump every 2 months. If they are worn out, replace them immediately.
 - Recommend to replace the O-rings and the agitator blades every 3 months and 3-6 months separately. It depends on the actual situation of the parts.
1. Disassemble the parts [See ==> Installation or Assembly & Disassembly].
 2. Immerse all parts in warmer water for 5 mins and then pour out the dirty water. Do it for twice.
 3. Soak all parts in warm water with disinfectant for 10mins.
 4. Pour out the dirty water and clean the parts by different size of the brushes (included).
 5. All o-rings must be checked especially for the mixing system and inlet pipe. Replace it if it is damaged.
 6. Rinse and dry all parts before assembly.
 7. Apply NSF food-graded lubricant (not supplied) to all o-rings during assembling. It must be applied after cleaning the parts. Do not use normal Vaseline.

Maintenance

- Check the operation of the appliance regularly to prevent serious accidents.
- If you see that the appliance is not working properly or that there is a problem, stop using it, switch it off and contact the supplier.
- All maintenance, installation and repair work must be carried out by specialised and authorised technicians, or recommended by the manufacturer.

Transportation and Storage

- Before storage, always make sure that the appliance has been disconnected from the power supply and completely cooled down.
- Store the appliance in a cool, clean and dry place.
- Never place heavy objects on the appliance as this could damage it.
- Do not move the appliance while it is under operation. Disconnect the appliance from power supply when moving and hold it at the bottom.
- Special care must be taken when moving or transporting the machine due to its heavy weight. With at least 2 persons or using a cart. Move the machine slowly, carefully, and never incline more than 45°.

Troubleshooting

If the appliance does not function properly, please check the below table for the solution. If you are still unable to solve the problem, please contact the supplier/service provider.

Problems	Possible cause	Possible solution
The appliance does not start cooling after connect to electrical power supply.	The compressor is defective.	Contact the supplier.
	Thermal cut-out activated	Disconnect the power supply for 5mins and connect it to the power supply again.
	The power plug is connected incorrectly with the power supply outlet.	Check the connection and make sure all the connections are correctly connected.
The display panel doesn't work	Tough sensor defective.	Contact the supplier.
Too much noise	The appliance is not placed horizontally.	Check to make sure the appliance is placed horizontally.
	The appliance touches surrounding wall or other objects.	Check to make sure that at least 20 cm away from other objects or wall.
	There are some loose parts inside the appliance.	Disassemble the cleaning parts and assemble them again.
The cream is too thin or too hard	The amount of air is not appropriate.	<ul style="list-style-type: none"> • Adjust the air regulating valve slowly to reach the required consistency. • Clean the air regulating valve.
Arrow Up "↑" / Down "↓" symbol with value is flashing	Voltage is over 250V / lower than 190V	Disconnect the plug. Check supply voltage. Adjust to be the same as technical specification. Plug in again.
Exclamation mark "⚠" is flashing	Overload	Switch off machine, disconnect the power supply for 2 hours and then connect to the power supply and switch it on again.

Warranty

Any defect affecting the functionality of the appliance which becomes apparent within one year after purchase will be repaired by free repair or replacement provided the appliance has been used and maintained in accordance with the instructions and has not been abused or misused in any way. Your statutory rights are not affected. If the appliance is claimed under warranty, state where and when it was purchased and include proof of purchase (e.g. receipt).

In line with our policy of continuous product development we reserve the right to change the product, packaging and documentation specifications without notice.



Discarding & Environment



When decommissioning the appliance, the product must not be disposed of with other household waste. Instead, it is your responsibility to dispose of your waste equipment by handing it over to a designated collection point. Failure to follow this rule may be penalized in accordance with applicable regulations on waste disposal. The separate collection and recycling of your waste equipment at the time of disposal will help conserve natural resources and ensure that it is recycled in a manner that protects human health and the environment.

For more information about where you can drop off your waste for recycling, please contact your local waste collection company. The manufacturers and importers do not take responsibility for recycling, treatment and ecological disposal, either directly or through a public system.

DEUTSCH

Sehr geehrter Kunde,

Vielen Dank, dass Sie dieses HENDI Gerät gekauft haben. Lesen Sie dieses Benutzerhandbuch sorgfältig durch und achten Sie dabei besonders auf die unten aufgeführten Sicherheitsvorschriften, bevor Sie dieses Gerät zum ersten Mal installieren und verwenden.

Sicherheitshinweise

- Verwenden Sie das Gerät nur für den vorgesehenen Zweck, wie in diesem Handbuch beschrieben.
- Der Hersteller haftet nicht für Schäden, die durch unsachgemäßen Betrieb und unsachgemäßen Gebrauch verursacht werden.
-  **GEFAHR! STROMSCHLAGEGEFAHR!** Versuchen Sie nicht, das Gerät selbst zu reparieren. Tauchen Sie die elektrischen Teile des Geräts nicht in Wasser oder andere Flüssigkeiten. Halten Sie das Gerät niemals unter fließendem Wasser.
- **VERWENDEN SIE NIEMALS EIN BESCHÄDIGTES GERÄT!** Überprüfen Sie die elektrischen Anschlüsse und das Kabel regelmäßig auf Schäden. Wenn das Gerät beschädigt ist, trennen Sie es von der Stromversorgung. Alle Reparaturen sollten nur von einem Lieferanten oder einer qualifizierten Person durchgeführt werden, um Gefahren oder Verletzungen zu vermeiden.
- **WARNUNG!** Verlegen Sie das Netzkabel bei der Positionierung des Geräts bei Bedarf sicher, um unbeabsichtigtes Ziehen, Beschädigungen, Kontakt mit der Heizfläche oder Stolpergefahr zu vermeiden.
- **WARNUNG!** Solange sich der Stecker in der Steckdose befindet, ist das Gerät an die Stromversorgung angeschlossen.
- **WARNUNG!** Schalten Sie das Gerät STETS aus, bevor Sie es von der Stromversorgung trennen, reinigen, warten oder lagern.
- Schließen Sie das Gerät nur mit der auf dem Geräteetikett angegebenen Spannung und Frequenz an eine Steckdose an.
- Die Stecker-/Elektroanschlüsse nicht mit nassen oder feuchten Händen berühren.
- Halten Sie das Gerät und die elektrischen Stecker/Anschlüsse von Wasser und anderen Flüssigkeiten fern. Wenn das Gerät in Wasser fällt, entfernen Sie sofort die Netzanschlüsse.

Verwenden Sie das Gerät erst, wenn es von einem zertifizierten Techniker überprüft wurde. Die Nichtbeachtung dieser Anweisungen führt zu lebensbedrohlichen Risiken.

- Schließen Sie das Netzteil an eine leicht zugängliche Steckdose an, damit Sie das Gerät im Notfall sofort trennen können.
- Stellen Sie sicher, dass das Kabel nicht mit scharfen oder heißen Gegenständen in Kontakt kommt und halten Sie es von offenen Bränden fern. Ziehen Sie niemals das Netzkabel, um es aus der Steckdose zu ziehen, sondern ziehen Sie immer den Stecker.
- Tragen Sie das Gerät niemals am Kabel.
- Versuchen Sie niemals, das Gehäuse des Geräts selbst zu öffnen.
- Führen Sie keine Gegenstände in das Gehäuse des Geräts ein.
- Lassen Sie das Gerät während des Betriebs niemals unbeaufsichtigt.
- Dieses Gerät sollte von geschultem Personal in der Küche des Restaurants, Kantinen oder Barpersonal usw. bedient werden.
- Dieses Gerät darf nicht von Personen mit eingeschränkten physischen, sensorischen oder geistigen Fähigkeiten oder Personen mit mangelnder Erfahrung und Kenntnis betrieben werden.
- Dieses Gerät darf unter keinen Umständen von Kindern verwendet werden.
- Bewahren Sie das Gerät und seine elektrischen Anschlüsse für Kinder unzugänglich auf.
- Verwenden Sie niemals anderes Zubehör oder andere Geräte als das mit dem Gerät gelieferte oder vom Hersteller empfohlene. Andernfalls könnte ein Sicherheitsrisiko für den Benutzer bestehen und das Gerät beschädigt werden. Verwenden Sie nur Originalteile und Zubehör.
- Betreiben Sie dieses Gerät nicht mit einem externen Timer oder einer Fernbedienung.
- Stellen Sie das Gerät nicht auf ein Heizobjekt (Benzin, Elektro, Holzkohle usw.).
- Decken Sie das Gerät nicht im Betrieb ab.
- Stellen Sie keine Gegenstände auf das Gerät.
- Verwenden Sie das Gerät nicht in der Nähe von offenen Flammen, explosiven oder brennbaren Materialien. Betreiben Sie das Gerät immer auf einer horizontalen, stabilen, sauberen, hitzebeständigen und trockenen Oberfläche.
- Das Gerät ist nicht für die Installation in einem Bereich geeignet, in dem ein Wasserstrahl verwendet werden könnte.
- Lassen Sie während des Gebrauchs mindestens 20 cm um das Gerät herum Platz für die Belüftung.
- **WARNUNG!** Halten Sie alle Lüftungsöffnungen am Gerät frei von Hindernissen.

Besondere Sicherheitshinweise

- Dieses Gerät ist für den kommerziellen Gebrauch bestimmt.
- Wenn das Netzkabel beschädigt ist, muss es vom Hersteller, seinem Kundendienst oder ähnlich qualifizierten Personen ersetzt werden, um eine Gefahr zu vermeiden.
-  **VERSICHT! BRANDRISIKO!** Das verwendete Kältemittel ist R600a / R290. Es handelt sich um ein entflammbares Kältemittel, das umweltfreundlich ist. Obwohl er entzündlich ist, beschädigt er die Ozonschicht nicht und erhöht nicht den



Treibhauseffekt. Die Verwendung dieses Kühlmittels hat jedoch zu einem leichten Anstieg des Geräuschpegels des Geräts geführt. Zusätzlich zum Geräusch des Kompressors können Sie möglicherweise das Kühlmittel hören, das durch das System fließt. Dies ist unvermeidlich und hat keine nachteiligen Auswirkungen auf die Leistung des Geräts. Während des Transports und der Einrichtung des Geräts ist darauf zu achten, dass keine Teile des Kühlsystems beschädigt werden. Undichtiges Kühlmittel kann die Augen beschädigen.

- Das Gerät darf keinem Regen ausgesetzt werden.
- Das verwendete Schaumtreibmittel ist Cyclopentan in diesem Gerät. Es ist leicht entzündlich.
- **VORSICHT! VERLETZUNGSRISIKO!** Auf die Haut gesprühte Kältemittelflüssigkeit kann kritische Verbrennungen verursachen. Augen und Haut schützen. Wenn Kältemittel verbrennt, sofort mit kaltem Wasser abspülen. Bei schweren Verbrennungen Eis auftragen und sofort einen Arzt aufsuchen.
- **WARNUNG!** Sorgen Sie beim Einbau für ausreichende Belüftung in der umgebenden Struktur. Die Luftansaugung und den Luftauslass niemals blockieren, um die Luftzirkulation zu erhalten.
- **WARNUNG!** Verwenden Sie keine mechanischen Vorrichtungen oder andere Mittel, um den Abtauvorgang zu beschleunigen, außer den vom Hersteller empfohlenen.
- **WARNUNG!** Den Kältemittelkreislauf nicht beschädigen.
- **WARNUNG!** Verwenden Sie keine Elektrogeräte innerhalb der Lebensmittelfächer des Geräts, es sei denn, sie sind vom Hersteller empfohlen.
- Stellen Sie keine gefährlichen Produkte wie Kraftstoff, Alkohol, Farbe, Aerosoldosen mit brennbarem Treibmittel, brennbaren oder explosiven Substanzen usw. in oder in der Nähe des Geräts auf.
- Nach der Installation darf das Gerät nicht mehr als 5° geneigt werden und es muss 2 Stunden gewartet werden, bevor es an das Netzteil angeschlossen wird, um es einzuschalten. Dasselbe gilt, wenn das Gerät danach bewegt wird.
- Wenn das Gerät ausgeschaltet oder vom Netz getrennt wurde, muss 5 Minuten gewartet werden, bis es wieder eingeschaltet wird.
- Es dürfen keine anderen Geräte in dieselbe Steckdose wie dieses Gerät eingesteckt werden.
- **WARNUNG!** Stellen Sie bei der Positionierung des Geräts sicher, dass das Netzkabel nicht eingeklemmt oder beschädigt ist.
- **WARNUNG!** Nicht mehrere portierbare Steckdosen oder tragbare Netzteile auf der Rückseite der Appliance lokalisieren.
- **WARNUNG!** Um eine Gefahr durch Instabilität des Geräts zu vermeiden, muss es gemäß den Anweisungen repariert werden.

Verwendungszweck

- Dieses Gerät ist für kommerzielle Anwendungen vorgesehen, z. B. in Küchen von Restaurants, Kantinen, Krankenhäusern und in kommerziellen Unternehmen wie Bäckereien, Metzgereien usw., jedoch nicht für die kontinuierliche Massenproduktion von Lebensmitteln.
- Das Gerät wurde für die Zubereitung von Schlagsahne entwickelt. Jede andere Verwendung kann zu Schäden am Gerät oder zu Verletzungen führen.
- Der Betrieb des Geräts für andere Zwecke gilt als Missbrauch des Geräts. Der Benutzer haftet allein für die unsachgemäße Verwendung des Geräts.

Installation der Erdung

Dieses Gerät ist als **Schutzklasse I** eingestuft und muss an eine Schutz Erde angeschlossen werden. Die Erdung reduziert das Risiko eines Stromschlags, indem ein Escape-Draht für den elektrischen Strom bereitgestellt wird.

Dieses Gerät ist mit einem Netzkabel mit Erdungsstecker oder elektrischen Anschlüssen mit Erdungsdraht ausgestattet. Die Anschlüsse müssen ordnungsgemäß installiert und geerdet sein.

Hauptbestandteile des Produktes

(Abb. 1 auf Seite 3)

1. Abdeckung
2. Luftregulierung Vale-Kern
3. O-Ring mit Ventilkern für Luftregulierung
4. Luftregelventil
5. Creme-Pumpe
6. O-Ring der Cremepumpe
7. Mutter des Magnetventils
8. Magnetventil-Spule
9. Dichtung
10. Führungsrohr mit Kern
11. Tippen Sie auf die Vorderseite
12. O-Ring der Düse
13. Düse
14. Umschließender Schlauch
15. Hauptmischkammer
16. Tochter-Mischkammer
17. Wärmedämmrohr
18. Kontrollpanel
19. Innerer Behälter
20. Saugrohr-O-Ring
21. Saugrohr
22. Creme-Behälter

Anmerkung: Der Inhalt dieses Handbuchs gilt für alle aufgeführten Artikel, sofern nicht anders angegeben. Das Aussehen kann von den gezeigten Abbildungen abweichen.

Ersatzteile oder Zubehör

(Abb. 2 auf Seite 4-6)

23. Weißer O-Ring des inneren Ventilkerns des Zufuhrkopfs (9 mm x 2 mm)
24. Weißer O-Ring für Rückschlagventilkern (10 mm x 2 mm) x 2
25. Schwarzer O-Ring des inneren Ventilkerns des Zufuhrkopfs (10 mm x 2 mm)
26. Schwarzer O-Ring (16 mm x 2 mm) x 2



27. O-Ring (16 mm x 3 mm) des roten Saugrohranschlussteils x 2
28. Weißer Rohrverbindungsteil O-Ring (14 mm x 3 mm) x 3
29. Weißer O-Ring des inneren Ventilkerns (17 mm x 2 mm)
30. Weißer innerer O-Ring für Zufuhrkopf (18 mm x 4 mm)
31. Weißer O-Ring der Pumpenabdeckung (23 mm x 2,65 mm)
32. Weißer Düsen-Fixteil-O-Ring (28 mm x 2 mm) x 2
33. Weißer O-Ring für Gewindeschneiderkopf (30 mm x 3 mm) x 3
34. O-Ring des Pumpenkörpers in Weißcreme (46 mm x 3 mm)
35. O-Ring unten am Pumpenkörper in Weißcreme (80 mm x 3 mm)
36. Steckschlüssel
37. Sechskantschlüssel
38. Muttern
39. Stahlkugel
40. Clip-Schaber
41. Feder x 2
42. Kleine Bürste
43. Mittlere Bürste
44. Große Bürste
45. Auffangschale

Kontrollpanel

(Abb. 3 auf Seite 6)

1. Portion
2. Manuell
3. Kühlen starten
4. Waschen
 - Nach Drücken dieser Taste wird die Flüssigkeit abgelassen.
 - Dieses Symbol wird nur für Funktionstests und Reinigungen verwendet.
 - Das Symbol blinkt während des Betriebs.
5. Stopp
6. Bildschirm sperren
 - Das Bedienfeld wird nach dem Drücken verriegelt, um ein unbeabsichtigtes Berühren zu verhindern.
7. Einstellung (für Service- und Wartungszwecke)

Vorbereitung vor Gebrauch

- Entfernen Sie alle Schutzverpackungen und Verpackungen.
- Überprüfen Sie, ob sich das Gerät in gutem Zustand und mit allen Zubehöerteilen befindet. Bei unvollständiger oder beschädigter Lieferung kontaktieren Sie bitte umgehend den Lieferanten. Verwenden Sie das Gerät in diesem Fall nicht.
- Reinigen Sie das Zubehör und das Gerät vor dem Gebrauch (siehe => Reinigung und Wartung).
- Stellen Sie sicher, dass das Gerät vollständig trocken ist.
- Stellen Sie das Gerät auf eine horizontale, stabile und hitzebeständige Oberfläche, die sicher gegen Wasserspritzer ist.
- Bewahren Sie die Verpackung auf, wenn Sie beabsichtigen, Ihr Gerät in Zukunft zu lagern.
- Bewahren Sie das Benutzerhandbuch zur späteren Bezugnahme auf.

HINWEIS! Aufgrund von Herstellungsrückständen kann das Gerät während der ersten Verwendungen einen leichten Geruch abgeben. Dies ist normal und weist nicht auf einen Defekt oder eine Gefahr hin. Stellen Sie sicher, dass das Gerät gut belüftet ist.

Installation oder Montage und Demontage

(Abb. 4 auf Seite 7 - 12)

- Die Montage- oder Demontearbeiten des Geräts werden durchgeführt, wenn das Gerät ausgeschaltet und vom Netz getrennt ist.
- Bitte befolgen Sie die Anweisungen auf den Fotos von 0-1 bis 10-12 für die Montage. Die Verfahren werden für die Demontage umgekehrt betrieben.

Bedienungsanleitung

1. Stellen Sie das Gerät auf eine stabile und ebene Oberfläche. Stellen Sie sicher, dass das Gerät mit Wasserwaage (nicht im Lieferumfang enthalten) richtig nivelliert ist.
2. Lassen Sie das Gerät vor dem Betrieb etwa 2 Stunden in seiner vorgesehenen Position ruhen, um Schäden am Kühlkreislauf durch geschütteltes Kältemittel zu vermeiden.
3. Schließen Sie das Gerät an eine geeignete Stromversorgung an. Das Gerät wechselt in den Standby-Modus. Anzeige ist eingeschaltet.
4. Die vorgekühlte Creme (2 °C - 8 °C) in den Cremebehälter gießen. Es wird eine Creme mit einem Fettgehalt zwischen 30 % und 35 % empfohlen.
5. Stellen Sie das Luftregelventil entsprechend dem unterschiedlichen Fettgehalt der Creme in die entsprechende Position ein. Level 3 bis Level 5 wird empfohlen.
6. Drücken Sie das Symbol „Waschen“, um die Funktion zu testen, bis die Creme herauskommt. Drücken Sie das „Stopp“-Symbol, um in den Standby-Modus zurückzukehren.
7. Drücken Sie das Symbol „Kühlung starten“, um die Kühlung für die Creme zu starten. Das Symbol blinkt.
8. Wenn das Symbol aufhört zu blinken, ist es bereit für Schlagsahne.
9. Drücken Sie das Symbol „Portion“ (klein/mittel/groß), um eine andere Menge Creme zu erhalten. Alternativ können Sie auch das Symbol „Manuell“ drücken, um die Schlagsahne kontinuierlich zu erhalten. Sie kann durch erneutes Drücken des Symbols gestoppt werden.

HINWEIS:

- Drücken Sie das „Stopp“-Symbol jederzeit, um zur Standby-Schnittstelle zurückzukehren.
- Holen Sie sich die Schlagsahne erst, nachdem das Symbol „Kühlung starten“ nicht mehr blinkt.
- Die vorgekühlte Creme muss vor dem Start der Kühlfunktion geprüft werden, damit sie reibungslos herauskommt. Siehe Schritt 6 oben.

Tipps zum Betrieb

- Die Einstellung des Luftregelventils hängt vom Fettgehalt der Creme und der erforderlichen Konsistenz ab. Creme mit einem Fettgehalt > 32 % benötigt eine geringere Luftzufuhr. Die Creme mit einem Fettgehalt von < 32 % benötigt mehr Luftzufuhr.
- Das Luftregelventil muss sauber gehalten werden. Wenn es verschmutzt ist, wird die Leistung aufgrund der Stabilität der Luftzufuhr beeinflusst.
- Die Creme im Cremebehälter alle 2 Stunden vorsichtig umrühren, damit der Fettgehalt gleichmäßig verteilt ist.



Reinigung und Wartung

- **ACHTUNG!** Trennen Sie das Gerät immer von der Stromversorgung und kühlen Sie es vor der Lagerung, Reinigung und Wartung ab.
- Verwenden Sie zum Reinigen keinen Wasserstrahl oder Dampfreiniger und schieben Sie das Gerät nicht unter das Wasser, da die Teile nass werden und ein Stromschlag entstehen könnte.
- Wenn das Gerät nicht in einem guten Sauberkeitszustand gehalten wird, kann dies die Lebensdauer des Geräts beeinträchtigen und zu einer gefährlichen Situation führen.
- Speisereste sollten regelmäßig gereinigt und aus dem Gerät entfernt werden. Wenn das Gerät nicht ordnungsgemäß gereinigt wird, verkürzt es seine Lebensdauer und kann während des Gebrauchs zu einem gefährlichen Zustand führen.
- Dieses Gerät muss täglich gereinigt werden. Bitte befolgen Sie die nachstehenden Reinigungsanweisungen.

Reinigung

- Reinigen Sie die gekühlte Außenfläche mit einem Tuch oder Schwamm, der leicht mit einer milden Seifenlösung angefeuchtet ist.
- Aus Hygienegründen sollte das Gerät vor und nach dem Gebrauch gereinigt werden.
- Vermeiden Sie, dass Wasser mit den elektrischen Komponenten in Kontakt kommt.
- Reinigen Sie die Innenseite des Behälters mit einem nicht scheuernden Reinigungsmittel und spülen Sie ihn mit sauberem Wasser ab.
- Tauchen Sie das Gerät niemals in Wasser oder andere Flüssigkeiten.
- Verwenden Sie niemals aggressive Reinigungsmittel, abrasive Schwämme oder chlorhaltige Reinigungsmittel. Verwenden Sie zur Reinigung keine Stahlwolle, Metallutensilien oder scharfe oder spitze Gegenstände. Keine Benzine oder Lösungsmittel verwenden!
- Keine Teile sind spülmaschinenfest.

Teile	Reinigung	Anmerkung
Alle Zubehörteile wie Racks, Rackhalter usw.	<ul style="list-style-type: none"> • Etwa 10 bis 20 Minuten in warmem Seifenwasser einweichen. • Unter fließendem Wasser gründlich abspülen. 	Endlich alle Teile gut trocknen.
Glastür	<ul style="list-style-type: none"> • Entfernen Sie alle Speisereste. • Mit einem weichen Tuch und etwas mildem Reinigungsmittel abwischen. Stellen Sie sicher, dass kein Wasser oder Feuchtigkeit in das Gerät gelangt. 	

Inneres des Geräts

- Für die Reinigung des Geräteinnenraums ist ein Anschluss an das Netzteil erforderlich.
1. Gießen Sie 1,5 l warmes Wasser (< 50 °C) in den Cremebehälter und drücken Sie das Symbol „Waschen“, um den ersten Reinigungsprozess zu starten.
 2. Warten Sie den gesamten Prozess ab und lassen Sie das schmutzige Wasser ab.

3. Wiederholen Sie die Schritte 1 und 2 mehrmals, bis das Wasser gereinigt wird.
4. Geben Sie das Desinfektionsmittel mit 1,5 l warmem Wasser (< 50 °C) in den Cremebehälter und drücken Sie das Symbol „Waschen“, um den zweiten Reinigungsvorgang zu starten.
5. Den gesamten Vorgang abwarten und das Desinfektionswasser ablassen.
6. Wiederholen Sie die Schritte 4 und 5 zweimal.
7. Gießen Sie 2L warmes Wasser (< 50 °C) in den Cremebehälter und drücken Sie das Symbol „Waschen“, um den abschließenden Reinigungsprozess zu starten.
8. Warten Sie den gesamten Prozess ab und lassen Sie das schmutzige Wasser ab.
9. Wiederholen Sie die Schritte 7 und 8 zweimal.

Teile

- Die Reinigung des Geräteinnenraums muss vor der Reinigung der Teile abgeschlossen sein.
 - Trennen Sie das Netzteil vor der Demontage.
 - Montage und Demontage müssen von geschultem Personal durchgeführt werden.
 - Die Teile müssen täglich gereinigt werden.
 - Überprüfen Sie alle 2 Monate die Rührflügel in der Cremepumpe. Wenn sie abgenutzt sind, ersetzen Sie sie sofort.
 - Es wird empfohlen, die O-Ringe und die Rührflügel alle 3 Monate und 3-6 Monate separat auszutauschen. Es hängt von der tatsächlichen Situation der Teile ab.
1. Teile demontieren (siehe ==> Montage bzw. Montage & Demontage).
 2. Alle Teile 5 Minuten lang in wärmeres Wasser eintauchen und dann das schmutzige Wasser herausgießen. Machen Sie es zweimal.
 3. Alle Teile 10 Minuten lang in warmem Wasser mit Desinfektionsmittel einweichen.
 4. Gießen Sie das schmutzige Wasser aus und reinigen Sie die Teile nach unterschiedlicher Größe der Bürsten (im Lieferumfang enthalten).
 5. Alle O-Ringe sind besonders für Mischanlage und Zulaufrohr zu prüfen. Tauschen Sie es aus, wenn es beschädigt ist.
 6. Spülen und trocknen Sie alle Teile vor der Montage.
 7. Tragen Sie NSF-Schmiermittel für Lebensmittel (nicht im Lieferumfang enthalten) während der Montage auf alle O-Ringe auf. Sie muss nach der Reinigung der Teile aufgetragen werden. Verwenden Sie kein normales Vaseline.

Wartung

- Überprüfen Sie regelmäßig den Betrieb des Geräts, um schwere Unfälle zu vermeiden.
- Wenn Sie feststellen, dass das Gerät nicht ordnungsgemäß funktioniert oder ein Problem vorliegt, stellen Sie die Verwendung ein, schalten Sie es aus und wenden Sie sich an den Lieferanten.
- Alle Wartungs-, Installations- und Reparaturarbeiten müssen von spezialisierten und autorisierten Technikern durchgeführt oder vom Hersteller empfohlen werden.



Transport und Lagerung

- Stellen Sie vor der Lagerung immer sicher, dass das Gerät vom Netz getrennt und vollständig abgekühlt wurde.
- Lagern Sie das Gerät an einem kühlen, sauberen und trockenen Ort.
- Stellen Sie niemals schwere Gegenstände auf das Gerät, da dies zu Schäden führen könnte.
- Bewegen Sie das Gerät nicht, während es in Betrieb ist. Trennen Sie das Gerät beim Bewegen von der Stromversorgung und halten Sie es unten.
- Beim Bewegen oder Transport der Maschine ist aufgrund ihres hohen Gewichts besondere Vorsicht geboten. Mit mindestens 2 Personen oder mit einem Wagen. Bewegen Sie die Maschine langsam, vorsichtig und niemals um mehr als 45° geneigt.

Fehlerbehebung

Wenn das Gerät nicht ordnungsgemäß funktioniert, lesen Sie bitte die folgende Tabelle nach, um die Lösung zu finden. Wenn Sie das Problem immer noch nicht lösen können, wenden Sie sich bitte an den Lieferanten/Dienstleister.

Probleme	Mögliche Ursache	Mögliche Lösung
Das Gerät beginnt nicht mit der Kühlung, nachdem es an die Stromversorgung angeschlossen wurde.	Der Kompressor ist defekt.	Wenden Sie sich an den Lieferanten.
	Thermoausschaltung aktiviert	Trennen Sie das Netzteil 5 Minuten lang und schließen Sie es wieder an das Netzteil an.
	Der Netzstecker ist falsch mit der Netzsteckdose verbunden.	Überprüfen Sie die Verbindung und stellen Sie sicher, dass alle Verbindungen korrekt angeschlossen sind.
Das Display funktioniert nicht	Robuster Sensor defekt.	Wenden Sie sich an den Lieferanten.
Zu viel Lärm	Das Gerät ist nicht horizontal aufgestellt.	Stellen Sie sicher, dass das Gerät horizontal aufgestellt ist.
	Das Gerät berührt die umliegende Wand oder andere Gegenstände.	Stellen Sie sicher, dass Sie mindestens 20 cm von anderen Gegenständen oder Wänden entfernt sind.
	Im Gerät befinden sich einige lose Teile.	Die Reinigungsteile demontieren und wieder zusammenbauen.
Die Creme ist zu dünn oder zu hart	Die Luftmenge ist nicht angemessen.	<ul style="list-style-type: none"> • Stellen Sie das Luftregelventil langsam ein, um die erforderliche Konsistenz zu erreichen. • Reinigen Sie das Luftregelventil.

Pfeil nach oben "↑" / Nach unten "↓" Symbol mit Wert ist flasierend	Spannung liegt über 250V / unter than190V	Ziehen Sie den Stecker ab. Überprüfen Sie die Versorgungsspannung. Passen Sie an, dass sie mit den technischen Spezifikationen übereinstimmen. Stecken Sie den Stecker wieder ein.
Ausrufezeichen "!" blinkt	Überlast	Schalten Sie die Maschine aus, trennen Sie das Netzteil 2 Stunden lang, schließen Sie es dann an und schalten Sie es wieder ein.

Garantie

Defekte, die die Funktionsfähigkeit des Geräts beeinträchtigen und innerhalb eines Jahres nach dem Kauf sichtbar werden, werden durch kostenlose Reparatur oder Ersatz repariert, sofern das Gerät gemäß den Anweisungen verwendet und gewartet wurde und in keiner Weise missbraucht oder missbraucht wurde. Ihre gesetzlichen Rechte bleiben unberührt. Wenn das Gerät im Rahmen der Garantie beansprucht wird, geben Sie an, wo und wann es gekauft wurde, und legen Sie einen Kaufbeleg (z. B. Beleg) bei.

Im Einklang mit unserer Richtlinie der kontinuierlichen Produktentwicklung behalten wir uns das Recht vor, die Produkt-, Verpackungs- und Dokumentationsspezifikationen ohne Vorankündigung zu ändern.

Entsorgung und Umwelt



Bei der Außerbetriebnahme des Geräts darf das Produkt nicht mit anderem Hausmüll entsorgt werden. Stattdessen liegt es in Ihrer Verantwortung, indem Sie sie an eine dafür vorgesehene Sammelstelle übergeben. Die Nichteinhaltung dieser Regel kann gemäß den geltenden Vorschriften zur Abfallentsorgung bestraft werden. Die separate Sammlung und Wiederverwertung Ihrer Abfallausrüstung zum Zeitpunkt der Entsorgung trägt zum Schutz natürlicher Ressourcen bei und stellt sicher, dass sie auf eine Weise recycelt wird, die die menschliche Gesundheit und die Umwelt schützt.

Für weitere Informationen darüber, wo Sie Ihren Abfall zum Recycling abgeben können, wenden Sie sich bitte an Ihr örtliches Abfallsammelunternehmen. Die Hersteller und Importeure übernehmen weder direkt noch über ein öffentliches System die Verantwortung für Recycling, Aufbereitung und ökologische Entsorgung.



Geachte klant,

Bedankt voor de aankoop van dit HENDI-apparaat. Lees deze gebruikershandleiding zorgvuldig door en let vooral op de hieronder beschreven veiligheidsvoorschriften voordat u dit apparaat voor het eerst installeert en gebruikt.

NL

Veiligheidsinstructies

- Gebruik het apparaat alleen voor het beoogde doel waarvoor het is ontworpen, zoals beschreven in deze handleiding.
- De fabrikant is niet aansprakelijk voor schade veroorzaakt door onjuiste bediening en onjuist gebruik.
-  **GEVAAR! RISICO OP ELEKTRISCHE SCHOKKEN!** Probeer het apparaat niet zelf te repareren. Dompel de elektrische onderdelen van het apparaat niet onder in water of andere vloeistoffen. Houd het apparaat nooit onder stromend water.
- **GEBRUIK NOOIT EEN BESCHADIGD APPARAAT!** Controleer de elektrische aansluitingen en het snoer regelmatig op schade. Als het apparaat beschadigd is, koppelt u het los van de stroomtoevoer. Reparaties mogen alleen worden uitgevoerd door een leverancier of gekwalificeerd persoon om gevaar of letsel te voorkomen.
- **WAARSCHUWING!** Leid bij het plaatsen van het apparaat het netsnoer zo nodig veilig om onbedoeld trekken, beschadiging, contact met het verwarmingsoppervlak of struikelgevaar te voorkomen.
- **WAARSCHUWING!** Zolang de stekker in het stopcontact zit, is het apparaat aangesloten op de stroomvoorziening.
- **WAARSCHUWING!** Schakel het apparaat ALTIJD uit voordat u het loskoppelt van de stroomtoevoer, reiniging, onderhoud of opslag.
- Sluit het apparaat alleen aan op een stopcontact met de spanning en frequentie die op het label van het apparaat staan vermeld.
- Raak de stekker/elektrische aansluitingen niet aan met natte of vochtige handen.
- Houd het apparaat en de elektrische stekker/aansluitingen uit de buurt van water en andere vloeistoffen. Als het apparaat in water valt, verwijder dan onmiddellijk de voedingsaansluitingen. Gebruik het apparaat niet voordat het is gecontroleerd door een gecertificeerde technicus. Het niet opvolgen van deze instructies leidt tot levensbedreigende risico's.
- Sluit de voeding aan op een gemakkelijk toegankelijk stopcontact, zodat u het apparaat in geval van nood onmiddellijk kunt loskoppelen.
- Zorg ervoor dat het snoer niet in contact komt met scherpe of hete voorwerpen en houd het uit de buurt van open vuur. Trek nooit aan het netsnoer om het uit het stopcontact te halen, trek altijd aan de stekker.
- Draag het apparaat nooit aan het snoer.
- Probeer nooit zelf de behuizing van het apparaat te openen.
- Steek geen voorwerpen in de behuizing van het apparaat.
- Laat het apparaat nooit onbeheerd achter tijdens gebruik.
- Dit apparaat moet worden bediend door getraind personeel in de keuken van het restaurant, kantines of barpersoneel, enz.
- Dit apparaat mag niet worden gebruikt door personen met beperkte fysieke, zintuiglijke of mentale capaciteiten of personen met een gebrek aan ervaring en kennis.

- Dit apparaat mag onder geen enkele omstandigheid door kinderen worden gebruikt.
- Houd het apparaat en de elektrische aansluitingen buiten het bereik van kinderen.
- Gebruik nooit accessoires of extra apparaten die niet bij het apparaat zijn geleverd of door de fabrikant worden aanbevolen. Als u dit niet doet, kan dit een veiligheidsrisico vormen voor de gebruiker en het apparaat beschadigen. Gebruik alleen originele onderdelen en accessoires.
- Gebruik dit apparaat niet met een externe timer of afstandsbediening.
- Plaats het apparaat niet op een verwarmingsobject (benzine, elektrisch, houtskoolfornuis, enz.).
- Dek het apparaat niet af als het in werking is.
- Plaats geen voorwerpen op het apparaat.
- Gebruik het apparaat niet in de buurt van open vuur, explosieve of ontvlambare materialen. Gebruik het apparaat altijd op een horizontaal, stabiel, schoon, hittebestendig en droog oppervlak.
- Het apparaat is niet geschikt voor installatie in een ruimte waar een waterstraal kan worden gebruikt.
- Laat een ruimte van ten minste 20 cm rond het apparaat voor ventilatie tijdens gebruik.
- **WAARSCHUWING!** Houd alle ventilatieopeningen op het apparaat vrij van obstakels.

Speciale veiligheidsinstructies

- Dit apparaat is bedoeld voor commercieel gebruik.
- Als het netsnoer beschadigd is, moet het worden vervangen door de fabrikant, diens servicemonteur of gelijkwaardig gekwalificeerde persoon om gevaar te voorkomen.
-  **LET OP! RISICO OP BRAND!** Het gebruikte koudemiddel is R600a / R290. Het is een ontvlambaar koelmiddel dat milieuvriendelijk is. Hoewel het ontvlambaar is, beschadigt het de ozonlaag niet en verhoogt het het broeikaseffect niet. Het gebruik van dit koelmiddel heeft echter geleid tot een lichte toename van het geluidsniveau van het apparaat. Naast het geluid van de compressor, kunt u het koelmiddel misschien horen stromen door het systeem. Dit is onvermijdelijk en heeft geen nadelige invloed op de prestaties van het apparaat. Tijdens het transport en de installatie van het apparaat moet ervoor worden gezorgd dat er geen onderdelen van het koelsysteem beschadigd zijn. Lekkend koelmiddel kan de ogen beschadigen.
- Het apparaat mag niet worden blootgesteld aan regen.
- Het schuimblaasmiddel dat in dit apparaat wordt gebruikt is Cyclopentane. Het is zeer brandbaar.
- **LET OP! RISICO OP BRANDWONDEN!** Koudemiddel dat op de huid wordt gespoten, kan ernstige brandwonden veroorzaken. Bescherm ogen en huid. Als het koelmiddel verbrandt, onmiddellijk spoelen met koud water. Als de brandwonden ernstig zijn, breng dan ijs aan en neem onmiddellijk contact op met de medische behandeling.
- **WAARSCHUWING!** Zorg voor voldoende ventilatie in de omringende structuur tijdens het inbouwen. Blokkeer nooit de luchtstroomaanzuiging en luchtuitlaat om de luchtcirculatie te behouden.



- **WAARSCHUWING!** Gebruik geen mechanische apparaten of andere middelen om het ontdooiproces te versnellen, anders dan aanbevolen door de fabrikant.
- **WAARSCHUWING!** Beschadig het koudemiddelcircuit niet.
- **WAARSCHUWING!** Gebruik geen elektrische apparaten in de voedselopslagvakken van het apparaat, tenzij deze van het type zijn dat door de fabrikant wordt aanbevolen.
- Plaats geen gevaarlijke producten, zoals brandstof, alcohol, verf, spuitbussen met een ontvlambaar drijfgas, ontvlambare of explosieve stoffen, enz. in of in de buurt van het apparaat.
- Na installatie mag het apparaat niet meer dan 5° worden gekanteld en moet u 2 uur wachten voordat u het aansluit op de voeding om het in te schakelen. Hetzelfde geldt als het apparaat daarna wordt verplaatst.
- Als het apparaat is uitgeschakeld of losgekoppeld van de stroomtoevoer, moet u 5 minuten wachten tot het apparaat weer wordt ingeschakeld.
- Er mogen geen andere apparaten op hetzelfde stopcontact worden aangesloten als bij dit apparaat.
- **WAARSCHUWING!** Zorg er bij het plaatsen van het apparaat voor dat het netsnoer niet klem zit of beschadigd is.
- **WAARSCHUWING!** Plaats geen meerdere portabele stopcontacten of draagbare voedingen aan de achterkant van de appliance.
- **WAARSCHUWING!** Om gevaar door instabiliteit van het apparaat te voorkomen, moet het volgens de instructies worden bevestigd.

Beoogd gebruik

- Dit apparaat is bedoeld voor commerciële toepassingen, bijvoorbeeld in keukens van restaurants, kantines, ziekenhuizen en in commerciële ondernemingen zoals bakkerijen, slagerijen, enz., maar niet voor continue massaproductie van voedsel.
- Het apparaat is ontworpen voor het maken van slagroom. Elk ander gebruik kan leiden tot schade aan het apparaat of persoonlijk letsel.
- Gebruik van het apparaat voor enig ander doel wordt beschouwd als misbruik van het apparaat. De gebruiker is als enige aansprakelijk voor onjuist gebruik van het apparaat.

Aarding installatie

Dit apparaat is geclassificeerd als **beschermingsklasse I** en moet worden aangesloten op een beschermende aarding. Aarding vermindert het risico op elektrische schokken door een ontsnapingsdraad voor de elektrische stroom te leveren. Dit apparaat is uitgerust met een netsnoer met aardingsstekker of elektrische aansluitingen met aardingsdraad. De aansluitingen moeten correct worden geïnstalleerd en geaard.

Belangrijkste onderdelen van het product

(Afb. 1 op pagina 3)

1. Afdekking
2. Luchtregeling vale core
3. O-ring luchtregulerende vale core
4. Luchtregelklep
5. Crème pomp
6. O-ring crèmepomp
7. Magneetventiel moer
8. Magneetventiel batterij
9. Pakking

10. Geleidebuis met kern
11. Tik op de voorkant
12. O-ring mondstuk
13. Mondstuk
14. Omhulsel van de buis
15. Hoofdmengkamer
16. Subsidiaire mengkamer
17. Thermische isolatiebuis
18. Bedieningspaneel
19. Binnenste container
20. O-ring aanzuigpijp
21. Aanzuigleiding
22. Crèmekleurige container

Opmerking: De inhoud van deze handleiding is van toepassing op alle vermelde items, tenzij anders aangegeven. Het uiterlijk kan afwijken van de getoonde afbeeldingen.

Reserveonderdelen of accessoires

(Afb. 2 op pagina 4-6)

23. Witte O-ring binnenklep toevoerkop (9 mm x 2 mm)
24. Witte O-ring kern terugslagklep (10 mm x 2 mm) x 2
25. Zwarte O-ring binnenklep toevoerkop (10 mm x 2 mm)
26. Zwarte O-ring voedingskop (16 mm x 2 mm) x 2
27. Rode aanzuigleiding aansluiting onderdeel O-ring (16mm x 3mm) x 2
28. Witte buisaansluiting deel O-ring (14 mm x 3 mm) x 3
29. Witte binnenklep van de voedingskop kern onderste deel O-ring (17 mm x 2 mm)
30. Witte binnenste O-ring voedingskop (18 mm x 4 mm)
31. Witte O-ring pompdeksel (23 mm x 2,65 mm)
32. Witte O-ring voor vast onderdeel mondstuk (28 mm x 2 mm) x 2
33. Witte O-ring voor tapkop (30 mm x 3 mm) x 3
34. Witte crèmekleurige O-ring pomphuis (46 mm x 3 mm)
35. O-ring onderkant pompbody witte crème (80 mm x 3 mm)
36. Dopsleutel
37. Zeskantleutel
38. Noten
39. Stalen kogel
40. Clip schrapers
41. Lente x 2
42. Kleine borstel
43. Middelgrote borstel
44. Grote borstel
45. Druppel opvangbak

Bedieningspaneel

(Afb. 3 op pagina 6)

1. Gedeelte
2. Handmatig
3. Koelen starten
4. Wassen
 - De vloeistof wordt afgevoerd nadat u op deze knop hebt gedrukt.
 - Dit pictogram wordt alleen gebruikt voor het testen en reinigen van functies.
 - Het pictogram brandt tijdens het gebruik.
5. Stoppen
6. Scherm vergrendelen
 - Het bedieningspaneel wordt vergrendeld na het indrukken om onopzettelijke aanraking te voorkomen.
7. Instelling (voor service- en onderhoudsgebruik)



Vorbereitung voor gebruik

- Verwijder alle beschermende verpakkingen en wikkels.
 - Controleer of het apparaat in goede staat verkeert en alle accessoires heeft. Neem in geval van onvolledige of beschadigde levering onmiddellijk contact op met de leverancier. Gebruik het apparaat in dit geval niet.
 - Reinig de accessoires en het apparaat voor gebruik (zie ==> Reiniging en onderhoud).
 - Zorg ervoor dat het apparaat volledig droog is.
 - Plaats het apparaat op een horizontaal, stabiel en hittebestendig oppervlak dat veilig is tegen waterspatten.
 - Bewaar de verpakking als u van plan bent uw apparaat in de toekomst op te bergen.
 - Bewaar de gebruikershandleiding voor toekomstig gebruik.
- OPMERKING!** Vanwege productieresten kan het apparaat tijdens de eerste paar keer gebruik een lichte geur afgeven. Dit is normaal en duidt niet op een defect of gevaar. Zorg ervoor dat het apparaat goed geventileerd is.

Installatie of montage en demontage

(Afb. 4 op pagina 7 - 12)

- De montage- of demontagewerkzaamheden van het apparaat worden uitgevoerd met het apparaat gestopt en losgekoppeld van de stroomtoevoer.
- Volg de instructies op de foto's van 0-1 tot 10-12 voor montage. De procedures worden omgekeerd uitgevoerd voor demontage.

Bedieningsinstructies

1. Plaats het apparaat op een stabiele en vlakke ondergrond. Zorg ervoor dat het apparaat goed waterpas staat met een waterpeil (niet meegeleverd).
2. Laat het apparaat ongeveer 2 uur rusten voordat u het gebruikt om schade aan het koelcircuit door geschud koelmiddel te voorkomen.
3. Sluit het apparaat aan op een geschikte voeding. Het apparaat gaat naar de stand-bymodus. Weergave is ingeschakeld.
4. Giet de voorgekoelde room (2°C - 8°C) in de crèmecontainer. Crème met een vetgehalte tussen 30% en 35% wordt aanbevolen.
5. Stel de luchtregelklep in op de juiste positie volgens het verschillende vetgehalte van de crème. Niveau 3 tot niveau 5 wordt aanbevolen.
6. Druk op het pictogram "Wassen" om de functie te testen totdat de crème eruit komt. Druk op het pictogram "Stop" om terug te keren naar de stand-bymodus.
7. Druk op het pictogram "Start koeling" om de koeling voor de crème te starten. Het pictogram knippert.
8. Wanneer het pictogram stopt met knippen, is het klaar voor slagroom.
9. Druk op het pictogram "Portie" (klein/medium/groot) om een andere hoeveelheid crème te krijgen. U kunt ook op het pictogram "Handmatig" drukken om de slagroom continu te krijgen. Het kan worden gestopt door nogmaals op het pictogram te drukken.

OPMERKING:

- Druk op elk gewenst moment op het pictogram "Stop" om terug te keren naar de stand-by-interface.
- Haal de slagroom pas binnen nadat het pictogram "Start koe-

ling" stopt met knippen.

- De voorgekoelde crème moet getest worden om er soepel uit te komen voordat de koelfunctie gestart wordt. Zie stap 6 hierboven.

Tips voor gebruik

- De instelling van de luchtregelklep is afhankelijk van het vetgehalte van de crème en de vereiste consistentie. Crème met een vetgehalte > 32% heeft een lagere luchttoevoer nodig. De crème met een vetgehalte < 32% heeft meer luchttoevoer nodig.
- De luchtregelklep moet schoon worden gehouden. Als het vuil is, worden de prestaties beïnvloed door de stabiliteit van de luchttoevoer.
- Roer de crème elke 2 uur lelijk in de crèmecontainer zodat het vetgehalte gelijkmatig verdeeld is.

Reiniging en onderhoud

- **AANDACHT!** Koppel het apparaat altijd los van de voeding en koel af voordat u het opbergt, reinigt en onderhoudt.
- Gebruik geen waterstraal of stoomreiniger voor het reinigen en duw het apparaat niet onder water, omdat de onderdelen nat worden en er elektrische schokken kunnen ontstaan.
- Als het apparaat niet schoon wordt gehouden, kan dit een negatieve invloed hebben op de levensduur van het apparaat en leiden tot een gevaarlijke situatie.
- Voedselresten moeten regelmatig worden gereinigd en uit het apparaat worden verwijderd. Als het apparaat niet goed wordt gereinigd, verkort dit de levensduur en kan dit leiden tot een gevaarlijke situatie tijdens het gebruik.
- Dit apparaat moet dagelijks worden gereinigd. Volg de onderstaande reinigingsinstructies.

Reiniging

- Reinig het gekoelde buitenoppervlak met een doek of spons die licht bevochtigd is met een milde zeepoplossing.
- Om redenen van hygiëne moet het apparaat voor en na gebruik worden gereinigd.
- Vermijd contact van water met de elektrische componenten.
- Reinig de binnenkant van de container met een niet-schurend reinigingsmiddel en spoel af met schoon water.
- Dompel het apparaat nooit onder in water of andere vloeistoffen.
- Gebruik nooit agressieve reinigingsmiddelen, schuurspunten of reinigingsmiddelen die chloor bevatten. Gebruik voor het reinigen geen staalwol, metalen keukengerei of scherpe of puntige voorwerpen. Gebruik geen benzine of oplosmiddelen!
- Geen enkel onderdeel is vaatwasmachinebestendig.

Onderdelen	Hoe te reinigen	Opmerking
Alle accessoires zoals rekken, rekhouders, enz.	<ul style="list-style-type: none"> • Laat ongeveer 10 tot 20 minuten weken in warm zeepwater. • Spoel grondig af onder stromend water. 	Droog alle onderdelen ten slotte goed af.
Glazen deur	<ul style="list-style-type: none"> • Verwijder eventuele voedselafzettingen. • Veeg schoon met een zachte doek en een beetje mild reinigingsmiddel. Zorg ervoor dat er geen water of vocht in het apparaat komt. 	



Binnenkant van het apparaat

• Aansluiten op de voeding is nodig om de binnenkant van het apparaat te reinigen.

1. Giet 1,5 l warm water (< 50°C) in de crèmecontainer en druk op het pictogram 'Wassen' om het eerste reinigingsproces te starten.
2. Wacht op het hele proces en laat het vuile water weglopen.
3. Herhaal stap 1 en 2 meerdere malen totdat het water wordt gereinigd.
4. Giet het desinfectiemiddel met 1,5 l warm water (< 50 °C) in de crèmecontainer en druk op het pictogram "Wassen" om het tweede reinigingsproces te starten.
5. Wacht op het hele proces en laat het desinfecterende water weglopen.
6. Herhaal stap 4 en 5 tweemaal.
7. Giet 2L warm water (< 50 °C) in de crèmecontainer en druk op het pictogram "Wassen" om het laatste reinigingsproces te starten.
8. Wacht op het hele proces en laat het vuile water weglopen.
9. Herhaal stap 7 en 8 tweemaal.

Onderdelen

- Reiniging van de binnenkant van het apparaat moet voltooid zijn voordat u de onderdelen reinigt.
- Koppel de voeding los voordat u deze demonteert.
- Montage en demontage moeten worden afgehandeld door getraind personeel.
- De onderdelen moeten dagelijks worden gereinigd.
- Controleer de roerwerkbladen in de crèmepomp elke 2 maanden. Als ze versleten zijn, vervang ze dan onmiddellijk.
- Aanbevolen wordt de O-ringen en de roerwerkbladen elke 3 maanden en 3-6 maanden afzonderlijk te vervangen. Dit hangt af van de werkelijke situatie van de onderdelen.

1. Demonteer de onderdelen (zie ==> Installatie of montage en demontage).
2. Dompel alle onderdelen 5 minuten onder in warmer water en giet het vuile water eruit. Doe het twee keer.
3. Week alle onderdelen gedurende 10 minuten in warm water met een desinfecterend middel.
4. Giet het vuile water eruit en reinig de onderdelen met verschillende afmetingen van de borstels (meegeleverd).
5. Alle O-ringen moeten speciaal voor het mengsysteem en de inlaatspijp worden gecontroleerd. Vervang het als het beschadigd is.
6. Spoel en droog alle onderdelen vóór montage.
7. Breng tijdens het monteren NSF-smeermiddel voor levensmiddelen (niet meegeleverd) aan op alle O-ringen. Het moet worden aangebracht na het reinigen van de onderdelen. Gebruik geen normale vaseline.

Onderhoud

- Controleer regelmatig de werking van het apparaat om ernstige ongevallen te voorkomen.
- Als u ziet dat het apparaat niet goed werkt of dat er een probleem is, stop dan met het gebruik, schakel het uit en neem contact op met de leverancier.
- Alle onderhouds-, installatie- en reparatiewerkzaamheden moeten worden uitgevoerd door gespecialiseerde en bevoegde technici, of worden aanbevolen door de fabrikant.

Transport en opslag

- Zorg er vóór opslag altijd voor dat het apparaat is losgekoppeld van de stroomtoevoer en volledig is afgekoeld.
- Bewaar het apparaat op een koele, schone en droge plaats.
- Plaats nooit zware voorwerpen op het apparaat, omdat dit het kan beschadigen.
- Verplaats het apparaat niet terwijl het in bedrijf is. Koppel het apparaat tijdens het verplaatsen los van de voeding en houd het aan de onderkant vast.
- Er moet speciale aandacht worden besteed aan het verplaatsen of vervoeren van de machine vanwege het zware gewicht. Met ten minste 2 personen of met behulp van een karretje. Beweeg de machine langzaam, voorzichtig en neig nooit meer dan 45°.

Problemen oplossen

Als het apparaat niet goed werkt, controleer dan de onderstaande tabel voor de oplossing. Als u het probleem nog steeds niet kunt oplossen, neem dan contact op met de leverancier/dienstverlener.

Problemen	Mogelijke oorzaak	Mogelijke oplossing
Het apparaat begint niet te koelen nadat het is aangesloten op de elektrische voeding.	De compressor is defect.	Neem contact op met de leverancier.
	Thermische uitschakeling geactiveerd	Koppel de voeding gedurende 5 minuten los en sluit deze opnieuw aan op de voeding.
	De stekker is onjuist aangesloten op het stopcontact.	Controleer de aansluiting en zorg ervoor dat alle aansluitingen correct zijn aangesloten.
Het displaypaneel werkt niet	Robuuste sensor defect.	Neem contact op met de leverancier.
Te veel lawaai	Het apparaat wordt niet horizontaal geplaatst.	Controleer of het apparaat horizontaal is geplaatst.
	Het apparaat raakt de omliggende muur of andere voorwerpen aan.	Controleer of er ten minste 20 cm afstand is van andere voorwerpen of muren.
	Er zitten enkele losse onderdelen in het apparaat.	Demonteer de reinigingsonderdelen en monteer ze opnieuw.
De crème is te dun of te hard	De hoeveelheid lucht is niet geschikt.	<ul style="list-style-type: none"> • Stel de luchtregelklep langzaam af om de vereiste consistentie te bereiken. • Reinig de luchtregelklep.
Pijl omhoog ↑ / omlaag ↓ symbol met waarde knippert	Spanning is hoger dan 250V / lager than 190V	Koppel de stekker los. Controleer de voedingspanning. Pas aan om hetzelfde te zijn als de technische specificatie. Sluit opnieuw aan.
Uitroeptekent ① knippert	Overbelasting	Schakel de machine uit, koppel de voeding gedurende 2 uur los en sluit deze vervolgens aan op de voeding en schakel deze weer in.



Garantie

Elk defect dat de functionaliteit van het apparaat beïnvloedt en dat binnen een jaar na aankoop aan het licht komt, wordt gerepareerd door gratis reparatie of vervanging, mits het apparaat is gebruikt en onderhouden volgens de instructies en op geen enkele manier is misbruikt of verkeerd gebruikt. Uw wettelijke rechten worden niet aangetast. Als het apparaat onder garantie wordt geclaimd, vermeld dan waar en wanneer het is gekocht en voeg een aankoopbewijs (bijv. ontvangstbewijs) toe. In overeenstemming met ons beleid van continue productontwikkeling behouden we ons het recht voor om de product-, verpakkings- en documentatiespecificaties zonder voorafgaande kennisgeving te wijzigen.

Afvoeren en milieu



Bij het buiten gebruik stellen van het apparaat mag het product niet worden afgevoerd met ander huishoudelijk afval. In plaats daarvan is het uw verantwoordelijkheid om uw afvalapparatuur weg te gooien door het over te dragen aan een aangegeven inzamelpunt. Het niet naleven van deze regel kan worden bestraft in overeenstemming met de toepasselijke regelgeving inzake afvalverwijdering. Het gescheiden inzamelen en recyclen van uw afvalapparatuur op het moment van verwijdering helpt natuurlijke hulpbronnen te behouden en ervoor te zorgen dat het wordt gerecycled op een manier die de menselijke gezondheid en het milieu beschermt.

Neem voor meer informatie over waar u uw afval kunt afgeven voor recycling contact op met uw lokale afvalinzamelingsbedrijf. De fabrikanten en importeurs nemen geen verantwoordelijkheid voor recycling, behandeling en ecologische verwijdering, hetzij rechtstreeks, hetzij via een openbaar systeem.

POLSKI

Szanowny Kliencie,

Dziękujemy za zakup tego urządzenia HENDI. Przed zainstalowaniem i pierwszym użyciem urządzenia należy uważnie przeczytać niniejszą instrukcję obsługi, zwracając szczególną uwagę na opisane poniżej przepisy bezpieczeństwa.

Instrukcje dotyczące bezpieczeństwa

- Urządzenie należy użytkować wyłącznie zgodnie z jego przeznaczeniem opisanym w niniejszej instrukcji.
- Producent nie ponosi odpowiedzialności za jakiegokolwiek uszkodzenia spowodowane nieprawidłową eksploatacją i niewłaściwym użytkowaniem.
-  **NIEBEZPIECZEŃSTWO! RYZYKO PORAŻENIA PRĄDEM!** Nie podejmować samodzielnych prób naprawy urządzenia. Nie zanurzać elektrycznych części urządzenia w wodzie ani innych płynach. Nigdy nie trzymać urządzenia pod bieżącą wodą.
- **NIGDY NIE UŻYWAJ USZKODZONEGO URZĄDZENIA!** Należy regularnie sprawdzać połączenia elektryczne i przewód pod kątem uszkodzeń. W przypadku uszkodzenia należy odłączyć urządzenie od zasilania. Wszelkie naprawy powinny być wykonywane wyłącznie przez dostawcę lub wykwalifikowaną osobę, aby uniknąć niebezpieczeństwa lub obrażeń ciała.
- **OSTRZEŻENIE!** Podczas ustawiania urządzenia należy w razie potrzeby poprowadzić przewód zasilający bezpiecznie, aby

uniknąć przypadkowego pociągnięcia, uszkodzenia, kontaktu z powierzchnią grzewczą lub zagrożenia potknięciem się.

- **OSTRZEŻENIE!** Dopóki wtyczka jest podłączona do gniazda, urządzenie jest podłączone do zasilania.
- **OSTRZEŻENIE!** ZAWSZE należy wyłączać urządzenie przed odłączeniem od źródła zasilania, czyszczeniem, konserwacją lub przechowywaniem.
- Urządzenie należy podłączać wyłącznie do gniazdka elektrycznego o napięciu i częstotliwości podanej na etykiecie urządzenia.
- Nie dotykać wtyczki/połączeń elektrycznych mokrymi lub wilgotnymi rękami.
- Urządzenie oraz wtyczkę/połączenia elektryczne należy przechowywać z dala od wody i innych płynów. Jeśli urządzenie przedostanie się do wody, należy natychmiast odłączyć je od źródła zasilania. Nie używać urządzenia, dopóki nie zostanie sprawdzone przez certyfikowanego technika. Niezastosowanie się do tych instrukcji będzie stanowić zagrożenie dla życia.
- Podłączyć zasilacz do łatwo dostępnego gniazdka elektrycznego, aby w razie nagłego wypadku można było natychmiast odłączyć urządzenie.
- Upewnić się, że przewód nie styka się z ostrymi lub gorącymi przedmiotami i trzymać go z dala od otwartego ognia. Nigdy nie ciągnąć za przewód zasilający, aby odłączyć go od gniazdka. Zamiast tego zawsze wyciągać wtyczkę.
- Nigdy nie przenosić urządzenia za przewód.
- Nigdy nie należy samodzielnie otwierać obudowy urządzenia.
- Nie wkładać żadnych przedmiotów do obudowy urządzenia.
- Nigdy nie pozostawiać urządzenia bez nadzoru podczas pracy.
- Urządzenie powinno być obsługiwane przez przeszkolony personel w kuchni restauracji, stołówki lub bar itp.
- Urządzenie nie powinno być obsługiwane przez osoby o ograniczonych zdolnościach fizycznych, sensorycznych lub umysłowych, a także przez osoby nieposiadające odpowiedniego doświadczenia i wiedzy.
- Urządzenie nie powinno być w żadnym wypadku używane przez dzieci.
- Urządzenie i jego połączenia elektryczne należy przechowywać w miejscu niedostępnym dla dzieci.
- Nigdy nie używać akcesoriów ani innych urządzeń innych niż dostarczone z urządzeniem lub zalecane przez producenta. W przeciwnym razie może dojść do zagrożenia bezpieczeństwa użytkownika i uszkodzenia urządzenia. Należy używać wyłącznie oryginalnych części i akcesoriów.
- Nie używać urządzenia za pomocą zewnętrznego zegara lub systemu zdalnego sterowania.
- Nie stawiać urządzenia na elementach grzejnych (benzynowych, elektrycznych, węglowych itp.).
- Nie zakrywać urządzenia podczas pracy.
- Nie umieszczać żadnych przedmiotów na urządzeniu.
- Nie używać urządzenia w pobliżu otwartego ognia, materiałów wybuchowych lub łatwopalnych. Urządzenie należy zawsze obsługiwać na poziomej, stabilnej, czystej, odpornej na wysoką temperaturę i suchej powierzchni.
- Urządzenie nie nadaje się do instalacji w miejscu, w którym można użyć strumienia wody.
- Podczas użytkowania pozostawić co najmniej 20 cm miejsca wokół urządzenia w celu zapewnienia wentylacji.
- **OSTRZEŻENIE!** Wszystkie otwory wentylacyjne w urządzeniu powinny być wolne od przeszkód.



Specjalne instrukcje dotyczące bezpieczeństwa

- Urządzenie jest przeznaczone do użytku komercyjnego.
- Jeśli przewód zasilający jest uszkodzony, musi zostać wymieniony przez producenta, jego serwisanta lub osoby o podobnych kwalifikacjach, aby uniknąć zagrożenia.



- **PRZESTROGA! RYZYKO POŻARU!** Zastosowany czynnik chłodniczy to R600a/R290. Jest to łatwopalny czynnik chłodniczy, który jest przyjazny dla środowiska. Chociaż jest łatwopalny, nie uszkadza warstwy ozonowej i nie zwiększa efektu cieplarnianego. Jednak użycie tego chłodziva doprowadziło do niewielkiego wzrostu poziomu hałasu w urządzeniu. Oprócz hałasu sprężarki może być słyszalny przepływ chłodziva wokół układu. Jest to nieuniknione i nie ma negatywnego wpływu na działanie urządzenia. Podczas transportu i konfiguracji urządzenia należy zachować ostrożność, aby nie uszkodzić żadnych części układu chłodzenia. Wyciek chłodziva może uszkodzić oczy.
- Urządzenia nie wolno wystawiać na działanie deszczu.
- W tym urządzeniu stosowanym środkiem do wydmuchiwania piany jest cyklopentan. Jest wysoce łatwopalny.
- **PRZESTROGA! RYZYKO OBRAŹEŃ!** Ciecz czynnika chłodniczego rozpylona na skórę może spowodować poważne oparzenia. Chronić oczy i skórę. Jeśli dojdzie do oparzeń czynnika chłodniczego, należy natychmiast spłukać je zimną wodą. W przypadku poważnych oparzeń zastosować lód i natychmiast skontaktować się z lekarzem.
- **OSTRZEŻENIE!** Zapewnić wystarczającą wentylację w otaczającej konstrukcji podczas montażu. Nigdy nie należy blokować zasysania i wylotu powietrza, aby utrzymać cyrkulację powietrza.
- **OSTRZEŻENIE!** Nie używać urządzeń mechanicznych ani innych środków do przyspieszenia procesu rozmrażania, innych niż zalecane przez producenta.
- **OSTRZEŻENIE!** Nie uszkodzić układu chłodniczego.
- **OSTRZEŻENIE!** Nie wolno używać urządzeń elektrycznych w komorach do przechowywania żywności, chyba że są one typu zalecanego przez producenta.
- Nie umieszczać w urządzeniu w jego pobliżu żadnych niebezpiecznych produktów, takich jak paliwo, alkohol, farba, puszki z aerozolem zawierające łatwopalny materiał pędny, substancje palne lub wybuchowe itp.
- Po zainstalowaniu urządzenia nie wolno przechylać pod kątem większym niż 5° i należy odczekać 2 godziny przed podłączeniem go do zasilania, aby je włączyć. To samo dotyczy sytuacji, w której urządzenie zostanie przesunięte.
- Jeśli urządzenie zostało wyłączone lub odłączone od zasilania, należy odczekać 5 minut do ponownego włączenia.
- Żadne inne urządzenia nie powinny być podłączane do tego samego gniazdka, co to urządzenie.
- **OSTRZEŻENIE!** Podczas ustawiania urządzenia należy upewnić się, że przewód zasilający nie jest uwięziony ani uszkodzony.
- **OSTRZEŻENIE!** Nie należy umieszczać wielu gniazd portablowych ani przenośnych zasilaczy z tyłu urządzenia.
- **OSTRZEŻENIE!** Aby uniknąć zagrożenia związanego z niestabilnością urządzenia, należy je zamocować zgodnie z instrukcjami.

Przeznaczenie

- To urządzenie jest przeznaczone do zastosowań komercyjnych, na przykład w kuchniach restauracji, stołówek, szpitali i przedsiębiorstw komercyjnych, takich jak piekarnie, rzeźnie itp., ale nie do ciągłej masowej produkcji żywności.
- Urządzenie jest przeznaczone do przyrządzania bitej śmietany. Każde inne użycie może prowadzić do uszkodzenia urządzenia lub obrażeń ciała.
- Używanie urządzenia w jakimkolwiek innym celu należy uznać za niewłaściwe użycie urządzenia. Użytkownik ponosi wyłączną odpowiedzialność za niewłaściwe korzystanie z urządzenia.

PL

Instalacja uziemienia

To urządzenie jest sklasyfikowane jako urządzenie klasy I i musi być podłączone do uziemienia ochronnego. Uziemienie zmniejsza ryzyko porażenia prądem elektrycznym poprzez zapewnienie przewodu ewakuacyjnego dla prądu elektrycznego. Urządzenie jest wyposażone w przewód zasilający z wtyczką uziemiającą lub połączenia elektryczne z przewodem uziemiającym. Połączenia muszą być prawidłowo zainstalowane i uziemione.

Główne części produktu

(Rys. 1 na stronie 3)

1. Pokrywa
2. Rdzeń zaworu regulacji powietrza
3. Pierścien o-ring rdzenia zaworu regulacji powietrza
4. Zawór regulacji powietrza
5. Kremowa pompa
6. O-ring pompy kremowej
7. Nakrętka zaworu elektromagnetycznego
8. Cewka zaworu elektromagnetycznego
9. Uszczelka
10. Rurka prowadząca z rdzeniem
11. Gwintownik z przodu
12. Pierścien o-ring dyszy
13. Dysza
14. Rurka zamykająca
15. Główna komora mieszania
16. Zależna komora mieszania
17. Rurka termoizolacyjna
18. Panel sterowania
19. Pojemnik wewnętrzny
20. Pierścien o-ring rury ssącej
21. Rura ssąca
22. Pojemnik z kremem

Uwaga: Treść niniejszej instrukcji dotyczy wszystkich wymienionych pozycji, chyba że określono inaczej. Wygląd może różnić się od przedstawionych na ilustracjach.



Części zamienne lub akcesoria

(Rys. 2 na stronie 4-6)

23. Pierścień uszczelniający rdzenia zaworu wewnętrznego głowicy podającej (9 mm x 2 mm)
24. Pierścień uszczelniający rdzenia białego zaworu zwrotnego (10 mm x 2 mm) x 2
25. Pierścień uszczelniający rdzenia zaworu wewnętrznego głowicy podającej (10 mm x 2 mm)
26. O-ring z czarną głowicą podajnika (16 mm x 2 mm) x 2
27. Pierścień uszczelniający O-ring czerwonej rury ssącej (16 mm x 3 mm) x 2
28. Pierścień o-ring części łączącej białe rury (14 mm x 3 mm) x 3
29. Pierścień O-ring dolnej części zaworu wewnętrznego głowicy podającej białe (17 mm x 2 mm)
30. Wewnętrzny pierścień O-ring głowicy podającej biały (18 mm x 4 mm)
31. O-ring białej pokrywy pompy (23 mm x 2,65 mm)
32. O-ring statej części białej dyszy (28 mm x 2 mm) x 2
33. O-ring z białą głowicą gwintownika (30 mm x 3 mm) x 3
34. O-ring białego korpusu pompy kremowej (46 mm x 3 mm)
35. O-ring dolnego korpusu pompy kremowej w kolorze białym (80 mm x 3 mm)
36. Kluczb nasadowy
37. Kluczb imbusowy
38. Nakrętki
39. Stalowa kulka
40. Skrobaki do strzyżenia
41. Włosna x 2
42. Mała szczotka
43. Średnia szczotka
44. Duża szczotka
45. Taca ociekowa

Panel sterowania

(Rys. 3 na stronie 6)

1. Porcja
2. Instrukcja
3. Rozpocznij chłodzenie
4. Pranie
 - Płyn zostanie odprowadzony po naciśnięciu tego przycisku.
 - Ta ikona służy wyłącznie do testowania i czyszczenia funkcji.
 - Podczas pracy ikona miga.
5. Zatrzymaj
6. Ekran blokady
 - Panel sterowania zostanie zablokowany po naciśnięciu, aby zapobiec nieumyślnemu dotknięciu.
7. Ustawienie (do obsługi serwisowej i konserwacyjnej)

Przygotowanie przed użyciem

- Usunąć wszystkie opakowania ochronne i opakowania.
- Sprawdzić, czy urządzenie jest w dobrym stanie i czy jest wyposażone we wszystkie akcesoria. W przypadku niepełnej lub uszkodzonej dostawy należy niezwłocznie skontaktować się z dostawcą. W takim przypadku nie należy używać urządzenia.
- Przed użyciem wyczyścić akcesoria i urządzenie (patrz ==> Czyszczenie i konserwacja).
- Upewnić się, że urządzenie jest całkowicie suche.
- Ustawić urządzenie na poziomej, stabilnej i odpornej na wysoką temperaturę powierzchni, która jest bezpieczna przed rozpryskami wody.

- Opakowania należy przechowywać, jeśli urządzenie ma być przechowywane w przyszłości.
 - Zachować instrukcję obsługi do wykorzystania w przyszłości.
- UWAGA!** Ze względu na pozostałości produkcyjne urządzenie może emitować lekki zapach podczas kilku pierwszych zastosowań. Jest to normalne i nie oznacza żadnych wad ani zagrożeń. Upewnić się, że urządzenie jest dobrze wentylowane.

Instalacja lub montaż i demontaż

(Rys. 4 na stronie 7 - 12)

- Czynności montażu lub demontażu urządzenia są wykonywane przy zatrzymanym i odłączonym od zasilania urządzeniu.
- W przypadku montażu należy postępować zgodnie z instrukcjami podanymi na zdjęciach od 0-1 do 10-12. Procedury są stosowane w odwrotnej kolejności w przypadku demontażu.

Instrukcja obsługi

1. Ustawić urządzenie na stabilnej i równej powierzchni. Upewnić się, że urządzenie jest prawidłowo wy poziomowane, używając wody wysokoprotentowej (nie jest dostarczana w zestawie).
2. Pozostawić urządzenie w zamierzonym położeniu na około 2 godziny przed rozpoczęciem pracy, aby zapobiec uszkodzeniu układu chłodzenia przez wstrząsnięty czynnik chłodniczy.
3. Podłączyć urządzenie do odpowiedniego źródła zasilania. Urządzenie przejdzie w tryb czuwania. Wyświetlacz jest włączony.
4. Wlej schłodzony krem (2°C – 8°C) do pojemnika na śmietanę. Zaleca się stosowanie kremu o zawartości tłuszczu pomiędzy 30% a 35%.
5. Wyregulować zawór regulujący powietrze do odpowiedniej pozycji w zależności od zawartości tłuszczu w śmietanie. Zalecany jest poziom od 3 do 5.
6. Naciśnąć ikonę „Pranie”, aby przetestować funkcję aż do wypłynięcia kremu. Naciśnąć ikonę „Stop”, aby powrócić do trybu czuwania.
7. Naciśnij ikonę „Rozpocznij chłodzenie”, aby rozpocząć chłodzenie kremu. Ikona miga.
8. Gdy ikona przestanie migać, będzie gotowa na bitą śmietanę.
9. Naciśnij ikonę „Porcja” (mała/średnia/duża), aby uzyskać inną ilość kremu. Można również naciśnąć ikonę „Ręczny”, aby stale otrzymywać bitą śmietanę. Można go zatrzymać, naciskając ponownie ikonę .

UWAGA:

- Naciśnięcie ikonę „Stop” w dowolnym momencie, aby powrócić do interfejsu czuwania.
- bitą śmietaną można uzyskać dopiero po tym, jak ikona „Rozpocznij chłodzenie” przestanie migać.
- Przed rozpoczęciem funkcji chłodzenia należy sprawdzić, czy schłodzony krem został wyprowadzony płynnie. Patrz krok 6 powyżej.

Wskazówki dotyczące obsługi

- Ustawienie zaworu regulującego powietrze zależy od zawartości tłuszczu w śmietanie i wymaganej konsystencji. Krem o zawartości tłuszczu > 32% wymaga mniejszego dopływu powietrza. Krem o zawartości tłuszczu < 32% wymaga większego dopływu powietrza.



- Zawór regulacyjny powietrza musi być czysty. Jeśli jest brudna, wydajność będzie uzależniona od stabilności dopływu powietrza.
- Starannie mieszać śmietaną w pojemniku na śmietaną co 2 godziny, aby zawartość tłuszczu była równomiernie rozłożona.

Czyszczenie i konserwacja

- **UWAGA!** Przed przechowywaniem, czyszczeniem i konserwacją należy zawsze odłączyć urządzenie od zasilania i ostygnąć.
- Nie używać strumienia wody ani myjki parowej do czyszczenia ani nie wpychać urządzenia pod wodę, ponieważ może to spowodować zamoczenie części i porażenie prądem.
- Jeśli urządzenie nie jest utrzymywane w dobrym stanie czystości, może to niekorzystnie wpłynąć na żywotność urządzenia i spowodować niebezpieczeństwo.
- Pozostałości żywności należy regularnie czyścić i usuwać z urządzenia. Jeśli urządzenie nie zostanie prawidłowo wy czyszczone, skróci to jego żywotność i może spowodować niebezpieczne warunki podczas użytkowania.
- Urządzenie należy czyścić codziennie. Należy postępować zgodnie z poniższymi instrukcjami czyszczenia.

Czyszczenie

- Ochłodzić powierzchnię zewnętrzną należy czyścić ściereczką lub gąbką lekko zwilżoną łagodnym roztworem mydła.
- Ze względów higienicznych urządzenie należy czyścić przed i po użyciu.
- Unikać kontaktu wody z elementami elektrycznymi.
- Oczyszczyć wnętrze pojemnika nieściernym detergentem i przepłukać czystą wodą.
- Nigdy nie zanurzać urządzenia w wodzie ani innych płynach.
- Nigdy nie używać agresywnych środków czyszczących, ściernych gąbek ani środków czyszczących zawierających chlor. Do czyszczenia nie należy używać wetny stalowej, metalowych narzędzi ani żadnych ostrych lub spiczastych przedmiotów. Nie używać benzyny ani rozpuszczalników!
- Żadne części nie nadają się do mycia w zmywarce.

Części	Jak czyścić	Uwaga
Wszystkie akcesoria, takie jak stojaki, uchwyty itp.	<ul style="list-style-type: none"> • Namaczać w ciepłej wodzie z mydłem przez około 10 do 20 minut. • Dokładnie optukać pod bieżącą wodą. 	Nareszcie dokładnie osuszyć wszystkie części.
Szklane drzwi	<ul style="list-style-type: none"> • Usunąć wszelkie osady żywności. • Wytrzeć do czysta miękką ściereczką i odrobiną łagodnego detergentu. Upewnić się, że do wnętrza urządzenia nie dostaje się woda ani wilgoć. 	

Wnętrze urządzenia

- Do czyszczenia wnętrza urządzenia potrzebne jest podłączenie do źródła zasilania.
1. Włąć 1,5 l ciepłej wody (< 50°C) do pojemnika na śmietaną i nacisnąć ikonę „Umyj”, aby rozpocząć pierwszy proces czyszczenia.
 2. Zaczekać na cały proces i odpompować brudną wodę.
 3. Powtarzać kilka razy kroki 1 i 2, aż woda zostanie oczyszczona.

4. Włąć środek dezynfekujący o pojemności 1,5 l ciepłej wody (< 50°C) do pojemnika na śmietaną i nacisnąć ikonę „Umyj”, aby rozpocząć drugi proces czyszczenia.
5. Odczekać cały proces i odpompować wodę dezynfekcyjną.
6. Powtórz kroki 4 i 5 dwukrotnie.
7. Włąć 2L ciepłej wody (< 50°C) do pojemnika na śmietaną i nacisnąć ikonę „Umyj”, aby rozpocząć końcowy proces czyszczenia.
8. Zaczekać na cały proces i odpompować brudną wodę.
9. Powtórz kroki 7 i 8 dwukrotnie.

Części

- Przed przystąpieniem do czyszczenia części należy zakończyć czyszczenie wnętrza urządzenia.
 - Przed demontażem odłączyć zasilanie.
 - Montaż i demontaż muszą być obsługiwane przez przeszkolony personel.
 - Części należy czyścić codziennie.
 - Sprawdzać łopatki mieszadła wewnątrz pompy co 2 miesiące. Jeśli są zużyte, należy je natychmiast wymienić.
 - Zaleca się wymianę pierścieni O-ring i łopatek mieszalnika oddzielnie co 3 miesiące i co 3-6 miesięcy. Zależy to od rzeczywistej sytuacji części.
1. Demontaż części (patrz ==> Instalacja lub montaż i demontaż).
 2. Zanurzyć wszystkie części w cieplejszej wodzie na 5 minut, a następnie wylać brudną wodę. Zrób to dwa razy.
 3. Namaczać wszystkie części w ciepłej wodzie środkiem dezynfekującym przez 10 minut.
 4. Wylać brudną wodę i wyczyścić części szczotkami o różnych rozmiarach (w zestawie).
 5. Należy sprawdzić wszystkie pierścienie uszczelniające, zwłaszcza pod kątem systemu mieszania i rury wlotowej. Wymienić, jeśli jest uszkodzony.
 6. Przed montażem należy wyplukać i wysuszyć wszystkie części.
 7. Podczas montażu nałożyć smar klasy spożywczej NSF (niedostarczony) na wszystkie pierścienie uszczelniające. Należy go nałożyć po wyczyszczeniu części. Nie stosować normalnej wazeliny.

Konserwacja

- Należy regularnie sprawdzać działanie urządzenia, aby uniknąć poważnych wypadków.
- Jeśli zauważył, że urządzenie nie działa prawidłowo lub wystąpił problem, przestań z niego korzystać, wyłącz je i skontaktuj się z dostawcą.
- Wszelkie prace konserwacyjne, montażowe i naprawcze muszą być wykonywane przez wyspecjalizowanych i autoryzowanych techników lub zalecane przez producenta.

Transport i przechowywanie

- Przed przechowywaniem należy zawsze upewnić się, że urządzenie zostało odłączone od zasilania i całkowicie ochłodzone.
- Urządzenie należy przechowywać w chłodnym, czystym i suchym miejscu.
- Nigdy nie umieszczać na urządzeniu ciężkich przedmiotów, ponieważ może to spowodować jego uszkodzenie.
- Nie przesuwać urządzenia podczas pracy. Podczas przenoszenia urządzenia odłączyć je od zasilania i przytrzymać je u dołu.



- Należy zachować szczególną ostrożność podczas przenoszenia lub transportu maszyny ze względu na jej dużą wagę. Co najmniej 2 osoby lub korzystające z wózka. Przesuwać maszynę powoli, ostrożnie i nigdy nie nachylać jej pod kątem większym niż 45°.

Rozwiązywanie problemów

Jeśli urządzenie nie działa prawidłowo, należy zapoznać się z poniższą tabelą. Jeśli nadal nie możesz rozwiązać problemu, skontaktuj się z dostawcą/dostawcą usług.

Problemy	Możliwa przyczyna	Możliwe rozwiązanie
Urządzenie nie rozpoczyna chłodzenia po podłączeniu do zasilania elektrycznego.	Sprężarka jest uszkodzona.	Skontaktuj się z dostawcą.
	Aktywowano wyłącznik termiczny	Odcłóż zasilanie na 5 minut i podłącz je ponownie do zasilania.
	Wtyczka zasilania jest nieprawidłowo podłączona do gniazda zasilania.	Sprawdź połączenie i upewnij się, że wszystkie połączenia są prawidłowo podłączone.
Panel wyświetlacza nie działa	Uszkodzony wytrzymały czujnik.	Skontaktuj się z dostawcą.
Zbyt duży hałas	Urządzenie nie jest ustawione poziomo.	Sprawdź, czy urządzenie jest ustawione poziomo.
	Urządzenie dotyka otaczającej ściany lub innych przedmiotów.	Sprawdź, czy oddalono o co najmniej 20 cm od innych przedmiotów lub ściany.
	Wewnątrz urządzenia znajdują się luźne części.	Zdemontować części do czyszczenia i ponownie je zmontować.
Krem jest zbyt cieniły lub zbyt twardy	Ilość powietrza nie jest odpowiednia.	<ul style="list-style-type: none"> Powoli wyregulować zawór regulujący powietrze, aby uzyskać wymaganą konsystencję. Wyczyścić zawór regulujący powietrze.
Symbol strzałki w górę „↑”/w dół „↓” z wartością miga	Napięcie powyżej 250V / poniżej than 190V	Odcłóż wtyczkę. Sprawdzić napięcie zasilania. Wyregulować tak, aby były takie same jak specyfikacje techniczne. Podłączyć ponownie.
Miga wykrzyknik „⚠”	Przeciążenie	Wyłączyć maszynę, odcłóż zasilanie na 2 godziny, a następnie podłączyć je do zasilania i włączyć ponownie.

Gwarancja

Każda wada bądź usterka powodująca niewłaściwe funkcjonowanie urządzenia, która ujawni się w ciągu jednego roku od daty zakupu, zostanie bezpłatnie usunięta lub urządzenie zostanie wymienione na nowe, o ile było użytkowane i konserwowane zgodnie z instrukcją obsługi i nie było wykorzystywane w niewłaściwy sposób lub niezgodnie z przeznaczeniem. Postanowienie to w żadnej mierze nie narusza innych praw użytkownika wynikających z przepisów prawa. W przypadku zgłoszenia urządzenia do naprawy lub wymiany w ramach gwarancji należy podać miejsce i datę zakupu urządzenia i dołączyć dowód zakupu (np. paragon).

Zgodnie z naszą polityką ciągłego doskonalenia wyrobów zastrzegamy sobie prawo do wprowadzania bez uprzedzenia zmian w wyrobie, opakowaniu oraz danych technicznych podawanych w dokumentacji.

Wycofanie z użytkowania i ochrona środowiska

Pamiętaj!

Nie wyrzucaj zużytego sprzętu łącznie z innymi odpadami

Nie demontuj zużytych urządzeń zawierających niebezpieczne składniki na własną rękę!

Groź Ci za to kary grzywny!

Po zakończeniu eksploatacji produktu nie wolno gromadzić razem z odpadami komunalnymi, tylko należy odstawić do punktu odbioru odpadów elektrycznych i elektronicznych. Użytkownik ponosi odpowiedzialność za przekazanie wycofanego z użytkowania urządzenia do punktu gospodarowania odpadami. Nieprzebranie tej zasady może być karane zgodnie z lokalnie obowiązującymi przepisami dotyczącymi gospodarowania odpadami. Jeśli urządzenie wycofane z użytkowania jest poprawnie odebrane jako osobny odpad, może zostać przetworzone i zutylozowane w sposób przyjazny dla środowiska, co zmniejsza negatywny wpływ na środowisko i zdrowie ludzi. Aby uzyskać więcej informacji dotyczących dostępnych usług w zakresie odbioru odpadów, należy skontaktować się z lokalną firmą odbierającą odpady.



Symbol przekreślonego kosza na śmieci oznacza, że tego produktu nie wolno wyrzucać do zwykłych pojemników na odpady.

Zużyte urządzenia elektryczne i elektroniczne mogą zawierać niebezpieczne składniki np. rtęć,

otów, kadm lub freon. Jeśli tego typu substancje przedostaną się w sposób niekontrolowany do środowiska, spowodują skażenie wody i gleby, a także wpłyną niekorzystnie na zdrowie ludzi i zwierząt.

Właściwe postępowanie ze użytym sprzętem zapobiega potencjalnym negatywnym konsekwencjom dla środowiska naturalnego i ludzkiego zdrowia.

Jednocześnie oszczędzamy naturalne zasoby naszej Ziemi wykorzystując powtórnie surowce uzyskane z przetwarzania sprzętu.

Cher client,

Merci d'avoir acheté cet appareil HENDI. Lisez attentivement ce manuel d'utilisation, en accordant une attention particulière aux réglementations de sécurité décrites ci-dessous, avant d'installer et d'utiliser cet appareil pour la première fois.

Consignes de sécurité

- Utilisez l'appareil uniquement pour l'usage prévu pour lequel il a été conçu, comme décrit dans ce manuel.
- Le fabricant n'est pas responsable des dommages causés par un fonctionnement incorrect et une utilisation incorrecte.
-  **DANGER ! RISQUE DE CHOC ÉLECTRIQUE!** N'essayez pas de réparer l'appareil vous-même. N'immergez pas les composants électriques de l'appareil dans de l'eau ou d'autres liquides. Ne tenez jamais l'appareil sous l'eau courante.
- NE JAMAIS UTILISER UN APPAREIL ENDOMMAGÉ!** Vérifiez régulièrement que les connexions électriques et le cordon ne sont pas endommagés. Lorsqu'il est endommagé, débranchez l'appareil de l'alimentation électrique. Toute réparation ne doit être effectuée que par un fournisseur ou une personne qualifiée pour éviter tout danger ou blessure.
- AVERTISSEMENT!** Lors du positionnement de l'appareil, acheminez le câble d'alimentation en toute sécurité si nécessaire pour éviter toute traction involontaire, tout dommage, tout contact avec la surface chauffante ou tout risque de trébuchement.
- AVERTISSEMENT!** Tant que la prise est branchée, l'appareil est branché sur l'alimentation.
- AVERTISSEMENT!** TOUJOURS éteindre l'appareil avant de le débrancher de l'alimentation électrique, du nettoyage, de l'entretien ou du stockage.
- Raccordez l'appareil à une prise électrique uniquement avec la tension et la fréquence mentionnées sur l'étiquette de l'appareil.
- Ne touchez pas la prise/les connexions électriques avec des mains mouillées ou humides.
- Tenez l'appareil et les prises/raccordements électriques à l'écart de l'eau et d'autres liquides. Si l'appareil tombe dans l'eau, retirez immédiatement les connexions de l'alimentation électrique. N'utilisez pas l'appareil tant qu'il n'a pas été vérifié par un technicien certifié. Le non-respect de ces instructions entraînera des risques mettant en jeu le pronostic vital.
- Branchez l'alimentation sur une prise électrique facilement accessible afin de pouvoir débrancher immédiatement l'appareil en cas d'urgence.
- Assurez-vous que le cordon n'entre pas en contact avec des objets tranchants ou chauds et tenez-le à l'écart du feu. Ne tirez jamais sur le cordon d'alimentation pour le débrancher de la prise, tirez toujours sur la prise à la place.
- Ne portez jamais l'appareil par son cordon.
- N'essayez jamais d'ouvrir vous-même le boîtier de l'appareil.
- N'insérez pas d'objets dans le boîtier de l'appareil.
- Ne laissez jamais l'appareil sans surveillance pendant l'utilisation.
- Cet appareil doit être utilisé par du personnel qualifié dans la cuisine de restaurant, dans les cantines ou au bar, etc.
- Cet appareil ne doit pas être utilisé par des personnes ayant

des capacités physiques, sensorielles ou mentales réduites, ou par des personnes qui manquent d'expérience et de connaissances.

- Cet appareil ne doit en aucun cas être utilisé par des enfants.
- Gardez l'appareil et ses connexions électriques hors de portée des enfants.
- N'utilisez jamais d'accessoires ou d'autres dispositifs que ceux fournis avec l'appareil ou recommandés par le fabricant. Le non-respect de cette consigne peut présenter un risque pour la sécurité de l'utilisateur et endommager l'appareil. Utilisez uniquement des pièces et accessoires d'origine.
- N'utilisez pas cet appareil au moyen d'une minuterie externe ou d'un système de télécommande.
- Ne placez pas l'appareil sur un objet chauffant (essence, électrique, cuisinière à charbon, etc.).
- Ne couvrez pas l'appareil en fonctionnement.
- Ne placez aucun objet sur l'appareil.
- N'utilisez pas l'appareil à proximité de flammes nues, de matériaux explosifs ou inflammables. Utilisez toujours l'appareil sur une surface horizontale, stable, propre, résistante à la chaleur et sèche.
- L'appareil ne convient pas à une installation dans une zone où un jet d'eau pourrait être utilisé.
- Laissez un espace d'au moins 20 cm autour de l'appareil pour la ventilation pendant l'utilisation.
- AVERTISSEMENT!** Veillez à ce que toutes les ouvertures de ventilation de l'appareil ne soient pas obstruées.

FR

Instructions de sécurité spéciales

- Cet appareil est destiné à un usage commercial.
- Si le cordon d'alimentation est endommagé, il doit être remplacé par le fabricant, son agent d'entretien ou des personnes qualifiées similaires afin d'éviter tout danger.
-  **ATTENTION ! RISQUE D'INCENDIE !** Le réfrigérant utilisé est le R600a / R290. Il s'agit d'un fluide frigorigène inflammable respectueux de l'environnement. Bien qu'il soit inflammable, il n'endommage pas la couche d'ozone et n'augmente pas l'effet de serre. L'utilisation de ce liquide de refroidissement a toutefois entraîné une légère augmentation du niveau sonore de l'appareil. En plus du bruit du compresseur, vous pouvez entendre le liquide de refroidissement circuler autour du système. Ceci est inévitable et n'a aucun effet négatif sur les performances de l'appareil. Lors du transport et de l'installation de l'appareil, veillez à ce qu'aucune partie du système de refroidissement ne soit endommagée. Une fuite de liquide de refroidissement peut endommager les yeux.
- L'appareil ne doit pas être exposé à la pluie.
- L'agent de gonflement de mousse utilisé est le cyclopentane dans cet appareil. Il est très inflammable.
- ATTENTION ! RISQUE DE BRÛLURES !** Le liquide réfrigérant pulvérisé sur la peau peut provoquer des brûlures critiques. Protégez vos yeux et votre peau. En cas de brûlures dues au réfrigérant, rincer immédiatement à l'eau froide. Si les brûlures sont graves, appliquez de la glace et contactez immédiatement un médecin.
- AVERTISSEMENT !** Fournir une ventilation suffisante dans la structure environnante lors de l'installation. Ne bloquez jamais l'aspiration du débit d'air et la sortie d'air afin de maintenir la circulation de l'air.



- **AVERTISSEMENT** ! N'utilisez pas de dispositifs mécaniques ou d'autres moyens pour accélérer le processus de dégivrage, autres que ceux recommandés par le fabricant.
- **AVERTISSEMENT** ! Ne pas endommager le circuit frigorifique.
- **AVERTISSEMENT** ! N'utilisez pas d'appareils électriques à l'intérieur des compartiments de stockage des aliments de l'appareil, sauf s'ils sont du type recommandé par le fabricant.
- Ne placez aucun produit dangereux, tel que du carburant, de l'alcool, de la peinture, des bombes aérosols contenant un gaz propulseur inflammable, des substances inflammables ou explosives, etc. à l'intérieur ou à proximité de l'appareil.
- Une fois installé, l'appareil ne doit pas être incliné à un angle supérieur à 5° et il est nécessaire d'attendre 2 heures avant de le brancher à l'alimentation électrique pour l'allumer. Il en va de même si l'appareil est déplacé par la suite.
- Si l'appareil a été éteint ou débranché de l'alimentation électrique, il est nécessaire d'attendre 5 minutes avant de le rallumer.
- Aucun autre appareil ne doit être branché sur la même prise que cet appareil.
- **AVERTISSEMENT** ! Lors du positionnement de l'appareil, assurez-vous que le cordon d'alimentation n'est ni coincé ni endommagé.
- **AVERTISSEMENT** ! Ne localisez pas plusieurs prises portables ou blocs d'alimentation portables à l'arrière de l'appliance.
- **AVERTISSEMENT** ! Pour éviter tout risque lié à l'instabilité de l'appareil, celui-ci doit être réparé conformément aux instructions.

Utilisation prévue

- Cet appareil est destiné à être utilisé pour des applications commerciales, par exemple dans les cuisines de restaurants, les cantines, les hôpitaux et les entreprises commerciales telles que les boulangeries, les boucheries, etc., mais pas pour la production de masse continue d'aliments.
- L'appareil est conçu pour la fabrication de crème fouettée. Toute autre utilisation peut endommager l'appareil ou causer des blessures corporelles.
- L'utilisation de l'appareil à toute autre fin sera considérée comme une mauvaise utilisation de l'appareil. L'utilisateur sera seul responsable de l'utilisation inappropriée de l'appareil.

Installation de mise à la terre

Cet appareil appartient à la classe de **protection I** et doit être raccordé à une terre de protection. La mise à la terre réduit le risque de choc électrique en fournissant un fil de fuite pour le courant électrique.

Cet appareil est équipé d'un cordon d'alimentation avec fiche de mise à la terre ou de connexions électriques avec fil de mise à la terre. Les connexions doivent être correctement installées et mises à la terre.

Principales parties du produit

(Fig. 1 à la page 3)

1. Couvreclé
2. Noyau de la vanne de régulation de l'air
3. Joint torique de noyau de vanne de régulation d'air
4. Vanne de régulation d'air

5. Pompe crème
6. Joint torique écru de la pompe
7. Écrou d'électrovanne
8. Bobine d'électrovanne
9. Joint
10. Tube de guidage avec noyau
11. Appuyez sur l'avant
12. Joint torique de buse
13. Buse
14. Tube de fermeture
15. Chambre de mélange principale
16. Chambre de mélange de la filiale
17. Tube d'isolation thermique
18. Panneau de commande
19. Conteneur intérieur
20. Joint torique du tuyau d'aspiration
21. Tuyau d'aspiration
22. Conteneur de crème

Remarque : Le contenu de ce manuel s'applique à tous les éléments répertoriés, sauf indication contraire. L'apparence peut varier par rapport aux illustrations affichées.

Pièces de rechange ou accessoires

(Fig. 2, page 4-6)

23. Joint torique de noyau de valve interne de tête d'alimentation blanche (9 mm x 2 mm)
24. Joint torique blanc (10 mm x 2 mm) x 2
25. Joint torique noir de noyau de valve interne de la tête d'alimentation (10 mm x 2 mm)
26. Joint torique noir de la tête d'alimentation (16 mm x 2 mm) x 2
27. Joint torique rouge (16 mm x 3 mm) x 2 pour le raccord du tuyau d'aspiration
28. Joint torique blanc (14 mm x 3 mm) x 3
29. Joint torique inférieur de la partie centrale de la soupape de la tête d'alimentation blanche (17 mm x 2 mm)
30. Joint torique interne de la tête d'alimentation blanche (18 mm x 4 mm)
31. Joint torique de couvercle de pompe blanc (23 mm x 2,65 mm)
32. Joint torique blanc de buse à pièce fixe (28 mm x 2 mm) x 2
33. Joint torique blanc de tête de taraudage (30 mm x 3 mm) x 3
34. Joint torique blanc crème pour corps de pompe (46 mm x 3 mm)
35. Joint torique inférieur de corps de pompe blanc crème (80 mm x 3 mm)
36. Clé à douille
37. Clé hexagonale
38. Écrous
39. Bille en acier
40. Racleurs de clips
41. Ressort x 2
42. Petite brosse
43. Brosse moyenne
44. Grande brosse
45. Bac de récupération



Panneau de commande

(Fig. 3 à la page 6)

1. Portion
2. Manuel
3. Démarrer la réfrigération
4. Lavage
 - Le liquide sera évacué après avoir appuyé sur ce bouton.
 - Cette icône est utilisée uniquement pour les tests de fonctionnement et le nettoyage.
 - L'icône s'écaille pendant le fonctionnement.
5. Arrêter
6. Écran de verrouillage
 - Le panneau de commande est verrouillé après avoir appuyé sur pour éviter tout contact involontaire.
7. Réglage (pour l'entretien et la maintenance)

Préparation avant utilisation

- Retirez tous les emballages et emballages de protection.
- Vérifiez que l'appareil est en bon état et avec tous les accessoires. En cas de livraison incomplète ou endommagée, veuillez contacter immédiatement le fournisseur. Dans ce cas, n'utilisez pas l'appareil.
- Nettoyez les accessoires et l'appareil avant utilisation (voir ==> Nettoyage et entretien).
- Assurez-vous que l'appareil est complètement sec.
- Placez l'appareil sur une surface horizontale, stable et résistante à la chaleur, sans risque d'éclaboussures d'eau.
- Conservez l'emballage si vous avez l'intention de ranger votre appareil à l'avenir.
- Conservez le manuel d'utilisation pour référence ultérieure.

REMARQUE ! En raison des résidus de fabrication, l'appareil peut émettre une légère odeur lors des premières utilisations. Ceci est normal et n'indique aucun défaut ou danger. Assurez-vous que l'appareil est bien ventilé.

Installation ou montage et démontage

(Fig. 4 page 7 -12)

- Les opérations de montage ou de démontage de l'appareil sont effectuées avec l'appareil arrêté et déconnecté de l'alimentation électrique.
- Veuillez suivre les instructions des photos de 0-1 à 10-12 pour l'assemblage. Les procédures sont actionnées en sens inverse pour être démontées.

Mode d'emploi

1. Placez l'appareil sur une surface stable et plane. Assurez-vous que l'appareil est correctement mis à niveau à l'aide d'un niveau à eau (non fourni).
2. Laissez l'appareil reposer dans sa position prévue pendant environ 2 heures avant de l'utiliser afin d'éviter d'endommager le circuit de refroidissement à travers le fluide frigorigène secoué.
3. Branchez l'appareil sur une alimentation électrique appropriée. L'appareil passe en mode veille. L'affichage est activé.
4. Versez la crème pré-refroidie (2 °C à 8 °C) dans le récipient à crème. Il est recommandé d'utiliser une crème contenant entre 30 % et 35 % de matières grasses.
5. Régler la vanne de régulation d'air à la position appropriée en fonction de la teneur en graisses de la crème. Le niveau 3 à 5 est recommandé.

6. Appuyez sur l'icône « Laver » pour tester la fonction jusqu'à ce que la crème sorte. Appuyez sur l'icône « Stop » pour revenir au mode veille.
7. Appuyez sur l'icône « Démarrer la réfrigération » pour démarrer le refroidissement de la crème. L'icône clignote.
8. Lorsque l'icône cesse de clignoter, elle est prête pour la crème fouettée.
9. Appuyez sur l'icône « Partie » (petite/moyenne/grande) pour obtenir une quantité différente de crème. Vous pouvez également appuyer sur l'icône « Manuel » pour obtenir la crème fouettée en continu. Il peut être arrêté en appuyant à nouveau sur l'icône.

REMARQUE :

- Appuyez sur l'icône « Stop » à tout moment pour revenir à l'interface de veille.
- N'obtenez la crème fouettée qu'après que l'icône « Démarrer la réfrigération » ait cessé de clignoter.
- La crème pré-refroidie doit être testée pour pouvoir sortir en douceur avant de démarrer la fonction de réfrigération. Reportez-vous à l'étape 6 ci-dessus.

Conseils d'utilisation

- Le réglage de la vanne de régulation d'air dépend de la teneur en graisses de la crème et de la consistance requise. Une crème avec une teneur en graisses > 32 % nécessite une alimentation en air plus faible. La crème avec une teneur en matières grasses < 32 % nécessite plus d'air.
- La vanne de régulation d'air doit être maintenue propre. S'il est sale, les performances seront influencées par la stabilité de l'alimentation en air.
- Mélanger visuellement la crème dans le récipient de crème toutes les 2 heures afin que la teneur en matières grasses soit répartie uniformément.

Nettoyage et entretien

- **ATTENTION !** Débranchez toujours l'appareil de l'alimentation et refroidissez-le avant de le ranger, de le nettoyer et de l'entretenir.
- N'utilisez pas de jet d'eau ou de nettoyeur à vapeur pour le nettoyage et ne poussez pas l'appareil sous l'eau, car les pièces risquent d'être mouillées et un choc électrique pourrait en résulter.
- Si l'appareil n'est pas maintenu dans un bon état de propreté, cela peut nuire à sa durée de vie et entraîner une situation dangereuse.
- Les résidus alimentaires doivent être régulièrement nettoyés et retirés de l'appareil. Si l'appareil n'est pas nettoyé correctement, sa durée de vie sera réduite et cela peut entraîner une situation dangereuse pendant l'utilisation.
- Cet appareil doit être nettoyé quotidiennement. Veuillez suivre les instructions de nettoyage ci-dessous.

Nettoyage

- Nettoyez la surface extérieure refroidie avec un chiffon ou une éponge légèrement humidifiée avec une solution de savon doux.
- Pour des raisons d'hygiène, l'appareil doit être nettoyé avant et après utilisation.
- Éviter tout contact entre l'eau et les composants électriques.
- Nettoyez l'intérieur du récipient avec un détergent non abrasif et rincez à l'eau claire.



- Ne jamais immerger l'appareil dans de l'eau ou d'autres liquides.
- N'utilisez jamais d'agents nettoyants agressifs, d'éponges abrasives ou d'agents nettoyants contenant du chlore. N'utilisez pas de laine d'acier, d'ustensiles métalliques ou d'objets pointus ou tranchants pour le nettoyage. N'utilisez pas d'essence ou de solvants !
- Aucune pièce n'est lavable au lave-vaisselle.

Pièces	Comment nettoyer	Remarque
Tous les accessoires tels que les racks, les supports de rack, etc.	<ul style="list-style-type: none"> • Faites tremper dans de l'eau chaude savonneuse pendant environ 10 à 20 minutes. • Rincer abondamment à l'eau courante. 	Bien sécher toutes les pièces enfin.
Porte en verre	<ul style="list-style-type: none"> • Retirez tous les dépôts alimentaires. • Essuyez avec un chiffon doux et un peu de détergent doux. Assurez-vous qu'aucune eau ou humidité ne pénètre à l'intérieur de l'appareil. 	

Intérieur de l'appareil

- Le branchement à l'alimentation électrique est nécessaire pour nettoyer l'intérieur de l'appareil.

1. Versez 1,5 l d'eau chaude (< 50 °C) dans le récipient de crème et appuyez sur l'icône « Laver » pour lancer le premier processus de nettoyage.
2. Attendez tout le processus et vidangez l'eau sale.
3. Répéter les étapes 1 et 2 plusieurs fois jusqu'à ce que l'eau soit nettoyée.
4. Versez le désinfectant avec 1,5 l d'eau chaude (< 50 °C) dans le récipient de crème et appuyez sur l'icône « Laver » pour lancer le deuxième processus de nettoyage.
5. Attendre tout le processus et vidanger l'eau désinfectante.
6. Répéter les étapes 4 et 5 deux fois.
7. Versez 2L d'eau chaude (< 50 °C) dans le récipient de crème et appuyez sur l'icône « Laver » pour lancer le processus de nettoyage final.
8. Attendez tout le processus et vidangez l'eau sale.
9. Répétez les étapes 7 et 8 deux fois.

Pièces

- Le nettoyage de l'intérieur de l'appareil doit être terminé avant de nettoyer les pièces.
- Débranchez l'alimentation avant de démonter.
- Le montage et le démontage doivent être effectués par du personnel formé.
- Les pièces doivent être nettoyées quotidiennement.
- Vérifier les lames de l'agitateur à l'intérieur de la pompe à crème tous les 2 mois. S'ils sont usés, remplacez-les immédiatement.
- Il est recommandé de remplacer les joints toriques et les lames de l'agitateur tous les 3 mois et 3 à 6 mois séparément. Cela dépend de la situation réelle des pièces.

1. Démontez les pièces (Voir ==> Installation ou Montage et démontage).
2. Immergez toutes les pièces dans de l'eau chaude pendant 5 minutes, puis versez l'eau sale. Faites-le deux fois.
3. Faites tremper toutes les pièces dans de l'eau chaude avec un désinfectant pendant 10 minutes.

4. Versez l'eau sale et nettoyez les pièces de différentes tailles de brosses (incluses).
5. Tous les joints toriques doivent être vérifiés, en particulier pour le système de mélange et le tuyau d'entrée. Remplacez-le s'il est endommagé.
6. Rincer et sécher toutes les pièces avant l'assemblage.
7. Appliquez un lubrifiant de qualité alimentaire NSF (non fourni) sur tous les joints toriques pendant le montage. Il doit être appliqué après le nettoyage des pièces. Ne pas utiliser de vaseline normale.

Maintenance

- Vérifiez régulièrement le fonctionnement de l'appareil pour éviter les accidents graves.
- Si vous constatez que l'appareil ne fonctionne pas correctement ou qu'il y a un problème, arrêtez de l'utiliser, éteignez-le et contactez le fournisseur.
- Tous les travaux d'entretien, d'installation et de réparation doivent être effectués par des techniciens spécialisés et autorisés, ou recommandés par le fabricant.

Transport et stockage

- Avant le stockage, assurez-vous toujours que l'appareil a été débranché de l'alimentation et complètement refroidi.
- Rangez l'appareil dans un endroit frais, propre et sec.
- Ne placez jamais d'objets lourds sur l'appareil, car cela pourrait l'endommager.
- Ne déplacez pas l'appareil lorsqu'il est en cours de fonctionnement. Débranchez l'appareil de l'alimentation électrique lorsque vous le déplacez et maintenez-le en bas.
- Une attention particulière doit être portée lors du déplacement ou du transport de la machine en raison de son poids lourd. Avec au moins 2 personnes ou en utilisant un chariot. Déplacez la machine lentement, avec précaution et ne l'inclinez jamais à plus de 45°.

Dépannage

Si l'appareil ne fonctionne pas correctement, consultez le tableau ci-dessous pour connaître la solution. Si vous ne parvenez toujours pas à résoudre le problème, veuillez contacter le fournisseur/prestataire de services.

Problèmes	Cause possible	Solution possible
L'appareil ne commence pas à refroidir après avoir été branché à l'alimentation électrique.	Le compresseur est défectueux.	Contactez le fournisseur.
	Découpe thermique activée	Débranchez l'alimentation pendant 5 minutes et rebranchez-la à l'alimentation.
	La fiche d'alimentation est mal branchée à la prise d'alimentation.	Vérifiez la connexion et assurez-vous que toutes les connexions sont correctement connectées.
Le panneau d'affichage ne fonctionne pas	Capteur robuste défectueux.	Contactez le fournisseur.



Trop de bruit	L'appareil n'est pas placé horizontalement.	Assurez-vous que l'appareil est placé horizontalement.
	L'appareil touche le mur ou d'autres objets environnants.	Vérifiez qu'il est à au moins 20 cm d'autres objets ou d'un mur.
	Certaines pièces sont desserrées à l'intérieur de l'appareil.	Démonter les pièces de nettoyage et les remonter.
La crème est trop fine ou trop dure	La quantité d'air n'est pas appropriée.	<ul style="list-style-type: none"> Régler lentement la vanne de régulation d'air pour obtenir la consistance requise. Nettoyer la vanne de régulation d'air.
Le symbole flèche vers le haut « ↑ » / vers le bas « ↓ » avec la valeur clignote	Tension supérieure à 250V / inférieure than 190V	Débranchez la fiche. Vérifier la tension d'alimentation. Ajuster pour être identique à la spécification technique. Rebranchez.
Le point d'exclamation « ⚠ » clignote	Surcharge	Éteignez la machine, débranchez l'alimentation pendant 2 heures, puis branchez-la à l'alimentation et rallumez-la.

Garantie

Tout défaut affectant le fonctionnement de l'appareil qui devient apparent dans l'année suivant l'achat sera réparé ou remplacé gratuitement à condition que l'appareil ait été utilisé et entretenu conformément aux instructions et qu'il n'ait pas été utilisé de manière abusive ou incorrecte de quelque manière que ce soit. Vos droits statutaires ne sont pas affectés. Si l'appareil est revendiqué sous garantie, indiquez où et quand il a été acheté et incluez une preuve d'achat (par ex., reçu).

Conformément à notre politique de développement continu des produits, nous nous réservons le droit de modifier les spécifications du produit, de l'emballage et de la documentation sans préavis.

Mise au rebut et environnement



Lors de la mise hors service de l'appareil, le produit ne doit pas être mis au rebut avec d'autres déchets ménagers. Au lieu de cela, il est de votre responsabilité de jeter vos déchets en les remettant à un point de collecte désigné. Le non-respect de cette règle peut être sanctionné conformément aux réglementations applicables en matière d'élimination des déchets. La collecte et le recyclage séparés de vos déchets au moment de leur élimination contribueront à préserver les ressources naturelles et à garantir qu'ils sont recyclés d'une manière qui protège la santé humaine et l'environnement.

Pour plus d'informations sur l'endroit où vous pouvez déposer vos déchets pour recyclage, veuillez contacter votre entreprise locale de collecte des déchets. Les fabricants et les importateurs ne sont pas responsables du recyclage, du traitement et de l'élimination écologique, que ce soit directement ou par le biais d'un système public.

Gentile cliente,

Grazie per aver acquistato questo elettrodomestico HENDI. Prima di installare e utilizzare questo apparecchio per la prima volta, leggere attentamente il presente manuale d'uso, prestando particolare attenzione alle norme di sicurezza descritte di seguito.

Istruzioni di sicurezza

- Utilizzare l'apparecchiatura solo per lo scopo per cui è stata progettata, come descritto nel presente manuale.
- Il produttore non è responsabile per eventuali danni causati da un funzionamento errato e da un uso improprio.

⚠ PERICOLO! RISCHIO DI SCOSSE ELETTRICHE! Non tentare di riparare l'apparecchiatura da soli. Non immergere le parti elettriche dell'apparecchiatura in acqua o altri liquidi. Non tenere mai l'apparecchiatura sotto l'acqua corrente.

NON UTILIZZARE MAI UN APPARECCHIO DANNEGGIATO! Controllare regolarmente che i collegamenti elettrici e il cavo non presentino danni. Se danneggiato, scollegare l'apparecchiatura dall'alimentazione. Eventuali riparazioni devono essere eseguite solo da un fornitore o da una persona qualificata per evitare pericoli o lesioni.

AVVERTENZA! Quando si posiziona l'apparecchiatura, instradare il cavo di alimentazione in modo sicuro, se necessario, per evitare di tirare involontariamente, danneggiarsi, venire a contatto con la superficie di riscaldamento o causare un pericolo di inciampo.

AVVERTENZA! Finché la spina è nella presa, l'apparecchiatura è collegata all'alimentazione.

AVVERTENZA! Spegnerne SEMPRE l'apparecchiatura prima di scollegarla dall'alimentazione, dalla pulizia, dalla manutenzione o dalla conservazione.

Collegare l'apparecchiatura solo a una presa elettrica con la tensione e la frequenza indicate sull'etichetta dell'apparecchiatura.

Non toccare la spina/i collegamenti elettrici con le mani bagnate o umide.

Tenere l'apparecchiatura e la spina/le connessioni elettriche lontane dall'acqua e da altri liquidi. Se l'apparecchiatura cade in acqua, rimuovere immediatamente i collegamenti dell'alimentazione. Non utilizzare l'apparecchiatura finché non è stata controllata da un tecnico certificato. La mancata osservanza di queste istruzioni causerà rischi potenzialmente letali.

Collegare l'alimentatore a una presa elettrica facilmente accessibile in modo da poter scollegare immediatamente l'apparecchiatura in caso di emergenza.

Assicurarsi che il cavo non entri in contatto con oggetti affilati o caldi e tenerlo lontano da fiamme libere. Non tirare mai il cavo di alimentazione per scollegarlo dalla presa, tirare sempre la spina.

Non trasportare mai l'apparecchiatura per il cavo.

Non tentare mai di aprire autonomamente l'alloggiamento dell'apparecchiatura.

Non inserire oggetti nell'alloggiamento dell'apparecchiatura.

Non lasciare mai l'apparecchiatura incustodita durante l'uso.

Questo apparecchio deve essere utilizzato da personale qualificato in cucina del ristorante, mense o personale del bar, ecc.



- Questo apparecchio non deve essere utilizzato da persone con ridotte capacità fisiche, sensoriali o mentali o da persone che non hanno esperienza e conoscenza.
- Questo apparecchio non deve mai essere utilizzato dai bambini.
- Tenere l'apparecchiatura e i relativi collegamenti elettrici fuori dalla portata dei bambini.
- Non utilizzare mai accessori o altri dispositivi diversi da quelli forniti con l'apparecchiatura o raccomandati dal produttore. La mancata osservanza di questa indicazione potrebbe rappresentare un rischio per la sicurezza dell'utente e danneggiare l'apparecchiatura. Utilizzare solo parti e accessori originali.
- Non utilizzare l'apparecchiatura mediante un timer esterno o un sistema di controllo remoto.
- Non posizionare l'apparecchiatura su un oggetto riscaldante (benzina, elettrica, cucina a carbone, ecc.).
- Non coprire l'apparecchiatura in funzione.
- Non posizionare oggetti sopra l'apparecchiatura.
- Non utilizzare l'apparecchiatura in prossimità di fiamme libere, materiali esplosivi o infiammabili. Utilizzare sempre l'apparecchiatura su una superficie orizzontale, stabile, pulita, resistente al calore e asciutta.
- L'apparecchiatura non è adatta per l'installazione in un'area in cui è possibile utilizzare un getto d'acqua.
- Lasciare uno spazio di almeno 20 cm intorno all'apparecchiatura per la ventilazione durante l'uso.
- **AVVERTENZA!** Mantenere tutte le aperture di ventilazione dell'apparecchiatura libere da ostruzioni.

Istruzioni di sicurezza speciali

- Questo apparecchio è destinato all'uso commerciale.
- Se il cavo di alimentazione è danneggiato, deve essere sostituito dal produttore, dal suo agente di assistenza o da personale qualificato in modo analogo per evitare pericoli.



ATTENZIONE! RISCHIO DI INCENDIO! Il refrigerante utilizzato è R600a / R290. Si tratta di un refrigerante infiammabile rispettoso dell'ambiente. Sebbene sia infiammabile, non danneggia lo strato di ozono e non aumenta l'effetto serra. L'uso

di questo refrigerante ha tuttavia portato a un leggero aumento del livello di rumorosità dell'apparecchiatura. Oltre al rumore del compressore, è possibile sentire il refrigerante che scorre intorno al sistema. Ciò è inevitabile e non ha alcun effetto negativo sulle prestazioni dell'apparecchiatura. Durante il trasporto e l'installazione dell'apparecchiatura, prestare attenzione che nessuna parte del sistema di raffreddamento sia danneggiata. La perdita di refrigerante può danneggiare gli occhi.

- L'apparecchiatura non deve essere esposta alla pioggia.
- L'agente espandente in schiuma utilizzato è il cicloesano in questo apparecchio. È altamente infiammabile.
- **ATTENZIONE! RISCHIO DI BURNI!** Il liquido refrigerante spruzzato sulla pelle può causare ustioni critiche. Proteggere gli occhi e la pelle. In caso di ustioni da refrigerante, sciacquare immediatamente con acqua fredda. In caso di ustioni gravi, applicare ghiaccio e contattare immediatamente il trattamento medico.
- **AVVERTENZA!** Fornire una ventilazione sufficiente nella struttura circostante durante l'inserimento. Non bloccare mai

l'aspirazione del flusso d'aria e l'uscita dell'aria per mantenere la circolazione dell'aria.

- **AVVERTENZA!** Non utilizzare dispositivi meccanici o altri mezzi per accelerare il processo di sbrinatorio, diversi da quelli raccomandati dal produttore.
- **AVVERTENZA!** Non danneggiare il circuito refrigerante.
- **AVVERTENZA!** Non utilizzare apparecchi elettrici all'interno dei vani di conservazione degli alimenti, a meno che non siano del tipo raccomandato dal produttore.
- Non collocare prodotti pericolosi, come carburante, alcol, vernice, bombolette spray con propellente infiammabile, sostanze infiammabili o esplosive, ecc. all'interno o vicino all'apparecchiatura.
- Una volta installato, l'apparecchiatura non deve essere inclinata a un angolo superiore a 5° ed è necessario attendere 2 ore prima di collegarla all'alimentatore per accenderla. Lo stesso vale se l'apparecchiatura viene spostata successivamente.
- Se l'apparecchiatura è stata spenta o scollegata dall'alimentazione, è necessario attendere 5 minuti fino a quando non si riaccende.
- Nessun altro apparecchio deve essere collegato alla stessa presa di questo apparecchio.
- **AVVERTENZA!** Quando si posiziona l'apparecchiatura, assicurarsi che il cavo di alimentazione non sia intrappolato o danneggiato.
- **AVVERTENZA!** Non posizionare prese portabel multiple o alimentatori portatili sul retro dell'apparato.
- **AVVERTENZA!** Per evitare rischi dovuti all'instabilità dell'apparecchiatura, fissarla in conformità alle istruzioni.

Uso previsto

- Questo apparecchio è destinato ad essere utilizzato per applicazioni commerciali, ad esempio in cucine di ristoranti, mense, ospedali e imprese commerciali come panetterie, macherie, ecc., ma non per la produzione di massa continua di alimenti.
- L'apparecchiatura è progettata per la produzione di panna montata. Qualsiasi altro utilizzo può causare danni all'apparecchiatura o lesioni personali.
- Il funzionamento dell'apparecchiatura per qualsiasi altro scopo deve essere considerato un uso improprio del dispositivo. L'utente sarà l'unico responsabile per l'uso improprio del dispositivo.

Installazione di messa a terra

Questa apparecchiatura è classificata come classe di protezione I e deve essere collegata a una messa a terra di protezione. La messa a terra riduce il rischio di scosse elettriche fornendo un filo di fuga per la corrente elettrica.

Questo apparecchio è dotato di un cavo di alimentazione con spina di messa a terra o di collegamenti elettrici con filo di messa a terra. I collegamenti devono essere installati e messi a terra correttamente.



Parti principali del prodotto

(Fig. 1 a pagina 3)

1. Coperchio
2. Nucleo vale della regolazione dell'aria
3. O-ring del nucleo vale della regolazione dell'aria
4. Valvola di regolazione dell'aria
5. Pompa crema
6. O-ring pompa crema
7. Dado valvola solenoide
8. Bobina elettrovalvola
9. Guarnizione
10. Tubo guida con nucleo
11. Tocca sul davanti
12. Anello di tenuta ugello
13. Ugello
14. Provetta di chiusura
15. Camera di miscelazione principale
16. Camera di miscelazione sussidiaria
17. Tubo di isolamento termico
18. Pannello di controllo
19. Contenitore interno
20. Anello di tenuta del tubo di aspirazione
21. Tubo di aspirazione
22. Contenitore crema

Nota: Il contenuto di questo manuale si applica a tutti gli elementi elencati, salvo diversamente specificato. L'aspetto può variare rispetto alle illustrazioni mostrate.

Parti di ricambio o accessori

(Fig. 2 a pagina 4-6)

23. O-ring del nucleo della valvola interna della testa di alimentazione bianca (9 mm x 2 mm)
24. O-ring del nucleo della valvola di ritegno bianco (10 mm x 2 mm) x 2
25. O-ring del nucleo della valvola interna della testa di alimentazione nera (10 mm x 2 mm)
26. O-ring testa di alimentazione nero (16 mm x 2 mm) x 2
27. O-ring della parte di collegamento del tubo di aspirazione rosso (16 mm x 3 mm) x 2
28. O-ring della parte di collegamento del tubo bianco (14 mm x 3 mm) x 3
29. O-ring della parte inferiore del nucleo della valvola interna della testa di alimentazione bianca (17 mm x 2 mm)
30. O-ring interno testa di alimentazione bianca (18 mm x 4 mm)
31. O-ring coperchio pompa bianco (23 mm x 2,65 mm)
32. O-ring parte fissa ugello bianco (28 mm x 2 mm) x 2
33. O-ring testa maschio bianco (30 mm x 3 mm) x3
34. O-ring corpo pompa crema bianca (46 mm x 3 mm)
35. O-ring inferiore corpo pompa crema bianca (80 mm x 3 mm)
36. Chiave a tubo
37. Chiave esagonale
38. Dadi
39. Sfera in acciaio
40. Raschietti per ctip
41. Molla x 2
42. Spazzola piccola
43. Spazzola media
44. Spazzola grande
45. Vassoio di scolo

Pannello di controllo

(Fig. 3 a pagina 6)

1. Porzione
2. Manuale
3. Avviare la refrigerazione
4. Lavaggio
 - Il liquido verrà scaricato dopo aver premuto questo pulsante.
 - Questa icona viene utilizzata solo per il test funzionale e la pulizia.
 - L'icona lampeggia durante il funzionamento.
5. Arresto
6. Schermata di blocco
 - Il pannello di controllo verrà bloccato dopo aver premuto per evitare il contatto accidentale.
7. Impostazione (per uso di assistenza e manutenzione)

Preparazione prima dell'uso

- Rimuovere tutte le confezioni protettive e l'involucro.
- Controllare che il dispositivo sia in buone condizioni e con tutti gli accessori. In caso di consegna incompleta o danneggiata, contattare immediatamente il fornitore. In questo caso, non utilizzare il dispositivo.
- Pulire gli accessori e l'apparecchiatura prima dell'uso (vedere ==> Pulizia e manutenzione).
- Assicurarsi che l'apparecchiatura sia completamente asciutta.
- Posizionare l'apparecchiatura su una superficie orizzontale, stabile e resistente al calore, sicura contro gli schizzi d'acqua.
- Conservare la confezione se si intende conservare l'apparecchiatura in futuro.
- Conservare il manuale utente per riferimento futuro.

NOTA! A causa dei residui di produzione, l'apparecchiatura può emettere un odore leggero durante i primi utilizzi. Ciò è normale e non indica alcun difetto o pericolo. Assicurarsi che l'apparecchiatura sia ben ventilata.

Installazione o montaggio e smontaggio

(Fig. 4 a pagina 7 - 12)

- Le operazioni di montaggio o smontaggio dell'apparecchiatura vengono eseguite con l'apparecchiatura ferma e scollegata dall'alimentazione.
- Seguire le foto delle istruzioni da 0-1 a 10-12 per il montaggio. Le procedure vengono azionate in senso inverso per lo smontaggio.

Istruzioni operative

1. Posizionare l'apparecchiatura su una superficie stabile e piana. Assicurarsi che l'apparecchiatura sia correttamente livellata utilizzando un livello di acqua ragia (non fornito).
2. Lasciare riposare l'apparecchiatura nella posizione prevista per circa 2 ore prima di metterla in funzione per evitare danni al circuito di raffreddamento dovuti a refrigerante scosso.
3. Collegare l'apparecchiatura a un alimentatore adeguato. L'apparecchiatura entrerà in modalità standby. Il display è acceso.
4. Versare la crema preraffreddata (2 °C - 8 °C) nel contenitore della crema. Si consiglia una crema con contenuto di grassi compreso tra il 30% e il 35%.



- Regolare la valvola di regolazione dell'aria nella posizione appropriata in base al diverso contenuto di grasso della crema. Si consiglia il livello da 3 a 5.
- Premere l'icona "Lavaggio" per testare la funzione fino a quando la crema non fuoriesce. Premere l'icona "Stop" per tornare alla modalità standby.
- Premere l'icona "Avvia refrigerazione" per avviare il raffreddamento della crema. L'icona lampeggia.
- Quando l'icona smette di lampeggiare, è pronta per la panna montata.
- Premere l'icona "Porzione" (piccola/media/grande) per ottenere una quantità diversa di crema. In alternativa, premere l'icona "Manuale" per ottenere la panna montata in modo continuo. Può essere arrestato premendo nuovamente l'icona.

NOTE:

- Premere l'icona "Stop" in qualsiasi momento per tornare all'interfaccia standby.
- Prendere la panna montata solo dopo che l'icona "Avvia refrigerazione" smette di lampeggiare.
- La crema preraffreddata deve essere testata per uscire senza problemi prima di avviare la funzione di refrigerazione. Fare riferimento al punto 6 sopra.

Consigli per l'uso

- L'impostazione della valvola di regolazione dell'aria dipende dal contenuto di grasso della crema e dalla consistenza richiesta. La crema con un contenuto di grassi > 32% necessita di una minore fornitura d'aria. La crema con contenuto di grassi < 32% richiede una maggiore fornitura d'aria.
- La valvola di regolazione dell'aria deve essere mantenuta pulita. Se è sporco, le prestazioni saranno influenzate dalla stabilità dell'alimentazione dell'aria.
- Agitare delicatamente la crema nel contenitore della crema ogni 2 ore in modo che il contenuto di grassi sia distribuito uniformemente.

Pulizia e manutenzione

- ATTENZIONE!** Scollegare sempre l'apparecchiatura dall'alimentazione e raffreddarla prima di riportarla, pulirla e sottoporla a manutenzione.
- Non utilizzare getti d'acqua o scovolino per la pulizia e non spingere l'apparecchiatura sotto l'acqua, in quanto le parti si bagnano e potrebbero verificarsi scosse elettriche.
- Se l'apparecchiatura non viene mantenuta in un buon stato di pulizia, ciò può influire negativamente sulla durata dell'apparecchiatura e causare una situazione pericolosa.
- I residui di cibo devono essere regolarmente puliti e rimossi dall'apparecchiatura. Se l'apparecchiatura non viene pulita correttamente, ridurrà la sua durata e potrebbe causare condizioni pericolose durante l'uso.
- Questo apparecchio deve essere pulito ogni giorno. Seguire le istruzioni di pulizia riportate di seguito.

Pulizia

- Pulire la superficie esterna raffreddata con un panno o una spugna leggermente inumiditi con una soluzione detergente delicata.
- Per motivi di igiene, l'apparecchiatura deve essere pulita prima e dopo l'uso.
- Evitare che l'acqua entri in contatto con i componenti elettrici.
- Pulire l'interno del contenitore con un detergente non abrasivo e sciacquare con acqua pulita.
- Non immergere mai l'apparecchiatura in acqua o altri liquidi.
- Non utilizzare mai detergenti aggressivi, spugne abrasive o detergenti contenenti cloro. Non utilizzare lana d'acciaio, utensili metallici o oggetti appuntiti o appuntiti per la pulizia. Non utilizzare benzina o solventi!
- Nessuna parte può essere lavata in lavastoviglie.

Parti	Come pulire	Osservazione
Tutti gli accessori come rack, supporti rack, ecc.	<ul style="list-style-type: none"> Immergere in acqua tiepida e sapone per circa 10-20 minuti. Sciacquare accuratamente sotto acqua corrente. 	Asciugare tutte le parti bene al termine.
Porta in vetro	<ul style="list-style-type: none"> Rimuovere eventuali depositi di cibo. Pulire con un panno morbido e un detergente delicato. Assicurarsi che all'interno dell'apparecchiatura non penetri acqua o umidità. 	

Interno dell'apparecchiatura

- Per pulire l'interno dell'apparecchiatura è necessario collegarlo all'alimentatore.
- Versare 1,5 l di acqua calda (< 50 °C) nel contenitore della crema e premere l'icona "Lavaggio" per avviare il primo processo di pulizia.
 - Attendere l'intero processo e scaricare l'acqua sporca.
 - Ripetere i passaggi 1 e 2 più volte fino a quando l'acqua non viene pulita.
 - Versare il disinfettante con 1,5 l di acqua calda (< 50 °C) nel contenitore della crema e premere l'icona "Lavaggio" per avviare il secondo processo di pulizia.
 - Attendere l'intero processo e scaricare l'acqua disinfettante.
 - Ripetere i passaggi 4 e 5 due volte.
 - Versare 2L di acqua calda (< 50 °C) nel contenitore della crema e premere l'icona "Lavaggio" per avviare il processo di pulizia finale.
 - Attendere l'intero processo e scaricare l'acqua sporca.
 - Ripetere i passaggi 7 e 8 due volte.

Parti

- La pulizia dell'interno dell'apparecchiatura deve essere terminata prima di pulire le parti.
- Scollegare l'alimentatore prima di smontarlo.
- Il montaggio e lo smontaggio devono essere gestiti da personale qualificato.
- Le parti devono essere pulite quotidianamente.
- Controllare le lame dell'agitatore all'interno della pompa della crema ogni 2 mesi. Se sono usurati, sostituirli immediatamente.



- Si consiglia di sostituire gli O-ring e le lame dell'agitatore ogni 3 mesi e 3-6 mesi separatamente. Dipende dalla situazione effettiva delle parti.

1. Smontare le parti (vedere ==> Installazione o Montaggio e smontaggio).
2. Immergere tutte le parti in acqua più calda per 5 minuti, quindi versare l'acqua sporca. Fallo due volte.
3. Immergere tutte le parti in acqua tiepida con disinfettante per 10 minuti.
4. Versare l'acqua sporca e pulire le parti in base alle diverse dimensioni delle spazzole (incluse).
5. Tutti gli anelli di tenuta devono essere controllati in particolare per il sistema di miscelazione e il tubo di ingresso. Sostituirla se è danneggiata.
6. Sciacquare e asciugare tutte le parti prima del montaggio.
7. Applicare lubrificante NSF per uso alimentare (non fornito) a tutti gli anelli di tenuta durante l'assemblaggio. Deve essere applicato dopo la pulizia delle parti. Non utilizzare la normale vasilina.

Manutenzione

- Controllare regolarmente il funzionamento dell'apparecchiatura per evitare gravi incidenti.
- Se si nota che l'apparecchiatura non funziona correttamente o che c'è un problema, smettere di usarla, spegnerla e contattare il fornitore.
- Tutti i lavori di manutenzione, installazione e riparazione devono essere eseguiti da tecnici specializzati e autorizzati o raccomandati dal produttore.

Trasporto e stoccaggio

- Prima della conservazione, assicurarsi sempre che l'apparecchiatura sia stata scollegata dall'alimentazione e completamente raffreddata.
- Conservare l'apparecchiatura in un luogo fresco, pulito e asciutto.
- Non posizionare mai oggetti pesanti sull'apparecchiatura, in quanto ciò potrebbe danneggiarla.
- Non spostare l'apparecchiatura mentre è in funzione. Scollegare l'apparecchiatura dall'alimentazione elettrica durante lo spostamento e tenerla in basso.
- Prestare particolare attenzione durante lo spostamento o il trasporto della macchina a causa del suo peso elevato. Con almeno 2 persone o utilizzando un carrello. Spostare la macchina lentamente, con attenzione e non inclinarla mai più di 45°.

Risoluzione dei problemi

Se l'apparecchiatura non funziona correttamente, controllare la soluzione nella tabella seguente. Se il problema persiste, contattare il fornitore/fornitore di servizi.

Problemi	Possibile causa	Possibile soluzione
L'apparecchiatura non inizia a raffreddare dopo il collegamento all'alimentazione elettrica.	Il compressore è difettoso.	Contattare il fornitore.
	Interruttore termico attivato	Scollegare l'alimentatore per 5 minuti e collegarlo nuovamente all'alimentatore.
	La spina di alimentazione non è collegata correttamente alla presa di alimentazione.	Controllare la connessione e assicurarsi che tutte le connessioni siano collegate correttamente.
Il pannello del display non funziona	Sensore robusto difettoso.	Contattare il fornitore.
Troppo rumore	L'apparecchiatura non è posizionata orizzontalmente.	Verificare che l'apparecchiatura sia posizionata orizzontalmente.
	L'apparecchiatura tocca la parete circostante o altri oggetti.	Verificare che sia ad almeno 20 cm di distanza da altri oggetti o pareti.
	All'interno dell'apparecchiatura sono presenti alcune parti allentate.	Smontare le parti di pulizia e rimontarle.
La crema è troppo sottile o troppo dura	La quantità di aria non è appropriata.	<ul style="list-style-type: none"> • Regolare lentamente la valvola di regolazione dell'aria per raggiungere la consistenza richiesta. • Pulire la valvola di regolazione dell'aria.
Il simbolo freccia su "▲" / giù "▼" con valore lampeggia	Tensione superiore a 250V / inferiore than 190V	Scollegare la spina. Controllare la tensione di alimentazione. Regolare in modo che sia uguale alle specifiche tecniche. Collegare nuovamente.
Il punto esclamativo "!" lampeggia	Sovraccarico	Spegnere la macchina, scollegare l'alimentatore per 2 ore, quindi collegarlo all'alimentatore e riaccenderlo.

Garanzia

Qualsiasi difetto che comprometta la funzionalità dell'apparecchiatura che diventi evidente entro un anno dall'acquisto sarà riparato mediante riparazione o sostituzione gratuita, a condizione che l'apparecchiatura sia stata utilizzata e sottoposta a manutenzione in conformità alle istruzioni e non sia stata in alcun modo abusata o utilizzata in modo improprio. I Suoi diritti legali non sono compromessi. Se l'apparecchiatura è richiesta in garanzia, indicare dove e quando è stata acquistata e includere la prova di acquisto (ad es. ricevuta).

In linea con la nostra politica di sviluppo continuo del prodotto, ci riserviamo il diritto di modificare le specifiche del prodotto, dell'imballaggio e della documentazione senza preavviso.



Smaltimento e ambiente



Durante lo smaltimento dell'apparecchiatura, il prodotto non deve essere smaltito con altri rifiuti domestici. Al contrario, è responsabilità dell'utente smaltire le apparecchiature di scarto consegnandole a un punto di raccolta designato. La

mancata osservanza di questa regola può essere penalizzata in conformità con le normative applicabili sullo smaltimento dei rifiuti. La raccolta e il riciclaggio separati delle apparecchiature di scarto al momento dello smaltimento contribuiranno a preservare le risorse naturali e a garantire che vengano riciclate in modo da proteggere la salute umana e l'ambiente.

Per ulteriori informazioni su dove è possibile depositare i rifiuti per il riciclaggio, contattare la società locale di raccolta rifiuti. I produttori e gli importatori non si assumono alcuna responsabilità per il riciclaggio, il trattamento e lo smaltimento ecologico, né direttamente né tramite un sistema pubblico.

ROMÂNĂ

Stimate client,

Vă mulțumim pentru achiziționarea acestui aparat electrocasnic HENDI. Citiți cu atenție acest manual de utilizare, acordând o atenție deosebită reglementărilor de siguranță evidențiate mai jos, înainte de a instala și utiliza acest aparat pentru prima dată.

Instrucțiuni de siguranță

- Utilizați aparatul numai în scopul pentru care a fost conceput, conform descrierii din acest manual.
- Producătorul nu este răspunzător pentru nicio daună cauzată de funcționarea incorectă și utilizarea necorespunzătoare.
-  **PERICOL! RISC DE ELECTROCUTARE!** Nu încercați să reparați aparatul singur. Nu scufundați componentele electrice ale aparatului în apă sau în alte lichide. Nu țineți niciodată aparatul sub jet de apă.
- **NU UTILIZAȚI NICIODATĂ UN APARAT DETERIORAT!** Verificați periodic conexiunile electrice și cablul pentru a depista eventualele deteriorări. Dacă este deteriorat, deconectați aparatul de la sursa de alimentare. Orice reparații trebuie efectuate numai de către un furnizor sau o persoană calificată pentru a evita pericolul sau vătămarea.
- **AVERTISMENT!** Când poziționați aparatul, direcționați cablul de alimentare în siguranță, dacă este necesar, pentru a evita tragerea accidentală, deteriorarea, contactul cu suprafața de încălzire sau riscul de împiedicare.
- **AVERTISMENT!** Atât timp cât ștecherul este în priză, aparatul este conectat la sursa de alimentare.
- **AVERTISMENT!** Oprii ÎNOTDEAUNA aparatul înainte de a-l deconecta de la sursa de alimentare, curățare, întreținere sau depozitare.
- Conectați aparatul la o priză electrică numai cu tensiunea și frecvența menționate pe eticheta aparatului.
- Nu atingeți ștecherul/conexiunile electrice cu mâinile umede sau umede.
- Țineți aparatul și ștecherul/conexiunile la distanță de apă și alte lichide. Dacă aparatul cade în apă, scoateți imediat conexiunile sursei de alimentare. Nu utilizați aparatul până când nu a fost verificat de un tehnician certificat. Nerespectarea acestor instrucțiuni va cauza riscuri care pun viața în pericol.
- Conectați sursa de alimentare la o priză electrică ușor ac-

cesibilă, astfel încât să puteți deconecta imediat aparatul în caz de urgență.

- Asigurați-vă că cablul nu intră în contact cu obiecte ascuțite sau fierbinți și țineți-l la distanță de foc deschis. Nu trageți niciodată de cablul de alimentare pentru a-l scoate din priză, trageți întotdeauna de fișă.
- Nu transportați niciodată aparatul de cablu.
- Nu încercați niciodată să deschideți singur carcasa aparatului.
- Nu introduceți obiecte în carcasa aparatului.
- Nu lăsați niciodată aparatul nesupravegheat în timpul utilizării.
- Acest aparat trebuie utilizat de personal instruit în bucătăria restaurantului, cantinelor sau barului etc.
- Acest aparat nu trebuie utilizat de persoane cu capacități fizice, senzoriale sau mentale reduse sau de persoane care nu au experiență și cunoștințe suficiente.
- Acest aparat nu trebuie utilizat de copii în niciun caz.
- Nu lăsați aparatul și conexiunile sale electrice la îndemâna copiilor.
- Nu utilizați niciodată accesorii sau alte dispozitive suplimentare în afară de cele furnizate împreună cu aparatul sau recomandate de producător. Nerespectarea acestei instrucțiuni poate reprezenta un risc pentru utilizator și poate deteriora aparatul. Utilizați numai piese și accesorii originale.
- Nu utilizați acest aparat cu ajutorul unui cronometru extern sau al unui sistem de telecomandă.
- Nu așezați aparatul pe un obiect de încălzire (benzină, electrică, aragaz cu cărbune etc.).
- Nu acoperiți aparatul în timpul funcționării.
- Nu așezați obiecte pe aparat.
- Nu utilizați aparatul în apropierea flăcărilor deschise, a materialelor explozive sau inflamabile. Utilizați întotdeauna aparatul pe o suprafață orizontală, stabilă, curată, rezistentă la căldură și uscată.
- Aparatul nu poate fi instalat într-o zonă în care poate fi utilizat un jet de apă.
- Lăsați un spațiu de cel puțin 20 cm în jurul aparatului pentru ventilare în timpul utilizării.
- **AVERTISMENT!** Păstrați toate orificiile de ventilație de pe aparat ferite de obstrucții.

Instrucțiuni speciale privind siguranța

- Acest aparat este destinat utilizării comerciale.
- În cazul în care cablul de alimentare este deteriorat, acesta trebuie înlocuit de producător, de agentul său de service sau de persoane cu o calificare similară pentru a evita orice pericol.



ATENȚIE! RISC DE INCENDIU! Agentul frigorific utilizat este R600a/R290. Este un agent frigorific inflamabil, care este ecologic. Deși este inflamabil, nu deteriorează stratul de ozon și nu crește efectul de seră. Totuși, utilizarea acestui lichid de răcire a dus la o ușoară creștere a nivelului de zgomot al aparatului. Pe lângă zgomotul compresorului, este posibil să auziți lichidul de răcire care circulă prin sistem. Acest lucru este inevitabil și nu are niciun efect advers asupra funcționării aparatului. În timpul transportului și al configurării aparatului trebuie să aveți grijă ca nicio componentă a sistemului de răcire să nu fie deteriorată. Scurgerile de lichid de răcire pot



deteriora ochii.

- Aparatul nu trebuie expus la ploaie.
- Agentul de suflare a spumei utilizat este Ciclopentan în acest aparat. Este foarte inflamabil.
- **ATENȚIE! RISC DE ARSURI!** Lichidul de refrigerare pulverizat pe piele poate provoca arsuri critice. Păstrați ochii și pielea protejate. Dacă apar arsuri cu agent frigorific, clătiți imediat cu apă rece. În cazul în care arsurile sunt grave, aplicați gheață și contactați imediat tratamentul medical.
- **AVERTISMENT!** Asigurați o ventilație suficientă în structura înconjurătoare atunci când o încorporați. Nu blocați niciodată aspirația debitului de aer și orificiul de evacuare a aerului pentru a menține circulația aerului.
- **AVERTISMENT!** Nu utilizați dispozitive mecanice sau alte mijloace pentru a decelera procesul de dezghețare, altele decât cele recomandate de producător.
- **AVERTISMENT!** Nu deteriorați circuitul agentului frigorific.
- **AVERTISMENT!** Nu utilizați aparate electrice în interiorul compartimentelor de depozitare a alimentelor ale aparatului, decât dacă sunt de tipul recomandat de producător.
- Nu puneți în interiorul sau în apropierea aparatului niciun produs periculos, cum ar fi combustibil, alcool, vopsea, aerosoli cu un propulsor inflamabil, substanțe inflamabile sau explozive etc.
- După instalare, aparatul nu trebuie înclinat la un unghi mai mare de 5° și trebuie să așteptați 2h înainte de a-l conecta la sursa de alimentare pentru a-l porni. Aceiași lucru este valabil dacă aparatul este mutat după aceea.
- Dacă aparatul a fost oprit sau deconectat de la sursa de alimentare, este necesar să așteptați 5 minute până când este pornit din nou.
- Niciun alt aparat nu trebuie conectat la aceeași priză ca și acest aparat.
- **AVERTISMENT!** Când poziționați aparatul, asigurați-vă că cablul de alimentare nu este prins sau deteriorat.
- **AVERTISMENT!** Nu amplasați prize portabile multiple sau surse de alimentare portabile în partea din spate a plauzei.
- **AVERTISMENT!** Pentru a evita pericolul din cauza instabilității aparatului, acesta trebuie fixat în conformitate cu instrucțiunile.

Domeniul de utilizare

- Acest aparat este destinat utilizării pentru aplicații comerciale, de exemplu în bucătăriile restaurantelor, cantinelor, spitalelor și întreprinderilor comerciale, cum ar fi brutăriile, buticurile etc., dar nu și pentru producția continuă în masă a alimentelor.
- Aparatul este conceput pentru prepararea frișcăi. Orice altă utilizare poate duce la deteriorarea aparatului sau la vătămarea corporală.
- Utilizarea aparatului în orice alt scop va fi considerată o utilizare incorectă a dispozitivului. Utilizatorul va fi singurul responsabil pentru utilizarea necorespunzătoare a dispozitivului.

Instalarea împământării

Acest aparat este clasificat ca fiind din clasa de protecție I și trebuie conectat la o împământare de protecție. Împământarea reduce riscul de electrocutare prin asigurarea unui fir de evacuare pentru curentul electric.

Acest aparat este dotat cu un cablu de alimentare cu ștecăr cu împământare sau conexiuni electrice cu cablu de împământare. Conexiunile trebuie instalate și împământate corespunzător.

Principalele componente ale produsului

(Fig. 1 de la pagina 3)

1. Capac
2. Nucleu cu vale pentru reglarea aerului
3. Garnitură inelară cu nucleu val pentru reglarea aerului
4. Supapă de reglare a aerului
5. Pompă cremă
6. Inel de etanșare pompă de cremă
7. Piuliță supapă solenoid
8. Bobină supapă electromagnetică
9. Garnitură
10. Tub de ghidaj cu miez
11. Atingeți partea din față
12. Garnitură inelară duză
13. Duză
14. Tub de închidere
15. Cameră principală de amestecare
16. Cameră de amestecare subsidiară
17. Tub de izolare termică
18. Panou de comandă
19. Recipient interior
20. Inel de etanșare pentru conducta de aspirație
21. Conductă de aspirație
22. Recipient pentru cremă

Observație: Conținutul acestui manual se aplică tuturor articolelor listate, cu excepția cazului în care se specifică altfel. Aspectul poate varia față de ilustrațiile prezentate.

Piese de schimb sau accesorii

(Fig. 2 de la pagina 4-6)

23. Inel O al valvei interne cu cap alb de alimentare (9 mm x 2 mm)
24. Inel O cu miez alb al supapei de reținere (10 mm x 2 mm) x 2
25. Garnitură inelară neagră cu nucleul valvei interioare a capului de alimentare (10 mm x 2 mm)
26. Garnitură inelară neagră pentru capul de alimentare (16 mm x 2 mm) x 2
27. Garnitură inelară roșie pentru conexiunea conductei de aspirație (16 mm x 3 mm) x 2
28. Garnitură inelară albă pentru conectarea țevii (14 mm x 3 mm) x 3
29. Inel de etanșare interior al supapei inferioare, alb, pentru capul de alimentare (17 mm x 2 mm)
30. Garnitură inelară interioară albă pentru capul de alimentare (18 mm x 4 mm)
31. Garnitură inelară albă pentru capacul pompei (23 mm x 2,65 mm)
32. Garnitură inelară piesă fixă duză albă (28 mm x 2 mm) x 2
33. Garnitură inelară albă pentru cap de tarod (30 mm x 3 mm) x3
34. Inel de etanșare corp pompă cremă albă (46 mm x 3 mm)
35. Inel de etanșare inferior pentru corpul pompei cu cremă albă (80 mm x 3 mm)
36. Cheie tubulară
37. Cheie hexagonală
38. Piulițe
39. Bilă din oțel
40. Răzuitoare de clipiri
41. Primăvară x 2
42. Perie mică
43. Perie medie
44. Perie mare
45. Tavă de picurare



Panou de comandă

(Fig. 3 de la pagina 6)

1. Porție
2. Manual
3. Începeți refrigerarea
4. Spălare
 - Lichidul va fi evacuat după apăsarea acestui buton.
 - Această pictogramă este utilizată numai pentru testarea și curățarea funcțiilor.
 - Pictograma se estompează în timpul funcționării.
5. Oprire
6. Ecran de blocare
 - Panoul de comandă va fi blocat după apăsarea butonului pentru a preveni atingerea neintenționată.
7. Setare (pentru utilizare în service și întreținere)

Pregătirea înainte de utilizare

- Îndepărtați toate ambalajele și ambalajele de protecție.
- Verificați dacă dispozitivul este în stare bună și cu toate accesoriile. În cazul unei livrări incomplete sau deteriorate, vă rugăm să contactați imediat furnizorul. În acest caz, nu utilizați dispozitivul.
- Curățați accesoriile și aparatul înainte de utilizare (consultați => Curățare și întreținere).
- Asigurați-vă că aparatul este complet uscat.
- Puneți aparatul pe o suprafață orizontală, stabilă și rezistentă la căldură, care este sigură împotriva stropirii cu apă.
- Păstrați ambalajul dacă intenționați să depozitați aparatul pe viitor.
- Păstrați manualul de utilizare pentru consultare ulterioară.

NOTĂ! Din cauza reziduurilor rezultate din fabricație, aparatul poate emite un miros ușor în timpul primelor câteva utilizări. Acest lucru este normal și nu indică niciun defect sau pericol. Asigurați-vă că aparatul este bine ventilat.

Instalare sau asamblare și dezasamblare

(Fig. 4 la pagina 7 - 12)

- Operațiunile de asamblare sau dezasamblare a aparatului sunt efectuate cu aparatul oprit și deconectat de la sursa de alimentare.
- Urmați instrucțiunile din fotografiile de la 0-1 la 10-12 pentru asamblare. Procedurile sunt acționate invers pentru dezasamblare.

Instrucțiuni de utilizare

1. Puneți aparatul pe o suprafață stabilă și plană. Asigurați-vă că aparatul este nivelat corespunzător folosind un nivel de spirit de apă (nu este furnizat).
2. Lăsați aparatul în poziția dorită timp de aproximativ 2 ore înainte de utilizare pentru a preveni deteriorarea circuitului de răcire prin intermediul agentului frigorific agitat.
3. Conectați aparatul la o sursă de alimentare adecvată. Aparatul va intra în modul standby. Afișajul este pornit.
4. Turnați crema pre-răcită (2 °C - 8 °C) în recipientul pentru cremă. Se recomandă o cremă cu un conținut de grăsime între 30% și 35%.
5. Reglați supapa de reglare a aerului în poziția corespunzătoare, în funcție de conținutul diferit de grăsime din cremă. Se recomandă de la nivelul 3 la nivelul 5.
6. Apăsăți pictograma „Spălare” pentru a testa funcția până

când crema iese. Apăsăți pictograma „Stop” pentru a reveni la modul standby.

7. Apăsăți pictograma „Pornire refrigerare” pentru a porni răcirea creimei. Pictograma clipește.
8. Când pictograma nu mai clipește, este pregătită pentru frișcă.
9. Apăsăți pictograma „Porțiune” (mică/medie/mare) pentru a obține o cantitate diferită de cremă. Alternativ, apăsăți pictograma „Manual” pentru a obține continuu frișcă frișcă. Acesta poate fi oprit prin apăsarea pictogramei din nou.

NOTĂ:

- Apăsăți pictograma „Stop” oricând pentru a reveni la interfața standby.
- Obțineți frișca numai după ce pictograma „Pornire refrigerare” nu mai clipește.
- Crema pre-răcită trebuie testată pentru a fi scoasă ușor înainte de a începe funcția de refrigerare. Consultați pasul 6 de mai sus.

Sfaturi de funcționare

- Setarea supapei de reglare a aerului depinde de conținutul de grăsime al creimei și de consistența necesară. Crema cu un conținut de grăsime > 32% are nevoie de un aport de aer mai mic. Crema cu conținut de grăsime < 32% necesită mai multă alimentare cu aer.
- Supapa de reglare a aerului trebuie menținută curată. Dacă este murdar, performanța va fi influențată din cauza stabilității alimentării cu aer.
- Agitați ușor crema în recipientul creimei la fiecare 2 ore, astfel încât conținutul de grăsime să fie distribuit uniform.

Curățare și întreținere

- **ATENȚIE!** Deconectați întotdeauna aparatul de la sursa de alimentare și răciți-l înainte de depozitare, curățare și întreținere.
- Nu folosiți jet de apă sau un aparat de curățat cu aburi pentru curățare și nu împingeți aparatul sub apă, deoarece componentele se vor uda și se pot produce șocuri electrice.
- Dacă aparatul nu este menținut curat, acest lucru poate afecta negativ durata de viață a aparatului și poate duce la o situație periculoasă.
- Reziduurile alimentare trebuie curățate regulat și scoase din aparat. Dacă aparatul nu este curățat corespunzător, durata sa de viață va fi redusă și poate duce la o stare periculoasă în timpul utilizării.
- Acest aparat trebuie curățat zilnic. Vă rugăm să urmați instrucțiunile de curățare de mai jos.

Curățare

- Curățați suprafața exterioară răcită cu o lavetă sau un burete ușor umezit cu o soluție slabă de săpun.
- Din motive de igienă, aparatul trebuie curățat înainte și după utilizare.
- Evitați contactul cu apa al componentelor electrice.
- Curățați interiorul recipientului cu un detergent neabraziv și clătiți cu apă curată.
- Nu scufundați niciodată aparatul în apă sau în alte lichide.
- Nu utilizați niciodată agenți de curățare agresivi, bureți abrazivi sau agenți de curățare care conțin clor. Nu utilizați bureți de sărmă, ustensile metalice sau orice obiecte ascuțite sau tăioase pentru curățare. Nu utilizați benzină sau solventi!



- Nicio piesă nu poate fi spălată în mașina de spălat vase.

Piese	Cum se curăță	Observație
Toate accesoriile, cum ar fi rastelele, suporturile pentru rastele etc.	<ul style="list-style-type: none"> • Înmuiiați în apă caldă cu săpun timp de aproximativ 10 până la 20 de minute. • Clătiți bine sub jet de apă. 	Uscați bine toate piesele în cele din urmă.
Ușă de sticlă	<ul style="list-style-type: none"> • Îndepărtați toate depunerile de alimente. • Ștergeți cu o lavetă moale și un detergent ușor. Asigurați-vă că nu pătrunde apă sau uzezeală în interiorul aparatului. 	

Interiorul aparatului

- Pentru curățarea interiorului aparatului este necesară conectarea la sursa de alimentare.
1. Turnați 1,5 l de apă caldă (< 50 °C) în recipientul de cremă și apăsați pictograma „Spălare” pentru a începe primul proces de curățare.
 2. Așteptați întregul proces și evacuați apa murdară.
 3. Repetați pașii 1 și 2 de mai multe ori până când apa este curățată.
 4. Turnați dezinfectantul cu 1,5 l de apă caldă (< 50 °C) în recipientul cu cremă și apăsați pictograma „Spălare” pentru a începe al doilea proces de curățare.
 5. Așteptați întregul proces și evacuați apa dezinfectantă.
 6. Repetați de două ori pașii 4 și 5.
 7. Turnați 2L de apă caldă (< 50 °C) în recipientul cu cremă și apăsați pictograma „Spălare” pentru a începe procesul final de curățare.
 8. Așteptați întregul proces și evacuați apa murdară.
 9. Repetați de două ori pașii 7 și 8.

Piese

- Curățarea interiorului aparatului trebuie finalizată înainte de curățarea componentelor.
 - Deconectați sursa de alimentare înainte de dezasamblare.
 - Asamblarea și dezasamblarea trebuie manipulate de personal instruit.
 - Piesele trebuie curățate zilnic.
 - Verificați lamele agitatorului din interiorul pompei de cremă la fiecare 2 luni. Dacă sunt uzate, înlocuiți-le imediat.
 - Se recomandă înlocuirea garniturilor inelare și a lamelor agitatorului la fiecare 3 luni și 3-6 luni separat. Depinde de situația efectivă a pieselor.
1. Dezasamblați piesele (consultați ==> Instalare sau asamblare și dezasamblare).
 2. Scufunțați toate componentele în apă mai caldă timp de 5 minute, apoi turnați apa murdară. Fă-o de două ori.
 3. Înmuiiați toate componentele în apă caldă cu dezinfectant timp de 10 minute.
 4. Turnați apa murdară și curățați piesele la diferite dimensiuni ale perii (incluse).
 5. Toate garniturile inelare trebuie verificate în special pentru sistemul de amestecare și țeava de admisie. Înlocuiți-l dacă este deteriorat.
 6. Clătiți și uscați toate piesele înainte de asamblare.
 7. Aplicați lubrifiant pentru alimente NSF (nefurnizat) pe toate garniturile inelare în timpul asamblării. Acesta trebuie aplicat după curățarea pieselor. Nu utilizați Vaseline normală.

Întreținere

- Verificați regulat funcționarea aparatului pentru a preveni accidentele grave.
- Dacă observați că aparatul nu funcționează corespunzător sau că există o problemă, opriți utilizarea acestuia și contactați furnizorul.
- Toate lucrările de întreținere, instalare și reparare trebuie efectuate de tehnicieni specializați și autorizați sau recomandate de producător.

Transport și depozitare

- Înainte de depozitare, asigurați-vă întotdeauna că aparatul a fost deconectat de la sursa de alimentare și s-a răcit complet.
- Depozitați aparatul într-un loc răcoros, curat și uscat.
- Nu puneți niciodată obiecte grele pe aparat, deoarece acesta se poate deteriora.
- Nu mutați aparatul în timp ce acesta este în funcțiune. Deconectați aparatul de la sursa de alimentare când îl mutați și țineți-l în partea de jos.
- Trebuie acordată o atenție specială deplasării sau transportului mașinii din cauza greutatei sale mari. Cu cel puțin 2 persoane sau folosind un cărucior. Deplasați mașina încet, cu atenție și nu înclinați niciodată mai mult de 45°.

Depanare

Dacă aparatul nu funcționează corespunzător, verificați tabelul de mai jos pentru soluție. Dacă în continuare nu puteți rezolva problema, vă rugăm să contactați furnizorul/furnizorul de servicii.

Probleme	Cauză posibilă	Soluție posibilă
Aparatul nu începe răcirea după conectarea la sursa de alimentare electrică.	Compresorul este defect.	Contactați furnizorul.
	Decupaj termic activat	Deconectați sursa de alimentare timp de 5 minute și conectați-o din nou la sursa de alimentare.
	Fișa de alimentare este conectată incorect la prizele de alimentare.	Verificați conexiunea și asigurați-vă că toate conexiunile sunt conectate corect.
Panoul de afișare nu funcționează	Senzor rezistent defect.	Contactați furnizorul.
Prea mult zgomot	Aparatul nu este așezat orizontal.	Verificați pentru a vă asigura că aparatul este așezat orizontal.
	Aparatul atinge perețele din jur sau alte obiecte.	Verificați pentru a vă asigura că se află la cel puțin 20 cm distanță de alte obiecte sau de perete.
	Există câteva piese slăbite în interiorul aparatului.	Dezasamblați piesele de curățare și asamblați-le din nou.



Crema este prea subțire sau prea tare	Cantitatea de aer nu este adecvată.	<ul style="list-style-type: none"> • Reglați încet supapa de reglare a aerului pentru a atinge consistența necesară. • Curățați supapa de reglare a aerului.
Simbolul Săgeată sus "↑" / Jos "↓" cu valoarea se aprinde intermitent	Tensiunea este peste 250V/ than 190V	Deconectați fișa. Verificați tensiunea de alimentare. Ajustați pentru a fi la fel ca specificațiile tehnice. Conectați-vă din nou.
Marcajul de exclamare "!" luminează intermitent	Supraîncărcare	Opriti mașina, deconectați sursa de alimentare timp de 2 ore, apoi conectați-o la sursa de alimentare și porniți-o din nou.

Garanție

Orice defect care afectează funcționalitatea aparatului care devine evident în termen de un an de la achiziție va fi reparat prin reparații gratuite sau înlocuire, cu condiția ca aparatul să fi fost utilizat și întreținut în conformitate cu instrucțiunile și să nu fi fost abuzat sau utilizat necorespunzător în niciun fel. Drepturile dvs. legale nu sunt afectate. Dacă aparatul este revendicat în garanție, specificați unde și când a fost achiziționat și includeți dovada achiziționării (de ex. chitanță).

În conformitate cu politica noastră de dezvoltare continuă a produselor, ne rezervăm dreptul de a modifica fără preaviz produsul, ambalajul și specificațiile documentației.

Aruncați și protejați mediul înconjurător



La scoaterea din uz a aparatului, produsul nu trebuie eliminat împreună cu alte deșeuri menajere. În schimb, este responsabilitatea dvs. să eliminați deșeurile de echipamente prin predarea acestora la un punct de colectare desemnat. Nerespectarea acestei reguli poate fi penalizată în conformitate cu reglementările aplicabile privind eliminarea deșeurilor. Colectarea și reciclarea separată a deșeurilor dvs. de echipamente la momentul eliminării va ajuta la conservarea resurselor naturale și va asigura reciclarea acestora într-o manieră care protejează sănătatea umană și mediul înconjurător.

Pentru mai multe informații despre locul în care vă puteți lăsa deșeurile pentru reciclare, vă rugăm să contactați compania locală de colectare a deșeurilor. Producătorii și importatorii nu își asumă responsabilitatea pentru reciclarea, tratarea și eliminarea ecologică, fie direct, fie printr-un sistem public.

Αγαππτέ πελάτη,

Σας ευχαριστούμε που αγοράσατε αυτή τη συσκευή HENDI. Διαβάστε προσεκτικά αυτό το εγχειρίδιο χρήστη, δίνοντας ιδιαίτερη προσοχή στους κανονισμούς ασφαλείας που περιγράφονται παρακάτω, πριν από την πρώτη εγκατάσταση και χρήση αυτής της συσκευής.

Οδηγίες ασφαλείας

- Χρησιμοποιείτε τη συσκευή μόνο για τον προβλεπόμενο σκοπό για τον οποίο σχεδιάστηκε, όπως περιγράφεται στο παρόν εγχειρίδιο.
- Ο κατασκευαστής δεν φέρει ευθύνη για τυχόν ζημιές που προκλήθηκαν από εσφαλμένη λειτουργία και ακατάλληλη χρήση.
-  **ΚΙΝΔΥΝΟΣ! ΚΙΝΔΥΝΟΣ ΗΛΕΚΤΡΟΠΛΗΞΙΑΣ!** Μην επιχειρήσετε να επισκευάσετε τη συσκευή μόνοι σας. Μην εμβατίζετε τα ηλεκτρικά μέρη της συσκευής σε νερό ή άλλα υγρά. Μην κρατάτε ποτέ τη συσκευή κάτω από τρεχούμενο νερό.
- **ΜΗ ΧΡΗΣΙΜΟΠΟΙΕΙΤΕ ΠΟΤΕ ΣΥΣΚΕΥΗ ΠΟΥ ΈΧΕΙ ΥΠΟΣΤΕΙ ΖΗΜΙΑ!** Ελέγχετε τακτικά τις ηλεκτρικές συνδέσεις και το καλώδιο για τυχόν ζημιές. Σε περίπτωση ζημιάς, αποσυνδέστε τη συσκευή από την παροχή ρεύματος. Οποιοσδήποτε επισκευές πρέπει να πραγματοποιούνται μόνο από προμηθευτή ή εξειδικευμένο άτομο για την αποφυγή κινδύνου ή τραυματισμού.
- **ΠΡΟΕΙΔΟΠΟΙΗΣΗ!** Κατά την τοποθέτηση της συσκευής, δρομολογήστε το καλώδιο ρεύματος με ασφάλεια, εάν είναι απαραίτητο, για να αποφύγετε τυχόν ακούσιο τράβηγμα, ζημιά, επαφή με την επιφάνεια θέρμανσης ή κίνδυνο παραπατήματος.
- **ΠΡΟΕΙΔΟΠΟΙΗΣΗ!** Εφόσον το φις είναι στην πρίζα, η συσκευή είναι συνδεδεμένη στην παροχή ρεύματος.
- **ΠΡΟΕΙΔΟΠΟΙΗΣΗ!** Απενεργοποιείτε ΠΑΝΤΟΤΕ τη συσκευή πριν από την αποσύνδεση από την παροχή ρεύματος, τον καθαρισμό, τη συντήρηση ή την αποθήκευση.
- Συνδέστε τη συσκευή μόνο σε πρίζα με την τάση και τη συχνότητα που αναφέρονται στην ετικέτα της συσκευής.
- Μην αγγίζετε το φις/τις ηλεκτρικές συνδέσεις με βρεγμένα ή υγρά χέρια.
- Διατηρείτε τη συσκευή και το φις/τις ηλεκτρικές συνδέσεις μακριά από νερό και άλλα υγρά. Εάν η συσκευή πέσει σε νερό, αφαιρέστε αμέσως τις συνδέσεις τροφοδοσίας. Μην χρησιμοποιείτε τη συσκευή μέχρι να ελεγχθεί από πιστοποιημένο τεχνικό. Η μη τήρηση αυτών των οδηγιών θα προκαλέσει κινδύνους απειλητικούς για τη ζωή.
- Συνδέστε το τροφοδοτικό σε μια εύκολα προσβάσιμη πρίζα, ώστε να μπορείτε να αποσυνδέσετε τη συσκευή αμέσως σε περίπτωση έκτακτης ανάγκης.
- Βεβαιωθείτε ότι το καλώδιο δεν έρχεται σε επαφή με αιχμηρά ή ζεστά αντικείμενα και φυλάξτε το μακριά από ανοικτή φωτιά. Μην τραβάτε ποτέ το καλώδιο ρεύματος για να το αποσυνδέσετε από την πρίζα, αλλά να τραβάτε πάντα το φις.
- Μην μεταφέρετε ποτέ τη συσκευή από το καλώδιό της.
- Μην προσπαθήσετε ποτέ να ανοίξετε μόνοι σας το περίβλημα της συσκευής.
- Μην εισάγετε αντικείμενα στο περίβλημα της συσκευής.
- Μην αφήνετε ποτέ τη συσκευή χωρίς επίβλεψη κατά τη διάρκεια της χρήσης.
- Ο χειρισμός της συσκευής αυτής πρέπει να γίνεται από εκπαιδευμένο προσωπικό στην κουζίνα του εστιατορίου, σε καντίνες ή σε μπαρ κ.λπ.
- Η συσκευή αυτή δεν πρέπει να χρησιμοποιείται από άτομα με



μειωμένες σωματικές, αισθητηριακές ή πνευματικές ικανότητες ή άτομα με έλλειψη εμπειρίας και γνώσης.

- Η συσκευή αυτή δεν πρέπει σε καμία περίπτωση να χρησιμοποιείται από παιδιά.
- Διατηρείτε τη συσκευή και τις ηλεκτρικές της συνδέσεις μακριά από παιδιά.
- Μην χρησιμοποιείτε ποτέ εξαρτήματα ή πρόσθετες συσκευές εκτός από αυτές που παρέχονται με τη συσκευή ή συνιστώνται από τον κατασκευαστή. Διαφορετικά, μπορεί να υπάρξει κίνδυνος για την ασφάλεια του χρήστη και να προκληθεί ζημιά στη συσκευή. Χρησιμοποιείτε μόνο γνήσια εξαρτήματα και παρελκόμενα.
- Μην χρησιμοποιείτε αυτή τη συσκευή με εξωτερικό χρονοδιακόπτη ή σύστημα τηλεχειρισμού.
- Μην τοποθετείτε τη συσκευή πάνω σε θερμαντικό αντικείμενο (βενζινοκίνητο, ηλεκτρικό, κάρβουνο κ.λπ.).
- Μην καλύπτετε τη συσκευή σε λειτουργία.
- Μην τοποθετείτε αντικείμενα επάνω στη συσκευή.
- Μην χρησιμοποιείτε τη συσκευή κοντά σε γυμνές φλόγες, εκρηκτικά ή εύφλεκτα υλικά. Να χειρίζεστε πάντα τη συσκευή σε οριζόντια, σταθερή, καθαρή, ανθεκτική στη θερμότητα και στεγνή επιφάνεια.
- Η συσκευή δεν είναι κατάλληλη για εγκατάσταση σε χώρο όπου μπορεί να χρησιμοποιηθεί πίδακας νερού.
- Αφήστε χώρο τουλάχιστον 20 cm γύρω από τη συσκευή για εξαερισμό κατά τη χρήση.
- **ΠΡΟΕΙΔΟΠΟΙΗΣΗ!** Διατηρείτε όλα τα ανοίγματα εξαερισμού στη συσκευή ελεύθερα από εμπόδια.

Ειδικές οδηγίες ασφαλείας

- Αυτή η συσκευή προορίζεται για εμπορική χρήση.
- Εάν το καλώδιο τροφοδοσίας έχει υποστεί ζημιά, πρέπει να αντικατασταθεί από τον κατασκευαστή, τον αντιπρόσωπο σέρβις ή από κατάλληλα καταρτισμένα άτομα, ώστε να αποφευχθεί τυχόν κίνδυνος.



ΠΡΟΣΟΧΗ! ΚΙΝΔΥΝΟΣ ΠΥΡΚΑΓΙΑΣ! Το ψυκτικό μέσο που χρησιμοποιείται είναι R600a / R290. Είναι εύφλεκτο ψυκτικό που είναι φιλικό προς το περιβάλλον. Αν και είναι εύφλεκτο, δεν προκαλεί ζημιά στο στιβάδα του όζοντος και δεν αυξάνει το φαινόμενο του θερμοκηπίου. Ωστόσο, η χρήση αυτού του ψυκτικού υγρού έχει οδηγήσει σε μικρή αύξηση της στάθμης θορύβου της συσκευής. Εκτός από το θόρυβο του συμπιεστή, μπορεί να ειστε σε θέση να ακούσετε το ψυκτικό να ρέει γύρω από το σύστημα. Αυτό είναι αναπόφευκτο και δεν έχει καμία αρνητική επίδραση στην απόδοση της συσκευής. Πρέπει να προσέχετε κατά τη μεταφορά και τη ρύθμιση της συσκευής, ώστε να μην υποστούν ζημιά μέρη του συστήματος ψύξης. Η διαρροή ψυκτικού υγρού μπορεί να προκαλέσει ζημιά στα μάτια.

- Η συσκευή δεν πρέπει να εκτίθεται στη βροχή.
- Το διογκωτικό μέσο από αφρώδες υλικό που χρησιμοποιείται είναι το Cyclopentane σε αυτή τη συσκευή. Είναι εξαιρετικά εύφλεκτο.
- **ΠΡΟΣΟΧΗ! ΚΙΝΔΥΝΟΣ ΕΓΚΑΥΜΑΤΩΝ!** Το ψυκτικό υγρό που ψεκάζεται στο δέρμα μπορεί να προκαλέσει κρίσιμα εγκαύματα. Διατηρείτε τα μάτια και το δέρμα προστατευμένα. Σε περίπτωση εγκαυμάτων από το ψυκτικό μέσο, ξεπλύνετε αμέσως με κρύο νερό. Σε περίπτωση που τα εγκαύματα είναι σοβαρά, εφαρμόστε πάγο και επικοινωνήστε αμέσως με την ιατρική θεραπεία.
- **ΠΡΟΕΙΔΟΠΟΙΗΣΗ!** Παρέχετε επαρκή εξαερισμό στην περιβά-

λουσα δομή κατά την τοποθέτηση. Μην φράζετε ποτέ την αναρρόφηση ροής αέρα και την έξοδο αέρα για να διατηρήσετε την κυκλοφορία του αέρα.

- **ΠΡΟΕΙΔΟΠΟΙΗΣΗ!** Μην χρησιμοποιείτε μηχανικές συσκευές ή άλλα μέσα για να επιακύνετε τη διαδικασία απόψυξης, εκτός από αυτά που συνιστώνται από τον κατασκευαστή.
- **ΠΡΟΕΙΔΟΠΟΙΗΣΗ!** Μην προκαλείτε ζημιά στο ψυκτικό κύκλωμα.
- **ΠΡΟΕΙΔΟΠΟΙΗΣΗ!** Μην χρησιμοποιείτε ηλεκτρικές συσκευές μέσα στους χώρους αποθήκευσης τροφίμων της συσκευής, εκτός εάν είναι του τύπου που συνιστά ο κατασκευαστής.
- Μην τοποθετείτε επικίνδυνα προϊόντα, όπως καύσιμα, οινόπνευμα, χρώματα, φίλτες αεροζόλ με εύφλεκτο προωθητικό, εύφλεκτες ή εκρηκτικές ουσίες κ.λπ. μέσα ή κοντά στη συσκευή.
- Μετά την εγκατάσταση, η συσκευή δεν πρέπει να έχει κλίση μεγαλύτερη από 5° και είναι απαραίτητο να περιμένετε 2 ώρες πριν τη συνδέσει στην παροχή ρεύματος για να την ενεργοποιήσετε. Το ίδιο ισχύει εάν η συσκευή μετακινείται μετά.
- Εάν η συσκευή έχει απενεργοποιηθεί ή αποσυνδεθεί από την παροχή ρεύματος, πρέπει να περιμένετε 5 λεπτά μέχρι να ενεργοποιηθεί ξανά.
- Δεν πρέπει να συνδέονται άλλες συσκευές στην ίδια πρίζα με αυτήν τη συσκευή.
- **ΠΡΟΕΙΔΟΠΟΙΗΣΗ!** Κατά την τοποθέτηση της συσκευής, βεβαιωθείτε ότι το καλώδιο τροφοδοσίας δεν έχει παγιδευτεί και δεν έχει υποστεί ζημιά.
- **ΠΡΟΕΙΔΟΠΟΙΗΣΗ!** Μην τοποθετείτε πολλαπλές πρίζες πορτοφολιού ή φορητά τροφοδοτικά στο πίσω μέρος της συσκευής.
- **ΠΡΟΕΙΔΟΠΟΙΗΣΗ!** Για την αποφυγή κινδύνου λόγω αστάθειας της συσκευής, πρέπει να στερεώνεται σύμφωνα με τις οδηγίες.

Προβλεπόμενη χρήση

- Αυτή η συσκευή προορίζεται για χρήση σε εμπορικές εφαρμογές, για παράδειγμα σε κουζίνες εστιατορίων, κυλικείων, νοσοκομείων και σε εμπορικές επιχειρήσεις, όπως αρτοποιεία, βουτιές κ.λπ., αλλά όχι για συνεχή μαζική παραγωγή τροφίμων.
- Η συσκευή έχει σχεδιαστεί για την παρασκευή σαντιγί. Οποιαδήποτε άλλη χρήση μπορεί να προκαλέσει ζημιά στη συσκευή ή τραυματισμό.
- Η λειτουργία της συσκευής για οποιονδήποτε άλλο σκοπό θα πρέπει να θεωρείται εσφαλμένη χρήση της συσκευής. Ο χρήστης θα είναι αποκλειστικά υπεύθυνος για την ακατάλληλη χρήση της συσκευής.

Εγκατάσταση γείωσης

Αυτή η συσκευή έχει ταξινομηθεί ως κατηγορίας **προστασίας Ι** και πρέπει να συνδεθεί σε προστατευτική γείωση. Η γείωση μειώνει τον κίνδυνο ηλεκτροπληξίας παρέχοντας ένα καλώδιο διαφυγής για το ηλεκτρικό ρεύμα.

Αυτή η συσκευή διαθέτει καλώδιο ρεύματος με βύσμα γείωσης ή ηλεκτρικές συνδέσεις με καλώδιο γείωσης. Οι συνδέσεις πρέπει να είναι σωστά εγκατεστημένες και γειωμένες.

Κύρια μέρη του προϊόντος

(Εκφ. 1 στη σελίδα 3)

1. Κάλυμμα
2. Εμπύρνος πυρήνας ρυθμίσεων αέρα
3. Βασικός δακτύλιος-ο με κλιμωί κανονισμοί αέρα
4. Βαλβίδα ρύθμισης αέρα
5. Αντλία κρέμας



6. Δακτύλιος Ο αντλίας κρέμας
7. Παξιμάδι σωληνοειδούς βαλβίδας
8. Πηνίο ηλεκτρομαγνητικής βαλβίδας
9. Στήριγμα
10. Οδηγός σωλήνας με πυρήνα
11. Πατήστε μπροστά
12. Δακτύλιος Ο ακροφυσίου
13. Ακροφύσιο
14. Περίβλημα σωλήνα
15. Κύριος θάλαμος ανάμειξης
16. Θυγατρικός θάλαμος ανάμειξης
17. Σωλήνας θερμικής μόνωσης
18. Πίνακας ελέγχου
19. Εσωτερικό δοχείο
20. Δακτύλιος Ο σωλήνα αναρρόφησης
21. Σωλήνας αναρρόφησης
22. Δοχείο κρέμας

Παρατήρηση: Το περιεχόμενο αυτού του εγχειριδίου ισχύει για όλα τα στοιχεία που αναφέρονται, εκτός εάν ορίζεται διαφορετικά. Η εμφάνιση μπορεί να διαφέρει από τις εικόνες που εμφανίζονται.

Ανταλλακτικά ή αξεσουάρ

(Εικ. 2 στη σελίδα 4-6)

23. Λευκός εσωτερικός δακτύλιος κυκλικής διατομής της κεφαλής τροφοδοσίας (9mm x 2mm)
24. Λευκός δακτύλιος κυκλικής διατομής πυρήνα βαλβίδας ελέγχου (10mm x 2mm) x 2
25. Εσωτερικός δακτύλιος κυκλικής διατομής μούρης κεφαλής σίτισης (10 mm x 2 mm)
26. Μύρος δακτύλιος κυκλικής διατομής κεφαλής σίτισης (16mm x 2mm) x 2
27. Κόκκινος δακτύλιος Ο σύνδεσης σωλήνα αναρρόφησης (16mm x 3mm) x 2
28. Λευκός δακτύλιος κυκλικής διατομής τμήματος σύνδεσης σωλήνα (14mm x 3mm) x 3
29. Λευκός δακτύλιος κυκλικής διατομής του κάτω μέρους του πυρήνα της βαλβίδας της κεφαλής τροφοδοσίας (17mm x 2mm)
30. Λευκός εσωτερικός δακτύλιος κυκλικής διατομής κεφαλής σίτισης (18mm x 4mm)
31. Λευκός δακτύλιος κυκλικής διατομής καλύμματος αντλίας (23 mm x 2,65 mm)
32. Λευκός δακτύλιος Ο σταθερού τμήματος ακροφυσίου (28mm x 2mm) x 2
33. Λευκός δακτύλιος κυκλικής διατομής κεφαλής σπειροτόμου (30mm x 3mm) x3
34. Δακτύλιος Ο σώματος αντλίας λευκής κρέμας (46mm x 3mm)
35. Δακτύλιος Ο κάτω μέρους σώματος αντλίας λευκής κρέμας (80mm x 3mm)
36. Κλειδί υποδοχής
37. Εξαγωγικό κλειδί
38. Παξιμάδια
39. Χαλύβδινη σφαίρα
40. Αποξεστήρες κλιπ
41. Άνοιξη x 2
42. Μικρή βούρτσα
43. Μεσαία βούρτσα
44. Μεγάλη βούρτσα
45. Δίσκος ενστάλαξης

Πίνακας ελέγχου

(Εικ. 3 στη σελίδα 6)

1. Τμήμα
2. Μη αυτόματο
3. Έναρξη ψύξης
4. Πλύση
 - Το υγρό θα αποστραγγιστεί αφού πιέσετε αυτό το κουμπί.
 - Αυτό το εικονίδιο χρησιμοποιείται μόνο για δοκιμή λειτουργίας και καθαρισμό.
 - Το εικονίδιο ξεθωιάζει κατά τη λειτουργία.
5. Διακοπή
6. Οθόνη κλειδώματος
 - Ο πίνακας ελέγχου θα κλειδωθεί μετά το πάτημα για να αποτραπεί μη σκόπιμη επαφή.
7. Ρύθμιση (για σέρβις και συντήρηση)

Προετοιμασία πριν από τη χρήση

- Αφαιρέστε όλη την προστατευτική συσκευασία και το περιτύλιγμα.
 - Ελέγξτε ότι η συσκευή είναι σε καλή κατάσταση και με όλα τα παρελκόμενα. Σε περίπτωση στελούς ή κατεστραμμένης παράδοσης, επικοινωνήστε αμέσως με τον προμηθευτή. Σε αυτή την περίπτωση, μη χρησιμοποιείτε τη συσκευή.
 - Καθαρίστε τα εξαρτήματα και τη συσκευή πριν από τη χρήση (βλ. ==> Καθαρισμός και συντήρηση).
 - Βεβαιωθείτε ότι η συσκευή είναι εντελώς στεγνή.
 - Τοποθετήστε τη συσκευή σε οριζόντια, σταθερή και ανθεκτική στη θερμότητα επιφάνεια, η οποία είναι ασφαλής για πισυλίσματα νερού.
 - Φυλάξτε τη συσκευασία εάν σκοπεύετε να αποθηκεύσετε τη συσκευή σας στο μέλλον.
 - Φυλάξτε το εγχειρίδιο χρήστη για μελλοντική αναφορά.
- ΣΗΜΕΙΩΣΗ!** Λόγω υπολειμμάτων από την κατασκευή, η συσκευή μπορεί να εκπέμψει ελαφριά οσμή κατά τη διάρκεια των πρώτων λίγων χρήσεων. Αυτό είναι φυσιολογικό και δεν αποτελεί ένδειξη ελαττώματος ή κινδύνου. Βεβαιωθείτε ότι η συσκευή αεριζείται καλά.

Εγκατάσταση ή συναρμολόγηση και αποσυρμολόγηση

(Εικ. 4 στη σελίδα 7 - 12)

- Οι λειτουργίες συναρμολόγησης ή αποσυρμολόγησης της συσκευής εκτελούνται με τη συσκευή σταματημένη και αποσυνδεδεμένη από την παροχή ρεύματος.
- Ακολουθήστε τις οδηγίες για τη συναρμολόγηση των φωτογραφιών από το 0-1 έως το 10-12. Οι διαδικασίες εκτελούνται ανάστροφα για αποσυρμολόγηση.

Οδηγίες λειτουργίας

1. Τοποθετήστε τη συσκευή σε σταθερή και επίπεδη επιφάνεια. Βεβαιωθείτε ότι η συσκευή είναι σωστά οριζοντιωμένη χρησιμοποιώντας στάθμη νερού (δεν παρέχεται).
2. Αφήστε τη συσκευή να παραμείνει στην προοριζόμενη θέση για περίπου 2 ώρες πριν από τη λειτουργία, ώστε να αποφευχθούν τυχόν ζημιές στο κύκλωμα ψύξης από το ανακινούμενο ψυκτικό μέσο.
3. Συνδέστε τη συσκευή σε κατάλληλη παροχή ρεύματος. Η συσκευή θα εισέλθει σε κατάσταση αναμονής. Η οθόνη είναι ενεργοποιημένη.
4. Ρίξτε την προφυγμένη κρέμα (2°C - 8°C) στο δοχείο κρέμας.



Συνιστάται κρέμα με περιεκτικότητα σε λιπαρά μεταξύ 30% - 35%.

5. Ρυθμίστε τη βαλβίδα ρύθμισης αέρα στην κατάλληλη θέση ανάλογα με την περιεκτικότητα της κρέμας σε διαφορετικά λιπαρά. Συνιστάται επίπεδο 3 έως επίπεδο 5.
6. Πατήστε το εικονίδιο «Πλύση» για να ελέγξετε τη λειτουργία μέχρι να βγει η κρέμα. Πατήστε το εικονίδιο «Διακοπή» για να επιστρέψετε στην κατάσταση αναμονής.
7. Πατήστε το εικονίδιο «Έναρξη ψύξης» για να ξεκινήσει η ψύξη της κρέμας. Το εικονίδιο αναβοσβήνει.
8. Όταν το εικονίδιο σταματήσει να αναβοσβήνει, είναι έτοιμο για σαντιγί.
9. Πατήστε το εικονίδιο «Πόρτα» (μικρό / μεσαίο / μεγάλο) για να πάρετε διαφορετική ποσότητα κρέμας. Εναλλακτικά, πατήστε το εικονίδιο «Χειροκίνητα» για να λαμβάνετε συνεχώς την σαντιγί. Θα μπορούσε να διακοπεί πατώντας ξανά το εικονίδιο.

ΣΗΜΕΙΩΣΗ:

- Πατήστε το εικονίδιο «Διακοπή» οποιαδήποτε στιγμή για να επιστρέψετε στη διασύνδεση αναμονής.
- Αποκτήστε τη σαντιγί μόνο αφού σταματήσει να αναβοσβήνει το εικονίδιο «Έναρξη ψύξης».
- Η προφυγμένη κρέμα πρέπει να ελεγχθεί για να βγει ομαλά πριν από την έναρξη της λειτουργίας ψύξης. Ανατρέξτε στο βήμα 6 παραπάνω.

Συμβουλές λειτουργίας

- Η ρύθμιση της βαλβίδας ρύθμισης αέρα εξαρτάται από την περιεκτικότητα της κρέμας σε λιπαρά και την απαιτούμενη σύσταση. Κρέμα με περιεκτικότητα σε λιπαρά > 32% που χρειάζεται χαμηλότερη παροχή αέρα. Η κρέμα με περιεκτικότητα σε λιπαρά < 32% απαιτεί περισσότερη παροχή αέρα.
- Η βαλβίδα ρύθμισης αέρα πρέπει να διατηρείται καθαρή. Εάν είναι βρώμικο, η απόδοση θα επηρεαστεί λόγω της σταθερότητας της παροχής αέρα.
- Ανακατέψτε απαλά την κρέμα στο δοχείο κρέμας κάθε 2 ώρες, έτσι ώστε η περιεκτικότητα σε λιπαρά να κατανέμεται ομοιόμορφα.

Καθαρισμός και συντήρηση

- **ΠΡΟΣΟΧΗ!** Αποσυνδέετε πάντα τη συσκευή από την παροχή ρεύματος και τη ψύχετε πριν από την αποθήκευση, τον καθαρισμό και τη συντήρηση.
- Μην χρησιμοποιείτε πίδακα νερού ή ατμοκαθαριστή για τον καθαρισμό και μην σπρώχνετε τη συσκευή κάτω από το νερό, καθώς τα εξαρτήματα θα βραχούν και μπορεί να προκληθεί ηλεκτροπληξία.
- Εάν η συσκευή δεν διατηρείται σε καλή κατάσταση καθαριότητας, αυτό μπορεί να επηρεάσει αρνητικά τη διάρκεια ζωής της συσκευής και να οδηγήσει σε επικίνδυνες συνθήκες.
- Τα υπολείμματα τροφίμων πρέπει να καθαρίζονται τακτικά και να αφαιρούνται από τη συσκευή. Εάν η συσκευή δεν καθαριστεί σωστά, θα μειωθεί η διάρκεια ζωής της και μπορεί να προκληθεί επικίνδυνη κατάσταση κατά τη χρήση.
- Η συσκευή αυτή πρέπει να καθαρίζεται καθημερινά. Ακολουθήστε τις παρακάτω οδηγίες καθαρισμού.

Καθαρισμός

- Καθαρίστε την κρύα εξωτερική επιφάνεια με ένα πανί ή σφουγγάρι ελαφρώς υγραμένο με ήπιο διάλυμα σαπουνιού.
- Για λόγους υγιεινής, η συσκευή πρέπει να καθαρίζεται πριν και

μετά τη χρήση.

- Αποφύγετε την επαφή νερού με τα ηλεκτρικά εξαρτήματα.
- Καθαρίστε το εσωτερικό του δοχείου με μη αποξείστικο απορρυπαντικό και ξεπλύνετε με καθαρό νερό.
- Ποτέ μη βυθίζετε τη συσκευή σε νερό ή άλλα υγρά.
- Μην χρησιμοποιείτε ποτέ ισχυρά καθαριστικά, λευκαντικά σφουγγάρια ή καθαριστικά που περιέχουν χλώριο. Μην χρησιμοποιείτε ατσάλουρμα, μεταλλικά εργαλεία ή αιχμηρά αντικείμενα για τον καθαρισμό. Μην χρησιμοποιείτε βενζίνη ή διαλύτες!
- Κανένα εξάρτημα δεν είναι ασφαλές για πλύσιμο στο πλυντήριο πιάτων.

Εξαρτήματα	Πώς να καθαρίσετε	Παρατήρηση
Όλα τα παρελκόμενα, όπως ράφια, βύσες, ραφιών κ.λπ.	<ul style="list-style-type: none">• Μουλάστε σε ζεστό σαπουνόνερο για περίπου 10 με 20 λεπτά.• Ξεπλύνετε καλά με τρεχούμενο νερό.	Επιτέλους, στεγνώστε καλά όλα τα εξαρτήματα.
Γυάλινη πόρτα	<ul style="list-style-type: none">• Αφαιρέστε τυχόν επικαθισίες τροφίμων.• Καθαρίστε με ένα μαλακό πανί και λίγο ήπιο απορρυπαντικό. Βεβαιωθείτε ότι δεν εισέρχεται νερό ή υγρασία στο εσωτερικό της συσκευής.	

GR

Εσωτερικό της συσκευής

- Για τον καθαρισμό του εσωτερικού της συσκευής απαιτείται σύνδεση στην παροχή ρεύματος.
1. Ρίξτε 1,5 L ζεστό νερό (< 50°C) στο δοχείο κρέμας και πατήστε το εικονίδιο «Πλύση» για να ξεκινήσει η πρώτη διαδικασία καθαρισμού.
 2. Περιμένετε όλη τη διαδικασία και αποστραγγίστε το βρώμικο νερό.
 3. Επαναλάβετε τα βήματα 1 και 2 αρκετές φορές μέχρι να καθαριστεί το νερό.
 4. Ρίξτε απολυμαντικό με 1,5L ζεστό νερό (< 50°C) στο δοχείο κρέμας και πατήστε το εικονίδιο «Πλύση» για να ξεκινήσει η δεύτερη διαδικασία καθαρισμού.
 5. Περιμένετε όλη τη διαδικασία και αποστραγγίστε το απολυμαντικό νερό.
 6. Επαναλάβετε τα βήματα 4 και 5 δύο φορές.
 7. Ρίξτε 2L ζεστό νερό (< 50°C) στο δοχείο κρέμας και πατήστε το εικονίδιο «Πλύση» για να ξεκινήσει η τελική διαδικασία καθαρισμού.
 8. Περιμένετε όλη τη διαδικασία και αποστραγγίστε το βρώμικο νερό.
 9. Επαναλάβετε τα βήματα 7 και 8 δύο φορές.

Εξαρτήματα

- Ο καθαρισμός του εσωτερικού της συσκευής πρέπει να έχει ολοκληρωθεί πριν από τον καθαρισμό των εξαρτημάτων.
- Αποσυνδέστε το τροφοδοτικό πριν από την αποσυρμολόγηση.
- Ο χειρισμός της συρμολόγησης και της αποσυρμολόγησης πρέπει να γίνεται από εκπαιδευμένο προσωπικό.
- Τα εξαρτήματα πρέπει να καθαρίζονται καθημερινά.
- Ελέγχετε τις λεπίδες του αναθετήρα στο εσωτερικό της αντlias κρέμας κάθε 2 μήνες. Εάν έχουν φθαρεί, αντικαταστήστε τα αμέσως.
- Συνιστάται η αντικατάσταση των δακτυλίων κυκλικής διατομής και των λεπίδων του αναθετήρα κάθε 3 μήνες και 3-6 μήνες ξεχωριστά. Εξαρτάται από την πραγματική κατάσταση των εξαρτημάτων.



1. Αποσυαρμολογήστε τα εξαρτήματα (Βλ. ==> Εγκατάσταση ή αναρμολόγηση και αποσυαρμολόγηση).
2. Βυθίστε όλα τα εξαρτήματα σε ζεστό νερό για 5 λεπτά και στη συνέχεια αδειάστε το βρώμικο νερό. Κάντε το δύο φορές.
3. Μουλιάστε όλα τα εξαρτήματα σε ζεστό νερό με απολυμαντικό για 10 λεπτά.
4. Αδειάστε το βρώμικο νερό και καθαρίστε τα εξαρτήματα με διαφορετικό μέγεθος από τις βούρτσες (Περυλαμβάνονται).
5. Όλοι οι δακτύλιοι Ο πρέπει να ελέγχονται ειδικά για το σύστημα ανάμειξης και το σωλήνα εισόδου. Αντικαταστήστε το εάν έχει υποστεί ζημιά.
6. Ξεπλύνετε και στεγνώστε όλα τα εξαρτήματα πριν από τη συαρμολόγηση.
7. Εφαρμόστε λιπαντικό κατάλληλο για τρόφιμα NSF (δεν παρέχεται) σε όλους τους δακτυλίους Ο κατά τη συαρμολόγηση. Πρέπει να εφαρμόζεται μετά τον καθαρισμό των εξαρτημάτων. Μη χρησιμοποιείτε κανονική βαζελίνη.

GR

Συντήρηση

- Ελέγχετε τακτικά τη λειτουργία της συσκευής για την αποφυγή σοβαρών στυχημάτων.
- Εάν διαπιστώσετε ότι η συσκευή δεν λειτουργεί σωστά ή ότι υπάρχει κάποιο πρόβλημα, σταματήστε να τη χρησιμοποιείτε, απενεργοποιήστε την και επικοινωνήστε με τον προμηθευτή.
- Όλες οι εργασίες συντήρησης, εγκατάστασης και επισκευής πρέπει να εκτελούνται από εξειδικευμένους και εξουσιοδοτημένους τεχνικούς ή να συνιστώνται από τον κατασκευαστή.



Μεταφορά και αποθήκευση

- Πριν από την αποθήκευση, να βεβαιώνετε πάντα ότι η συσκευή έχει αποσυνδεθεί από την παροχή ρεύματος και έχει κρυώσει εντελώς.
- Αποθηκεύστε τη συσκευή σε δροσερό, καθαρό και στεγνό χώρο.
- Μην τοποθετείτε ποτέ βαριά αντικείμενα επάνω στη συσκευή, καθώς μπορεί να προκληθεί ζημιά σε αυτήν.
- Μην μετακινείτε τη συσκευή ενώ βρίσκεται σε λειτουργία. Αποσυνδέστε τη συσκευή από την παροχή ρεύματος κατά τη μετακίνηση και κρατήστε την στο κάτω μέρος.
- Ιδιαίτερα προσοχή πρέπει να δίνεται κατά τη μετακίνηση ή τη μεταφορά του μηχανήματος λόγω του βάρους του. Με τουλάχιστον 2 άτομα ή χρησιμοποιώντας καρότσι. Μετακινήστε το μηχάνημα αργά, προσεκτικά και ποτέ σε κλίση μεγαλύτερη από 45°.

Αντιμετώπιση προβλημάτων

Αν η συσκευή δεν λειτουργεί σωστά, ελέγξτε τον παρακάτω πίνακα για το διάλυμα. Εάν εξακολουθείτε να μην μπορείτε να λύσετε το πρόβλημα, επικοινωνήστε με τον προμηθευτή/πάροχο υπηρεσιών.

Προβλήματα	Πιθανή αιτία	Πιθανή λύση
Η συσκευή δεν αρχίζει να ψύχεται μετά τη σύνδεση στην ηλεκτρική παροχή.	Ο συμπιεστής είναι ελαττωματικός.	Επικοινωνήστε με τον προμηθευτή.
	Η θερμική διακοπή ενεργοποιήθηκε	Αποσυνδέστε το τροφοδοτικό για 5 λεπτά και συνδέστε το ξανά στο τροφοδοτικό.
	Το βύσμα τροφοδοσίας δεν έχει συνδεθεί σωστά με την πρίζα τροφοδοσίας.	Ελέγξτε τη σύνδεση και βεβαιωθείτε ότι όλες οι συνδέσεις είναι σωστά συνδεδεμένες.

Η οθόνη προβολής δεν λειτουργεί	Ελαττωματικός αισθητήρας αντοχής.	Επικοινωνήστε με τον προμηθευτή.
Υπερβολικός θόρυβος	Η συσκευή δεν τοποθετείται οριζόντια.	Ελέγξτε για να βεβαιωθείτε ότι η συσκευή έχει τοποθετηθεί οριζόντια.
	Η συσκευή αγγίζει τον περιβάλλοντα τοίχο ή άλλα αντικείμενα.	Ελέγξτε για να βεβαιωθείτε ότι απέχει τουλάχιστον 20 cm από άλλα αντικείμενα ή τοίχους.
	Υπάρχουν κάποια χαλαρά εξαρτήματα στο εσωτερικό της συσκευής.	Αποσυαρμολογήστε τα εξαρτήματα καθαρισμού και συαρμολογήστε τα ξανά.
Η κρίμα είναι πολύ λεπτή ή πολύ σκληρή	Η ποσότητα αέρα δεν είναι κατάλληλη.	<ul style="list-style-type: none"> • Ρυθμίστε αργά τη βαλβίδα ρύθμισης αέρα για να επιτύχετε την απαιτούμενη συνοχή. • Καθαρίστε τη βαλβίδα ρύθμισης αέρα.
Το σύμβολο βέλους επάνω «  » / κάτω «  » με την τιμή παρουσιάζει σφάλμα	Η τάση είναι πάνω από 250V / χαμηλότερη than 190V	Αποσυνδέστε το βύσμα. Ελέγξτε την τάση τροφοδοσίας. Προσαρμόστε ώστε να είναι η ίδια με την τεχνική προδιαγραφή. Συνδέστε ξανά.
Το θαυμαστικό «  » αναβοσβήνει	Υπερφόρτωση	Απενεργοποιήστε το μηχάνημα, αποσυνδέστε το τροφοδοτικό για 2 ώρες και, στη συνέχεια, συνδέστε το στο τροφοδοτικό και επνεργοποιήστε το ξανά.

Εγγύηση

Κάθε ελάττωμα που επηρεάζει τη λειτουργικότητα της συσκευής και παρουσιάζεται εντός ενός έτους μετά την αγορά θα επισκευάζεται με δωρεάν επισκευή ή αντικατάσταση, με την προϋπόθεση ότι η συσκευή έχει χρησιμοποιηθεί και συντηρηθεί σύμφωνα με τις οδηγίες και δεν έχει υποστεί οποιαδήποτε κατάχρηση ή κακή χρήση. Τα νόμιμα δικαιώματά σας δεν επηρεάζονται. Εάν η συσκευή καλύπτεται από εγγύηση, δηλώστε πού και πότε αγοράστηκε και συμπεριλάβετε απόδειξη αγοράς (π.χ. απόδειξη). Σύμφωνα με την πολιτική μας για τη συνεχή ανάπτυξη προϊόντων, διατηρούμε το δικαίωμα να αλλάξουμε τις προδιαγραφές προϊόντων, συσκευασίας και τεκμηρίωσης χωρίς προειδοποίηση.

Απόρριψη και περιβάλλον

 Κατά τον απορριμισμό της συσκευής, το προϊόν δεν πρέπει να απορριπτείται μαζί με άλλα οικιακά απορρίμματα. Αντί αυτού, είναι δική σας ευθύνη να απορρίψετε τον απόβλητο εξοπλισμό σας παραδίδοντας τον σε ένα καθορισμένο σημείο συλλογής. Η μη τήρηση αυτού του κανόνα μπορεί να τιμωρηθεί σύμφωνα με τους ισχύοντες κανονισμούς για την απόρριψη αποβλήτων. Η ξεχωριστή συλλογή και ανακύκλωση του άχρηστου εξοπλισμού σας κατά τη στιγμή της απόρριψης θα βοηθήσει στη διατήρηση των φυσικών πόρων και θα διασφαλίσει ότι ανακυκλώνεται με τρόπο που προστατεύει την ανθρώπινη υγεία και το περιβάλλον.



Για περισσότερες πληροφορίες σχετικά με το πού μπορείτε να αποθέσετε τα απορρίμματα για ανακύκλωση, επικοινωνήστε με την τοπική εταιρεία συλλογής απορριμμάτων. Οι κατασκευαστές και οι εισαγωγείς δεν αναλαμβάνουν ευθύνη για την ανακύκλωση, την επεξεργασία και την οικολογική απόρριψη, είτε απευθείας είτε μέσω ενός δημόσιου συστήματος.

ΣΕΡΒΙΣ ΕΜΑΔΟΣ:

Τηλ.: 213 0 998989 [10 γραμμές]

info@pks-hendi.com

HRVATSKI

Poštovani korisniče,

Hvala vam što ste kupili ovaj HENDI uređaj. Pažljivo pročitate ovaj priručnik za uporabu i pritom obratite posebnu pozornost na niže navedene sigurnosne propise, prije prve ugradnje i uporabe uređaja.

Sigurnosne upute

- Uređaj upotrebljavajte samo u svrhu za koju je namijenjen, kako je opisano u ovom priručniku.
- Proizvođač nije odgovoran za bilo kakva oštećenja uzrokovana neispravnim radom i nepravilnom uporabom.
- **⚡ OPASNOST! OPASNOST OD STRUJNOG UDARA!** Ne pokušavajte sami popraviti uređaj. Električne dijelove uređaja nemojte uranjati u vodu ili neku drugu tekućinu. Nikada nemojte držati uređaj pod tekućom vodom.
- **NIKADA NEMOJTE KORISTITI OŠTEĆENI UREĐAJ!** Redovito provjeravajte električne spojeve i kabele za eventualna oštećenja. Ako je oštećen, uređaj isključite iz električne mreže. Popravke smije obavljati samo dobavljač ili kvalificirana osoba kako bi se izbjegle opasnosti ili ozljede.
- **UPOZORENJE!** Prilikom postavljanja uređaja, ako je potrebno, kabel za napajanje usmjerite na siguran način kako biste izbjegli nenamjerno povlačenje, oštećavanje, kontakt s površinom za grijanje ili opasnost od spoticanja.
- **UPOZORENJE!** Dok god je utikač u utičnici, uređaj je priključen na napajanje.
- **UPOZORENJE!** UVIJEK isključite uređaj prije isključivanja iz napajanja, čišćenja, održavanja ili pohrane.
- Uređaj spajajte samo na električnu utičnicu s naponom i frekvencijom navedenim na naljepnici uređaja.
- Ne dodirujte utikač/električne spojeve vlažnim rukama.
- Uređaj i električne priključke/priključke držite podalje od vode i drugih tekućina. Ako uređaj padne u vodu, uklonite električne priključke. Uređaj ne upotrebljavajte dok ga nije provjerio ovlašteni tehničar. Nepridržavanje ovih uputa može dovesti do po život opasnih rizika.
- Spojite napajanje u lako dostupnu električnu utičnicu kako biste mogli odmah isključiti uređaj u hitnom slučaju.
- Pazite da kabel ne dođe u dodir s oštrim ili vrućim predmetima i držite ga dalje od otvorenog požara. Nikada nemojte povlačiti kabel za napajanje kako biste ga isključili iz utičnice, uvijek povucite utikač.
- Nikada nemojte nositi uređaj za kabel.
- Nikad sami nemojte pokušavati otvoriti kućište uređaja.
- Ne stavljajte predmete u kućište uređaja.
- Nikad ne ostavljajte uređaj bez nadzora tijekom uporabe.
- Uređajem treba upravljati osposobljeno osoblje u kuhinji re-

storana, kantine ili osoblja bara, itd.

- Ovim uređajem ne smiju rukovati osobe sa smanjenim fizičkim, osjetljivim odnosno umnim sposobnostima ili osobe koje nemaju dovoljno iskustva i znanja.
- Ovaj uređaj djeca ne smiju upotrebljavati ni pod kojim okolnostima.
- Uređaj i električne spojeve držite izvan dohvata djece.
- Nikada ne upotrebljavajte pribor niti bilo koje dodatne uređaje osim onih koje je isporučio uređaj ili preporučio proizvođač. Ako to ne učinite, može doći do sigurnosnog rizika za korisnika i može oštetiti uređaj. Koristite samo originalne dijelove i dodatnu opremu.
- Ne upravljajte ovim uređajem pomoću vanjskog tajmera ili sustava daljinskog upravljanja.
- Nemojte stavljati uređaj na grijaći predmet (benzin, električnu struju, štednjak s ugljenom itd.).
- Ne prekrivajte uređaj u radu.
- Ne stavljajte predmete na uređaj.
- Uređaj ne upotrebljavajte u blizini otvorenih plamena, eksplozivnih ili zapaljivih materijala. Uređaj uvijek koristite na vodoravnoj, stabilnoj, čistoj, otpornoj na toplinu i suhoj površini.
- Uređaj nije prikladan za postavljanje u prostor gdje se može koristiti mlaz vode.
- Ostavite najmanje 20 cm prostora oko uređaja radi prozračivanja tijekom uporabe.
- **UPOZORENJE!** Pazite da svi ventilacijski otvori na uređaju nisu blokirani.

Posebne sigurnosne upute

- Ovaj je uređaj namijenjen komercijalnoj uporabi.
- Ako je kabel za napajanje oštećen, mora ga zamijeniti proizvođač, njegov servisni zastupnik ili slične kvalificirane osobe kako bi se izbjegla opasnost.



OPREZ! RIZIKANJE POŽE! Korišteno rashladno sredstvo je R600a / R290. To je zapaljivo rashladno sredstvo koje je ekološki prihvatljivo. Iako je zapaljiv, ne oštećuje ozonski omotač i ne povećava efekt staklenika. Međutim, uporaba ovog rashladnog sredstva dovela je do blagog povećanja razine buke uređaja. Osim buke kompresora, možda ćete moći čuti kako rashladno sredstvo teče oko sustava. To je neizbježno i nema nikakvog štetnog utjecaja na rad uređaja. Tijekom transporta i postavljanja uređaja potrebno je paziti da nijedan dio rashladnog sustava nije oštećen. Curenje rashladnog sredstva može oštetiti oči.

- Uređaj se ne smije izlagati kiši.
- Korišteno sredstvo za puhanje pjene je Cyclopentane u ovom uređaju. Vrlo je zapaljiv.
- **OPREZ! RIZICI OD BURNSA!** Tekućina za hlađenje koja se raspršuje na kožu može uzrokovati kritične opekline. Držite oči i kožu zaštićenima. Ako dođe do opekline rashladnog sredstva, odmah isperite hladnom vodom. U slučaju da su opekline teške, primijenite led i odmah se obratite liječniku.
- **UPOZORENJE!** Osigurajte dovoljnu ventilaciju u okolnoj strukturi prilikom ugradnje. Nikada ne blokirajte usisavanje i izlaz zraka radi održavanja cirkulacije zraka.
- **UPOZORENJE!** Ne koristite mehaničke uređaje ili druga sredstva za ubrzanje postupka odmrzavanja, osim onih koje preporučuje proizvođač.
- **UPOZORENJE!** Nemojte oštetiti krug rashladnog sredstva.



- **UPOZORENJE!** Ne koristite električne uređaje u odjeljcima za čuvanje hrane uređaja, osim ako nisu one vrste koje preporučuje proizvođač.
- Ne stavljajte opasne proizvode, poput goriva, alkohola, boje, limenki aerosola, zapaljivih goriva, zapaljivih ili eksplozivnih tvari itd. u ili blizu uređaja.
- Nakon ugradnje uređaj se ne smije nagnuti pod kutom većim od 5° i potrebno je pričekati 2 sata prije priključivanja na napajanje da biste ga uključili. Isto vrijedi i ako se uređaj nakon toga pomakne.
- Ako je uređaj isključen ili isključen iz električne mreže, potrebno je pričekati 5 minuta dok se ponovno ne uključi.
- Niti jedan drugi uređaj ne smije biti ukopčan u istu utičnicu kao s ovim uređajem.
- **UPOZORENJE!** Prilikom postavljanja uređaja provjerite da kabel napajanja nije zarobljen ili oštećen.
- **UPOZORENJE!** Nemojte locirati višestruke ulazne utičnice ili prijenosne izvore napajanja na stražnjoj strani aplajasa.
- **UPOZORENJE!** Da bi se izbjegla opasnost zbog nestabilnosti uređaja, on se mora učvrstiti u skladu s uputama.

Namjena

- Ovaj uređaj namijenjen je za uporabu u komercijalne svrhe, primjerice u kuhinjama restorana, kantinama, bolnicama i komercijalnim poduzećima kao što su pekare, butherije itd., ali ne i za kontinuiranu masovnu proizvodnju hrane.
- Uređaj je dizajniran za izradu nabora. Svaka druga uporaba može dovesti do oštećenja uređaja ili tjelesnih ozljeda.
- Rukovanje uređajem u bilo koju drugu svrhu smatrat će se zlouporabom uređaja. Korisnik je isključivo odgovoran za nepropisnu uporabu uređaja.

Instalacija za uzemljenje

Ovaj je uređaj klasificiran kao **zaštitni razred I** i mora biti spojen na zaštitno uzemljenje. Uzemljenje smanjuje rizik od strujnog udara pružanjem žice za izlaz električne struje.

Ovaj uređaj opremljen je kabelom za napajanje s utikačem za uzemljenje ili električnim priključcima sa žicom za uzemljenje. Priključci moraju biti pravilno instalirani i uzemljeni.

Glavni dijelovi proizvoda

(Slika 1 na stranici 3)

1. Poklopac
2. Regulator zraka Vale jezgra
3. Regulacija zraka vale jezgre o-prstena
4. Ventil za regulaciju zraka
5. Pumpa za kremu
6. O-prsten pumpe kreme
7. Solenoidna matica ventila
8. Zavojnica elektromagnetskog ventila
9. Brtva
10. Cijev vodilice s jezgrom
11. Dodirnite naprijed
12. O-prsten mlaznice
13. Mlaznica
14. Cijev za zatvaranje
15. Glavna komora za miješanje
16. Supsidijarna komora za miješanje
17. Cijev za toplinsku izolaciju
18. Upravljačka ploča
19. Unutarnji spremnik

20. O-prsten za usisnu cijev

21. Usisna cijev

22. Spremnik za kremu

Napomena: Sadržaj ovog priručnika odnosi se na sve navedene stavke, osim ako nije drugačije navedeno. Izgled se može razlikovati od prikazanih ilustracija.

Rezervni dijelovi ili pribor

(Slika 2 na stranici 4-6)

23. Unutarnji O-prsten unutarnjeg ventila bijele glave za hranjenje (9 mm x 2 mm)
24. Bijeli O-prsten s jezgrom nepovratnog ventila (10 mm x 2 mm) x 2
25. Unutarnji O-prsten s crnom glavom za hranjenje (10 mm x 2 mm)
26. Crna glava za hranjenje O-prsten (16 mm x 2 mm) x 2
27. O-prsten za priključivanje crvene usisne cijevi (16 mm x 3 mm) x 2
28. O-prsten s bijelim priključkom cijevi (14 mm x 3 mm) x 3
29. Unutarnji O-prsten donjeg dijela glave za hranjenje bijele (17 mm x 2 mm)
30. Bijeli unutarnji O-prsten glave za hranjenje (18 mm x 4 mm)
31. Bijeli poklopac pumpe O-prsten (23 mm x 2,65 mm)
32. Bijela mlaznica, fiksni dio O-prstena (28 mm x 2 mm) x 2
33. Bijeli O-prsten nareznice (30 mm x 3 mm) x3
34. O-prsten za tijelo Bijele kremaste pumpe (46 mm x 3 mm)
35. O-prsten za tijelo bijele kremaste pumpe na dnu (80 mm x 3 mm)
36. Usadni ključ
37. Šesterokutni ključ
38. Nute
39. Čelična kugla
40. strugači kvačica
41. Opruga x 2
42. Mala četka
43. Srednja četka
44. Velika četka
45. Plitica za kapanje

Upravljačka ploča

(Slika 3 na stranici 6)

1. Port
2. Ručno
3. Pokreni hlađenje
4. Pranje
 - Tekućina će se ispustiti nakon pritiska na ovu tipku.
 - Ova ikona upotrebljava se samo za testiranje funkcija i čišćenje.
 - Ikona se mijenja tijekom rada.
5. Zaustavljanje
6. Zaključavanje zaslona
 - Upravljačka ploča zaključat će se nakon pritiska kako bi se spriječilo ne-namjerno dodirivanje.
7. Postavke (za servisiranje i održavanje)

Priprema prije uporabe

- Uklonite svu zaštitnu ambalažu i omote.
- Provjerite je li uređaj u dobrom stanju i sa svim dodacima. U slučaju nepotpune ili oštećene isporuke odmah se obratite dobavljaču. U tom slučaju nemojte upotrebljavati uređaj.



- Očistite pribor i uređaj prije uporabe (pogledajte ==> Čišćenje i održavanje).
- Provjerite je li uređaj potpuno suh.
- Uređaj postavite na vodoravnu, stabilnu i toplinsku površinu koja je sigurna od prskanja vode.
- Čuvajte pakiranje ako namjeravate pohraniti svoj uređaj u budućnosti.
- Čuvajte korisnički priručnik za buduću uporabu.

NAPOMENA! Zbog proizvodnih ostataka, uređaj tijekom prvih nekoliko uporaba može ispuštati lagani miris. To je normalno i ne ukazuje na bilo kakav nedostatak ili opasnost. Provjerite je li uređaj dobro prozračen.

Instalacija ili sastavljanje i rastavljanje

(SL 4 na str. 7 - 12)

- Radovi sastavljanja ili rastavljanja uređaja obavljaju se dok je uređaj zaustavljen i isključen iz električne mreže.
- Molimo slijedite upute za fotografije od 0-1 do 10-12 za sastavljanje. Postupci se upotrebljavaju obrnuto za rastavljanje.

Upute za uporabu

1. Postavite uređaj na stabilnu i ravnu površinu. Provjerite je li uređaj pravilno niveliran pomoću razine vode (nije isporučena).
2. Pustite da se uređaj odmara u predviđenom položaju oko 2 sata prije rada kako biste spriječili oštećenja rashladnog kruga protresanim rashladnim sredstvom.
3. Spojite uređaj na odgovarajuće napajanje. Uređaj će ući u stanje mirovanja. Zaslon je uključen.
4. Ulijte prethodno hladenu kremu (2 °C - 8 °C) u posudu za kremu. Preporuča se krema s udjelom masti između 30% i 35%.
5. Podesite ventil za regulaciju zraka u odgovarajući položaj prema različitim sadržajima masti u kremi. Preporučuje se razina 3 do razina 5.
6. Pritisnite ikonu "Wash" za testiranje funkcije dok se krema ne ugasi. Pritisnite ikonu "Stop" za povratak u stanje pripravnosti.
7. Pritisnite ikonu "Pokreni hlađenje" za pokretanje hlađenja kreme. Ikona treperi.
8. Kada ikona prestane bljeskati, spremna je za narezanu kremu.
9. Pritisnite ikonu "Portion" (mali/srednji/veliki) kako biste dobili različitu količinu kreme. Alternativno, pritisnite ikonu "Ručno" da biste kontinuirano dobivali kremu za šišanje. Može se zaustaviti ponovnim pritiskom ikone.

NAPOMENA:

- Pritisnite ikonu „Stop“ u bilo kojem trenutku za povratak u sučelje pripravnosti.
- Nabavite kremu za šiljanje tek nakon što ikona „Pokreni rashlađenje“ prestane treperiti.
- Prethodno hladena krema mora se testirati kako bi se izašla glatko prije početka funkcije hlađenja. Pogledajte gornji korak 6.

Savjeti za rad

- Postavljanje ventila za regulaciju zraka ovisi o sadržaju masti u kremi i potrebnoj konzistenciji. Krema sa sadržajem masti > 32 % treba manju opskrbu zrakom. Krema sa sadržajem masti < 32 % zahtijeva više dovoda zraka.

- Ventil za regulaciju zraka mora biti čist. Ako je prljava, na učinkovitost će utjecati zbog stabilnosti dovoda zraka.
- Lagano miješanje kreme u spremniku kreme svaka 2 sata tako da se sadržaj masti ravnomjerno rasporedi.

Čišćenje i održavanje

- **PAZŃJA!** Uvijek isključite uređaj iz napajanja i ohladite ga prije skladištenja, čišćenja i održavanja.
- Za čišćenje nemojte koristiti mlaznicu ili parni čistač i nemojte gurati uređaj pod vodu jer će se dijelovi smočiti i može doći do strujnog udara.
- Ako se uređaj ne drži u dobrom stanju čistoće, to može negativno utjecati na životni vijek uređaja i rezultirati opasnom situacijom.
- Ostaci hrane moraju se redovito čistiti i vaditi iz uređaja. Ako uređaj nije pravilno očišćen, to će smanjiti njegov vijek trajanja i može dovesti do opasnog stanja tijekom uporabe.
- Ovaj se uređaj mora svakodnevno čistiti. Slijedite upute za čišćenje u nastavku.

Čišćenje

- Ohlađenu vanjsku površinu očistite krpom ili spužvom lagano navlaženom blagom otopinom sapuna.
- Iz razloga higijene uređaj treba očistiti prije i nakon upotrebe.
- Izbjegavajte dodirivanje vode s električnim komponentama.
- Očistite unutrašnjost spremnika neabrazivnim deterdžentom i isperite čistom vodom.
- Nikada ne uranjajte uređaj u vodu ili druge tekućine.
- Nikada ne upotrebljavajte agresivna sredstva za čišćenje, abrazivne spužve ili sredstva za čišćenje koja sadrže klor. Za čišćenje nemojte koristiti čeličnu vunu, metalni pribor ili oštre ili šiljaste predmete. Nemojte koristiti benzin ili otapala!
- Nijedan dio nije siguran za pranje u perilici posuđa.

Dijelovi	Kako čistiti	Napomena
Sva dodatna oprema kao što su stalci, držači stalaka itd.	<ul style="list-style-type: none"> • Natopite toplom vodom sa sapunicom oko 10 do 20 minuta. • Temeljito isperite tekućom vodom. 	Napokon dobro osušite sve dijelove.
Staklena vrata	<ul style="list-style-type: none"> • Uklonite sve naslage hrane. • Obrišite mekom krpom i malo blagog deterdženta. Uvjerite se da voda ili vlaga ne ulaze u uređaj. 	

Unutrašnjost uređaja

- Za čišćenje unutrašnjosti uređaja potrebno je spajanje na napajanje.
1. Ulijte 1,5 l tople vode (< 50 °C) u posudu za kremu i pritisnite ikonu "Wash" za početak prvog postupka čišćenja.
 2. Pričekajte cijeli postupak i ispuštite prljavu vodu.
 3. Ponovite korake 1 i 2 nekoliko puta dok se voda ne očisti.
 4. Ulijte dezinficijens s 1,5 l tople vode (< 50 °C) u posudu za kremu i pritisnite ikonu "Wash" za početak drugog postupka čišćenja.
 5. Pričekajte cijeli postupak i ispraznite vodu za dezinfekciju.
 6. Ponovite korake 4 i 5 dva puta.
 7. Ulijte 2L tople vode (< 50°C) u posudu za kremu i pritisnite ikonu "Wash" za početak završnog postupka čišćenja.
 8. Pričekajte cijeli postupak i ispuštite prljavu vodu.
 9. Ponovite korake 7 i 8 dva puta.



Dijelovi

- Čišćenje unutrašnjosti uređaja mora se dovršiti prije čišćenja dijelova.
 - Iskopčajte napajanje prije rastavljanja.
 - Sastavljanjem i rastavljanjem mora rukovati obučeno osoblje.
 - Dijelovi se moraju svakodnevno čistiti.
 - Provjerite oštrice miješalice unutar pumpe kreme svaka 2 mjeseca. Ako su istrošeni, odmah ih zamijenite.
 - Preporučljivo je zamijeniti 0-prstenove i lopatice miješalice svaka 3 mjeseca i 3-6 mjeseci odvojeno. Ovisi o stvarnoj situaciji dijelova.
1. Rastavite dijelove (pogledajte ==> Instalacija ili sastavljanje i rastavljanje).
 2. Uronite sve dijelove u topliju vodu na 5 minuta, a zatim izlijte prljavu vodu. Učinite to dva puta.
 3. Natopite sve dijelove toplom vodom dezinficijansom 10 minuta.
 4. Izlijte prljavu vodu i očistite dijelove različitim veličinom četki (uključeno).
 5. Svi o-prstenovi moraju se provjeriti posebno za sustav za miješanje i ulaznu cijev. Zamijenite ga ako je oštećen.
 6. Isperite i osušite sve dijelove prije sastavljanja.
 7. Nanesite NSF mazivo koje je dobilo hranu (nije isporučeno) na sve o-prstenove tijekom sastavljanja. Mora se primijeniti nakon čišćenja dijelova. Nemojte koristiti normalni vazelin.

Održavanje

- Redovito provjeravajte rad uređaja kako biste spriječili ozbiljne nezgode.
- Ako vidite da uređaj ne radi ispravno ili da postoji problem, prestanite ga koristiti, isključite ga i kontaktirajte dobavljača.
- Sve radove na održavanju, instalaciji i popravcima moraju obavljati specijalizirani i ovlašteni tehničari ili ih preporučuje proizvođač.

Prijevoz i skladištenje

- Prije skladištenja, uvijek provjerite je li uređaj isključen iz električne mreže i potpuno se ohladio.
- Uređaj čuvajte na hladnom, čistom i suhom mjestu.
- Nikada ne stavljajte teške predmete na uređaj jer bi ih to moglo oštetiti.
- Ne pomičite uređaj dok je u pogonu. Isključite uređaj iz napajanja prilikom pomicanja i držite ga na dnu.
- Posebnu pozornost treba posvetiti kretanju ili transportu stroja zbog njegove težine. S najmanje 2 osobe ili pomoću kolica. Pomičite stroj polako, pažljivo i nikada ne kosite više od 45°.

Rješavanje problema

Ako uređaj ne radi ispravno, molimo provjerite otopinu u tablici u nastavku. Ako i dalje ne možete riješiti problem, obratite se dobavljaču / pružatelju usluga.

Problemi	Mogući uzrok	Moguće rješenje
Uređaj ne započinje hlađenje nakon spajanja na električno napajanje.	Kompresor je neispravan.	Kontaktirajte dobavljača.
	Aktiviran je toplinski prekid	Isključite napajanje na 5 minuta i ponovno ga priključite na napajanje.
	Utikač za napajanje nije ispravno spojen s izlazom za napajanje.	Provjerite spoj i provjerite jesu li svi spojevi ispravno spojeni.
Zaslon ne radi	Neispravan senzor.	Kontaktirajte dobavljača.
Previše buke	Uređaj nije postavljen vodoravno.	Provjerite je li uređaj postavljen vodoravno.
	Uređaj dodiruje okolni zid ili druge predmete.	Provjerite je li barem 20 cm udaljen od drugih predmeta ili zida.
	Unutar uređaja ima labavih dijelova.	Rastavite dijelove za čišćenje i ponovno ih sastavite.
Krema je pretanka ili pretvrda	Količina zraka nije prikladna.	<ul style="list-style-type: none">• Polako podesite ventil za regulaciju zraka kako biste postigli potrebnu konzistenciju.• Očistite ventil za regulaciju zraka.
Simbol strelice gore "↑" / dolje "↓" s vrijednošću je zakršten	Napon je veći od 250V / niži than 190V	Odvojite utikač. Provjerite napon napajanja. Prilagodite da bude ista kao i tehnička specifikacija. Ponovno se uključite.
Oznaka s upozorenjem "⚠" treperi	Preopterećenje	Isključite stroj, iskopčajte napajanje na 2 sata, a zatim ga spojite na napajanje i ponovno uključite.

Jamstvo

Neispravnosti koje utječu na funkcionalnost uređaja koje se pojave u roku od jedne godine nakon kupnje popravljat će se besplatnim popravkom ili zamjenom, pod uvjetom da je uređaj korišten i održavan u skladu s uputama i da nije na bilo koji način bio zlouporabljjen ili pokvaren. To ne utječe na vaša zakonska prava. Ako je uređaj pokriven jamstvom, navedite gdje i kada je kupljen i uključite dokaz o kupnji (npr. račun). U skladu s našim pravilima o kontinuiranom razvoju proizvoda pridržavamo pravo na promjenu opisa proizvoda, pakiranja i dokumentacije bez prethodne obavijesti.



Odbacivanje otpada i okoliš



Kada prestaje s uporabom uređaja, proizvod se ne smije odlagati s drugim kućnim otpadom. Umjesto toga, vaša je odgovornost odlagati na vašu otpadnu opremu predajući je na određeno sabirno mjesto. Nepriдрžavanje tog pravila može se kazniti u skladu s primjenjivim propisima o odlaganju otpada.

Zasebnim sakupljanjem i recikliranjem vaše otpadne opreme u vrijeme odlaganja čuvaju se prirodni resursi i osigurava se njezino recikliranje na način koji štiti ljudsko zdravlje i okoliš.

Za više informacija o tome gdje možete uskratiti svoj otpad radi recikliranja, obratite se lokalnoj tvrtki za prikupljanje otpada. Proizvođači i uvoznici ne preuzimaju odgovornost za recikliranje, tretman i ekološko zbrinjavanje, bilo izravno ili putem javnog sustava.

ČEŠTINA

Vážený zákazník,

Děkujeme vám za zakoupení tohoto spotřebiče HENDI. Před první instalací a použitím tohoto spotřebiče si pozorně přečtěte tuto uživatelskou příručku a věnujte zvláštní pozornost níže uvedeným bezpečnostním předpisům.

Bezpečnostní pokyny

- Spotřebič používejte pouze k určenému účelu, k němuž byl navržen, jak je popsáno v této příručce.
- Výrobce neodpovídá za žádné škody způsobené nesprávným provozem a nesprávným používáním.
-  **NEBEZPEČÍ! ÚRAZU ELEKTRICKÝM PROUDEM!** Nepokoušejte se spotřebič opravovat sami. Elektrické části spotřebiče neponořujte do vody ani jiných kapalin. Nikdy nedržte spotřebič pod tekoucí vodou.
- NIKDY NEPOUŽÍVEJTE POŠKOZENÝ SPOTŘEBIČ!** Pravidelně kontrolujte, zda elektrické spoje a kabely nejsou poškozeny. Poškozený spotřebič odpojte od napájení. Opravy smí provádět pouze dodavatel nebo kvalifikovaná osoba, aby se zabránilo nebezpečí nebo zranění.
- VAROVÁNÍ!** Při umísťování spotřebiče vedte napájecí kabel bezpečně, pokud je to nutné, aby nedošlo k neúmyslnému vytažení, poškození, kontaktu s topnou plochou nebo nebezpečí zakopnutí.
- VAROVÁNÍ!** Dokud je zástrčka v zásuvce, spotřebič je připojen k napájecí síti.
- VAROVÁNÍ!** Před odpojením od napájení, čištěním, údržbou nebo skladováním spotřebič VŽDY vypněte.
- Spotřebič připojujte pouze k elektrické zásuvce s napětím a frekvencí uvedenou na štítku spotřebiče.
- Nedotýkejte se zástrček / elektrických spojů mokřma nebo vlhkými rukama.
- Spotřebič a elektrické zástrčky/přípojky udržujte mimo dosah vody a jiných kapalin. Pokud spotřebič spadne do vody, okamžitě odpojte napájecí přípojky. Spotřebič nepoužívejte, dokud jej nezkontroluje kvalifikovaný technik. Nedodržení těchto pokynů bude mít za následek život ohrožující rizika.
- Napájecí zdroj zapojte do snadno přístupné elektrické zásuvky, abyste mohli v případě nouze spotřebič okamžitě odpojit.
- Dbejte na to, aby se kabel nedostal do kontaktu s ostrými nebo horkými předměty, a chraňte jej před otevřeným ohněm. Nikdy netahejte za napájecí kabel, abyste jej vypojili ze zásuv-

ky, ale vždy vytáhněte zástrčku.

- Nikdy nepřenášejte přístroj za kabel.
- Nikdy se nepokoušejte sami otevřít kryt spotřebiče.
- Do krytu spotřebiče nevkládejte žádné předměty.
- Během používání nikdy nenechávejte spotřebič bez dozoru.
- Tento spotřebič by měl obsluhovat vyškolený personál z kuchyní restaurace, pracovníci jídelny nebo baru atd.
- Tento přístroj by neměl obsluhovat osoby se sníženými fyzickými, smyslovými nebo duševními schopnostmi nebo osoby s nedostatkem zkušeností a znalostí.
- Tento spotřebič by za žádných okolností neměl používat děti.
- Uchovávejte spotřebič a jeho elektrické přípojky mimo dosah dětí.
- Nikdy nepoužívejte jiné příslušenství nebo jiná zařízení než ta, která jsou dodávána se spotřebičem nebo která doporučuje výrobce. Pokud tak neučiníte, může to představovat bezpečnostní riziko pro uživatele a poškodit spotřebič. Používejte pouze originální díly a příslušenství.
- Tento spotřebič nepoužívejte pomocí externího časovače nebo dálkového ovládání.
- Nepokládejte spotřebič na topné těleso (benzín, elektrický, uhlíkový sporák atd.).
- Nezakrývejte provoz spotřebiče.
- Na spotřebič nepokládejte žádné předměty.
- Nepoužívejte spotřebič v blízkosti otevřeného ohně, výbušných nebo hořlavých materiálů. Spotřebič vždy provozujte na vodorovném, stabilním, čistém, tepelně odolném a suchém povrchu.
- Spotřebič není vhodný k instalaci v místě, kde lze použít vodní trysku.
- Během používání nechte kolem spotřebiče prostor alespoň 20 cm pro větrání.
- VAROVÁNÍ!** Udržujte všechny větrací otvory na spotřebiči bez překážek.

Zvláštní bezpečnostní pokyny

- Tento spotřebič je určen ke komerčnímu použití.
- Je-li napájecí kabel poškozený, musí jej vyměnit výrobce, jeho servisní technik nebo podobně kvalifikovaná osoba, aby se zabránilo nebezpečí.
-  **UPOZORNĚNÍ! RIZIKO POŽÁRU!** Použitě chladivo je R600a / R290. Jedná se o hořlavé chladivo, které je šetrné k životnímu prostředí. Přestože je hořlavé, nepoškozuje ozonovou vrstvu a nezvyšuje skleníkový efekt. Použití této chladicí kapaliny však vedlo k mírnému zvýšení hladiny hluku ve spotřebiči. Kromě hluku kompresoru můžete slyšet proud chladicí kapaliny kolem systému. To je nevyhnutelné a nemá to žádný nepříznivý vliv na výkon spotřebiče. Při přepravě a nastavení spotřebiče je třeba postupovat opatrně, aby nedošlo k poškození žádných částí chladicího systému. Únik chladicí kapaliny může poškodit oči.
- Spotřebič nesmí být vystaven dešti.
- Pěnovým nadouvadlem v tomto spotřebiči je Cyclopentane. Je vysoce hořlavé.
- UPOZORNĚNÍ! RIZIKO POPÁLENÍ!** Chladicí kapalina nastříkaná na kůži může způsobit vážné popáleniny. Chraňte oči a pokožku. Pokud dojde k popálení chladivem, okamžitě opláchněte studenou vodou. V případě vážných popálenin aplikujte led a okamžitě kontaktujte lékařskou pomoc.

CZ



- **VAROVÁNÍ!** Při vestavbě zajistěte dostatečné větrání v okolní struktuře. Nikdy neblokuje sání a výstup vzduchu, abyste udrželi cirkulaci vzduchu.
- **VAROVÁNÍ!** K urychlení odmrazování nepoužívejte jiná mechanická zařízení nebo jiné prostředky než ty, které doporučuje výrobce.
- **VAROVÁNÍ!** Nepoškodte chladicí okruh.
- **VAROVÁNÍ!** Elektrické spotřebiče nepoužívejte uvnitř přihrádek spotřebiče na skladování potravin, pokud se nejedná o typ doporučený výrobcem.
- Do spotřebiče ani do jeho blízkosti neumísťte žádné nebezpečné produkty, jako je palivo, alkohol, barvy, aerosolové plechovky s hořlavým hnacím plynem, hořlavé nebo výbušné látky atd.
- Po instalaci nesmí být spotřebič nakloněn pod úhlem vyšším než 5° a je nutné počkat 2 hodiny, než jej připojíte k napájení, aby se zapnul. Totéž platí, pokud se spotřebič poté přemístí.
- Pokud byl spotřebič vypnut nebo odpojen od napájení, je nutné počkat 5 minut, než se znovu zapne.
- Do stejné zásuvky jako u tohoto spotřebiče nesmí být zapojeny žádné jiné spotřebiče.
- **VAROVÁNÍ!** Při umísťování spotřebiče se ujistěte, že napájecí kabel není zachycen nebo poškozen.
- **VAROVÁNÍ!** V zadní části spotřebiče neumísťte vícenásobné portabelové zásuvky ani přenosné napájecí zdroje.
- **VAROVÁNÍ!** Aby se zabránilo nebezpečí způsobenému nestabilitou spotřebiče, musí být upevněn v souladu s pokyny.

Určené použití

- Tento spotřebič je určen pro komerční použití, například v kuchyních restaurací, jídelen, nemocnic a komerčních podniků, jako jsou pekárny, butchery atd., ale nikoli pro nepřetržitou hromadnou výrobu potravin.
- Spotřebič je určen k přípravě šlehačky. Jakékoli jiné použití může vést k poškození spotřebiče nebo zranění osob.
- Provozování spotřebiče za jakýmkoli jiným účelem se považuje za nesprávné použití přístroje. Uživatel nese výhradní odpovědnost za nesprávné použití zařízení.

Instalace uzemnění

Tento spotřebič je klasifikován jako **ochranný typ I** a musí být připojen k ochrannému uzemnění. Uzemnění snižuje riziko úrazu elektrickým proudem poskytnutím únikového vodiče pro elektrický proud.

Tento spotřebič je vybaven napájecím kabelem se zemnicí zástrčkou nebo elektrickými přípojkami se zemnicím vodičem. Přípojky musí být řádně nainstalovány a uzemněny.

Hlavní části výrobku

(Obr. 1 na straně 3)

1. Kryt
2. Jádro ventilu regulace vzduchu
3. O-kroužek jádra vzduchového ventilu
4. Regulační ventil vzduchu
5. Smetanová pumpička
6. O-kroužek smetanové pumpy
7. Matice elektromagnetického ventilu
8. Cívka elektromagnetického ventilu
9. Těsnění
10. Vodicí trubička s jádrem
11. Klepněte zepředu

12. O-kroužek trysky
13. Tryska
14. Závírací trubice
15. Hlavní míchací komora
16. Míchací komora dceřiné společnosti
17. Tepelná izolační trubka
18. Ovládací panel
19. Vnitřní nádoba
20. O-kroužek sací trubky
21. Sací trubka
22. Nádoba na krém

Poznámka: Obsah této příručky se vztahuje na všechny uvedené položky, pokud není uvedeno jinak. Vzhled se může lišit od zobrazených ilustrací.

Náhradní díly nebo příslušenství

(Obr. 2 na straně 4-6)

23. Bílý O-kroužek jádra výživové hlavy vnitřního ventilu (9 mm x 2 mm)
24. Bílý O-kroužek jádra zpětného ventilu (10 mm x 2 mm) x 2
25. Černý O-kroužek jádra výživové hlavy vnitřního ventilu (10 mm x 2 mm)
26. Černý O-kroužek výživové hlavy (16 mm x 2 mm) x 2
27. Červený O-kroužek pro připojení sací trubky (16 mm x 3 mm) x 2
28. Bílý O-kroužek (14 mm x 3 mm) x 3
29. Bílý O-kroužek dolní části jádra výživové hlavy vnitřního ventilu (17 mm x 2 mm)
30. Bílý vnitřní O-kroužek výživové hlavy (18 mm x 4 mm)
31. Bílý O-kroužek krytu čerpadla (23 mm x 2,65 mm)
32. Bílý O-kroužek pro pevnou část trysky (28 mm x 2 mm) x 2
33. Bílý O-kroužek hlavy závitníku (30 mm x 3 mm) x 3
34. O-kroužek těla čerpadla z bílého krému (46 mm x 3 mm)
35. Bílý o-kroužek spodní části těla čerpadla s krémem (80 mm x 3 mm)
36. Zásuvkový klíč
37. Šestihřanný klíč
38. Ořechy
39. Ocelová kulička
40. Škrabky na svorky
41. Pružina x 2
42. Malý kartáč
43. Středně velký kartáč
44. Velký štětec
45. Odkapávací miska

Ovládací panel

(Obr. 3 na straně 6)

1. Část
2. Manuální
3. Zahájit chlazení
4. Mýtí
 - Po stisknutí tohoto tlačítka bude kapalina vypuštěna.
 - Tato ikona se používá pouze pro testování funkcí a čištění.
 - Během provozu ikona blikne.
5. Zastavit
6. Zamykací obrazovka
 - Ovládací panel se po stisknutí uzamkne, aby se zabránilo neúmyslnému dotyku.
7. Nastavení (pro servis a údržbu)

Příprava před použitím

- Odstraňte všechny ochranné obaly.
- Zkontrolujte, zda je přístroj v dobrém stavu a s veškerým příslušenstvím. V případě neúplného nebo poškozeného doručení prosím okamžitě kontaktujte dodavatele. V takovém případě zařazení nepoužívejte.
- Před použitím vyčistěte příslušenství a spotřebič (viz => Čištění a údržba).
- Ujistěte se, že je spotřebič zcela suchý.
- Spotřebič položte na vodorovný, stabilní a žáruvzdorný povrch, který je bezpečný proti stříkající vodě.
- Pokud chcete spotřebič uložit v budoucnu, uschovejte jeho obal.
- Návod k použití si uschovejte pro budoucí použití.

POZNÁMKA! Z důvodu zbytků z výroby může spotřebič během prvních několika použití vydávat lehký zápach. To je normální a neznámá to žádnou závadu ani nebezpečí. Ujistěte se, že je spotřebič dobře větraný.

Instalace, montáž a demontáž

(Obr. 4 na straně 7 - 12)

- Montáž nebo demontáž spotřebiče se provádí se zastaveným a odpojeným spotřebičem od elektrické sítě.
- Při montáži postupujte podle pokynů na fotografiích od 0-1 do 10-12. Postupy se provádějí v opačném pořadí při demontáži.

Návod k obsluze

1. Spotřebič položte na stabilní a rovný povrch. Ujistěte se, že je spotřebič správně vyrovnan pomocí vodováhy (není součástí dodávky).
2. Před použitím nechte spotřebič asi 2 hodiny odpočívat v určené poloze, aby nedošlo k poškození chladicího okruhu třepaným chladičem.
3. Připojte spotřebič ke vhodnému zdroji napájení. Spotřebič přejde do pohotovostního režimu. Displej je zapnutý.
4. Nalijte předchladený krém (2 °C – 8 °C) do nádoby na krém. Doporučuje se smetana s obsahem tuku mezi 30 % a 35 %.
5. Nastavte regulační ventil vzduchu do vhodné polohy podle různého obsahu tuku v krému. Doporučuje se úroveň 3 až 5.
6. Stisknutím ikony „Mytí“ otestujte funkci, dokud krém nevyléze ven. Stisknutím ikony „Stop“ se vrátíte do pohotovostního režimu.
7. Stisknutím ikony „Zahájit chlazení“ spustíte chlazení krému. Ikona bliká.
8. Když ikona přestane blikat, je připravena na šlehačku.
9. Stisknutím ikony „Držák“ (malý/střední/velký) získáte různé množství krému. Případně můžete stisknout ikonu „Manual“ a šlehačku nepřetržitě získat. Lze jej zastavit opětovným stisknutím ikony .

POZNÁMKA:

- Stisknutím ikony „Stop“ se kdykoli vrátíte do pohotovostního rozhraní.
- Šlehačku podávejte až poté, co ikona „Zahájit chlazení“ přestane blikat.
- Před spuštěním funkce chlazení musí být předem vychlazená smetana testována, aby mohla hladce vycházet ven. Viz krok 6 výše.

Provozní tipy

- Nastavení regulačního ventilu závisí na obsahu tuku v krému a požadované konzistenci. Krém s obsahem tuku > 32 % potřebuje nižší přívod vzduchu. Krém s obsahem tuku < 32 % vyžaduje větší přívod vzduchu.
- Regulační ventil vzduchu musí být udržován v čistotě. Pokud je znečištěný, výkon bude ovlivněn kvůli stabilitě přívodu vzduchu.
- Každé 2 hodiny opatrně promíchejte krém v nádobě s krémem, aby byl obsah tuku rovnoměrně rozložen.

Čištění a údržba

- **POZOR!** Před skladováním, čištěním a údržbou vždy odpojte spotřebič od napájení a vychladněte.
- K čištění nepoužívejte vodní trysku ani parní čistič a netlačte spotřebič pod vodu, protože by se části namočily a mohlo by dojít k úrazu elektrickým proudem.
- Pokud není spotřebič udržován v dobrém stavu čistoty, může to nepříznivě ovlivnit jeho životnost a způsobit nebezpečnou situaci.
- Zbytky potravin je třeba pravidelně čistit a odstraňovat ze spotřebiče. Pokud není spotřebič řádně vyčištěn, sniží se jeho životnost a během používání může dojít k nebezpečnému stavu.
- Tento spotřebič je nutné čistit každý den. Postupujte podle pokynů k čištění uvedených níže.

Čištění

- Očistěte ochlazený vnější povrch hadříkem nebo houbou mírně navlženou v jemném mýdlovém roztoku.
- Z hygienických důvodů je nutné spotřebič před použitím a po něm vyčistit.
- Zabráňte kontaktu vody s elektrickými součástmi.
- Vyčistěte vnitřek nádoby neabrazivním čisticím prostředkem a opláchněte čistou vodou.
- Spotřebič nikdy neponořujte do vody nebo jiných kapalin.
- Nikdy nepoužívejte agresivní čisticí prostředky, abrazivní houbičky nebo čisticí prostředky obsahující chlór. K čištění nepoužívejte ocelovou vlnu, kovové náčiní ani žádná ostré nebo špičaté předměty. Nepoužívejte benzín ani rozpouštědla!
- Žádné součásti nelze mýt v myčce nádob.

Díly	Jak čistit	Poznámka
Veškeré příslušenství, jako jsou stojany, držáky stojanů atd.	<ul style="list-style-type: none">• Namočte do teplé mýdlové vody na dobu asi 10 až 20 minut.• Důkladně opláchněte pod tekoucí vodou.	Nakonec všechny díly důkladně osušte.
Skleněné dveře	<ul style="list-style-type: none">• Odstraňte zbytky jídla.• Otrete měkkým hadříkem a trochou jemného čisticího prostředku. Dbejte na to, aby se dovnitř spotřebiče nedostala žádná voda nebo vlhkost.	

Vnitřek spotřebiče

- K čištění vnitřku spotřebiče je nutné připojení k napájecímu zdroji.
1. Nalijte 1,5 l teplé vody (< 50 °C) do nádoby na krém a stisknutím ikony „Mytí“ spustíte první proces čištění.
 2. Počkejte na celý proces a vypusťte špinavou vodu.
 3. Několikrát opakujte kroky 1 a 2, dokud se voda nevyčistí.



- Dezinfekční prostředek nalijte 1,5 l teplé vody (< 50 °C) do nádoby na krém a stisknutím ikony „Mytí“ spustíte druhý proces čištění.
- Počkejte na celý proces a vypusťte desinfekční vodu.
- Opakujte kroky 4 a 5 dvakrát.
- Nalijte 2L teplé vody (< 50 °C) do nádoby na krém a stisknutím ikony „Mytí“ spustíte proces konečného čištění.
- Počkejte na celý proces a vypusťte špinavou vodu.
- Opakujte kroky 7 a 8 dvakrát.

Díly

- Čištění vnitřku spotřebiče musí být dokončeno před čištěním dílů.
- Před demontáží odpojte napájecí zdroj.
- Se sestavou a demontáží musí manipulovat vyškolený personál.
- Součásti je nutné čistit každý den.
- Každé 2 měsíce kontrolujte čepele míchadla uvnitř krémové pumpy. Pokud jsou opotřebované, okamžitě je vyměňte.
- Doporučuje se vyměnit O-kroužky a čepele míchadla každé 3 měsíce a každé 3–6 měsíců zvlášť. Závísí to na skutečné situaci dílů.

- Demontujte součásti (viz ==> Montáž nebo montáž a demontáž).
- Ponořte všechny části na 5 minut do teplejší vody a poté vylijte špinavou vodu. Udělejte to dvakrát.
- Všechny části namočte na 10 minut do teplé vody s dezinfekčním prostředkem.
- Znečištěnou vodu vylijte a součásti vyčistěte podle různých velikostí kartáčů (součástí balení).
- Všechny o-kroužky musí být zkontrolovány zejména pro míchací systém a vstupní potrubí. Pokud je poškozený, vyměňte je.
- Před montáží všechny díly opláchněte a osušte.
- Během montáže naneste na všechny O-kroužky mazivo NSF potravinářské třídy (není součástí dodávky). Musí se aplikovat po čištění dílů. Nepoužívejte normální vazelínu.

Údržba

- Pravidelně kontrolujte provoz spotřebiče, abyste zabránili vážným nehodám.
- Pokud vidíte, že spotřebič nefunguje správně nebo že se vyskytl problém, přestaňte jej používat, vypněte jej a kontaktujte dodavatele.
- Všeškerá údržba, instalace a opravy musí být prováděny specializovanými a autorizovanými technikami nebo doporučenými výrobci.

Přeprava a skladování

- Před uskladněním se vždy ujistěte, že byl spotřebič odpojen od zdroje napájení a zcela vychladl.
- Spotřebič skladujte na chladném, čistém a suchém místě.
- Nikdy na spotřebič nepokládejte těžké předměty, protože by se tím mohl poškodit.
- Když je spotřebič v provozu, nepřemisťujte jej. Při přemisťování odpojte spotřebič od napájení a držte jej ve spodní části.
- Zvláštní pozornost je třeba věnovat při přemisťování nebo přepravě stroje kvůli jeho vysoké hmotnosti. Nejméně se 2 osobami nebo s použitím vozíku. Pohybuje se strojem pomalu, opatrně a nikdy se nenaklánějte o více než 45°.

Odstraňování problémů

Pokud spotřebič nefunguje správně, zkontrolujte prosím, zda je roztok v tabulce níže. Pokud problém stále nemůžete vyřešit, obraťte se na dodavatele/poskytovatele služeb.

Problémy	Možná příčina	Možné řešení
Spotřebič nespustí chlazení po připojení k elektrické síti.	Kompresor je vadný.	Kontaktujte dodavatele.
	Tepelná pojistka aktivována	Odpojte napájení na 5 minut a znovu je připojte k napájení.
	Napájecí zástrčka je nesprávně zapojena do zásuvky.	Zkontrolujte připojení a ujistěte se, že jsou všechna připojení správně připojena.
Panel displeje nefunguje	Těžký senzor je vadný.	Kontaktujte dodavatele.
Příliš velký hluk	Spotřebič není umístěn vodorovně.	Zkontrolujte, zda je spotřebič umístěn vodorovně.
	Spotřebič se dotýká okolní stěny nebo jiných předmětů.	Zkontrolujte, zda je vzdálenost alespoň 20 cm od jiných předmětů nebo stěn.
	Uvnitř spotřebiče jsou některé volné části.	Demontujte čisticí části a znovu je sestavte.
Krém je příliš tenký nebo příliš tvrdý	Množství vzduchu není vhodné.	<ul style="list-style-type: none"> Nastavte regulační ventil vzduchu pomalu, aby bylo dosaženo požadované konzistence. Vyčistěte regulační ventil vzduchu.
Šipka nahoru ↑ / dolů ↓ symbol s hodnotou bliká	Napětí je vyšší než 250V / nižší than 190V	Odpojte zástrčku. Zkontrolujte napájecí napětí. Upravte tak, aby byl stejný jako technické specifikace. Znovu zapojte.
Vykřičník „!“ bliká	Přetížení	Vypněte zařízení, na 2 hodiny odpojte napájení, poté jej připojte ke zdroji napájení a znovu jej zapněte.

Záruka

Jakákoliv závada ovlivňující funkci spotřebiče, která se objeví do jednoho roku od zakoupení, bude opravena bezplatnou opravou nebo výměnou za předpokladu, že byl spotřebič používán a udržován v souladu s pokyny a že nebyl žádným způsobem zneužit ani zneužit. Vaše zákonná práva nejsou dotčena. Pokud je spotřebič reklamován v rámci záruky, uveďte, kde a kdy byl zakoupen, a přiložte doklad o zakoupení (např. doklad o zakoupení). V souladu s našimi zásadami neustálého vývoje produktů si vyhrazujeme právo bez předchozího upozornění změnit specifikace produktu, balení a dokumentace.



Likvidace a prostředí

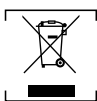

Při vyřazování spotřebiče z provozu se tento spotřebič nesmí likvidovat s jiným domácím odpadem. Namísto toho je vaší odpovědností zlikvidovat odpadní zařízení předáním na určené sběrné místo. Nedodržení tohoto pravidla může být penalizováno v souladu s platnými předpisy o likvidaci odpadu. Samostatný sběr a recyklace vašich odpadních zařízení při likvidaci pomůže zachovat přírodní zdroje a zajistí, že budou recyklovány způsobem, který chrání lidské zdraví a životní prostředí.

Další informace o tom, kde můžete odpad odevzdat k recyklaci, získáte od místní společnosti pro sběr odpadu. Výrobci a dovozcí nenesou odpovědnost za recyklaci, zpracování a ekologickou likvidaci, a to ani přímo, ani prostřednictvím veřejného systému.

MAGYAR

Tisztelt Ügyfelünk!

Köszönjük, hogy megvásárolta ezt a HENDI készüléket. A készülék első üzembe helyezése és használata előtt figyelmesen olvassa el ezt a felhasználói kézikönyvet, különös figyelmet fordítva az alább ismertetett biztonsági előírásokra.

Biztonsági utasítások

- A készüléket kizárólag a jelen kézikönyvben leírt rendeltetésének megfelelően használja.
- A gyártó nem vállal felelősséget a helytelen használatból és használatból eredő károkért.
-  **VESZÉLY! ÁRAMÚTÉS VESZÉLYE!** Ne kísérelje meg saját maga megjavítani a készüléket. Ne merítse a készülék elektromos alkatrészeit vízbe vagy más folyadékba. Soha ne tartsa a készüléket folyó víz alatt..
- SOHA NE HASZNÁLJON SÉRÜLT KÉSZÜLÉKET!** Rendszeresen ellenőrizze az elektromos csatlakozásokat és vezetéket, hogy nem sérültek-e. Ha sérült, válassza le a készüléket az elektromos hálózatról. A veszély vagy sérülés elkerülése érdekében a javításokat csak beszállító vagy képzett személy végezheti.
- FIGYELMEZTETÉS!** A készülék elhelyezésekor szükség esetén biztonságosan vezesse el a tápkábelt, hogy elkerülje a véletlen meghúzást, a károsodást, a fűtőfelülettel való érintkezést vagy a botlásveszélyt.
- FIGYELMEZTETÉS!** Amíg a dugasz az aljzatban van, a készülék csatlakoztatva van a tápegységhez.
- FIGYELMEZTETÉS!** MINDIG kapcsolja ki a készüléket, mielőtt leválasztja az áramellátásról, tisztításról, karbantartásról vagy tárolásról.
- A készüléket csak a készülék címkéjén feltüntetett feszültséggel és frekvenciával rendelkező elektromos aljzathoz csatlakoztassa.
- Ne érintse meg a dugaszt/elektromos csatlakozásokat nedves vagy nedves kézzel.
- Tartsa távol a készüléket és az elektromos dugaszt/csatlakozókat víztől és más folyadékoktól. Ha a készülék vízbe esik, azonnal távolítsa el a tápcsatlakozókat. Ne használja a készüléket addig, amíg azt szakképzett technikus nem ellenőrizte. Ezen utasítások be nem tartása életveszélyes kockázatokat okozhat.

- Csatlakoztassa a tápegységet egy könnyen hozzáférhető elektromos aljzathoz, hogy vészhelyzet esetén azonnal le tudja választani a készüléket.
- Ügyeljen arra, hogy a vezeték ne érintkezzen éles vagy forró tárgyakkal, és tartsa távol nyílt tűztől. Soha ne húzza ki a tápkábelt az aljzathoz, hanem inkább mindig húzza ki a dugót.
- Soha ne szállítsa a készüléket a kábelénél fogva.
- Soha ne próbálja meg saját maga kinyitni a készülék burkolatát.
- Ne helyezzen tárgyakat a készülék házába.
- Használat közben soha ne hagyja felügyelet nélkül a készüléket.
- A készüléket kizárólag képzett személyzet használhatja az étterem konyhájában, étkezdéjében vagy bárjában stb.
- A készüléket nem használhatják csökkentett fizikai, érzékszervi vagy szellemi képességekkel rendelkező személyek, illetve megfelelő tapasztalattal és tudással nem rendelkező személyek.
- A készüléket gyermekek semmilyen körülmények között nem használhatják.
- A készüléket és elektromos csatlakozásait gyermekektől elzárva tárolja.
- Soha ne használjon a készülékhez mellékelte vagy a gyártó által ajánlott tartozékoktól vagy kiegészítő eszközöktől eltérő tartozékokat. Ennek elmulasztása biztonsági kockázatot jelenthet a felhasználó számára, és károsíthatja a készüléket. Csak eredeti alkatrészeket és tartozékokat használjon.
- Ne működtesse a készüléket külső időzítővel vagy távvezérlő rendszerrel.
- Ne helyezze a készüléket fűtőtárgyra (benzin, elektromos, széntűzhely stb.).
- Ne takarja le a készüléket működés közben.
- Ne helyezzen semmilyen tárgyat a készülék tetejére.
- Ne használja a készüléket nyílt láng, robbanásveszélyes vagy gyúlékony anyagok közelében. A készüléket mindig vízszintes, stabil, tiszta, hőálló és száraz felületen üzemeltesse.
- A készülék nem alkalmas olyan helyre történő beszerelésre, ahol vízszűrő használható.
- Hagyjon legalább 20 cm-es helyet a készülék körül, hogy használat közben szellőzhessen.
- FIGYELMEZTETÉS!** A készülék szellőzőnyílásait tartsa akadálymentesen.

Speciális biztonsági utasítások

- A készülék kereskedelmi használatra készült.
- Ha a tápkábel megsérül, a veszély elkerülése érdekében a gyártóval, annak szervizével vagy hasonlóan képzett szakemberrel kell kicseréltetni.
-  **FIGYELEM! TŰZVESZÉLY!** A felhasznált hűtőközeg R600a / R290. Ez egy gyúlékony hűtőközeg, amely környezetbarát. Bár gyúlékony, nem károsítja az ózontérget, és nem növeli az üvegházhatást. A hűtőközeg használata azonban a készülék zajszintjének enyhe megnövekedéséhez vezetett. A kompresszor zaján kívül a rendszer körüli hűtőfolyadék áramlását is hallhatja. Ez elkerülhetetlen, és nem befolyásolja hátrányosan a készülék teljesítményét. A készülék szállítása és üzembe helyezése során ügyelni kell arra, hogy a hűtőrendszer egyetlen része se sérüljön meg. A hűtőfolyadék szivárgása károsíthatja a szemet.



- A készüléket ne tegye ki esőnek.
- Ebben a készülékben ciklopentán habosító anyagot használnak. Rendkívül gyúlékony.
- **FIGYELEM! ÉGÉSVESZÉLY!** A bőrre permetezett hűtőközeg kritikus égési sérüléseket okozhat. Védje a szemét és a bőrét. Ha a hűtőközeg megé, azonnal öblítse le hideg vízzel. Ha az égési sérülések súlyosak, azonnal alkalmazzon jeget, és forduljon orvoshoz.
- **FIGYELEM!** Beépítéskor biztosítson megfelelő szellőzést a környező szerkezetben. Soha ne zárja el a levegő beszívását és kimenetét a levegő keringésének megőrzése érdekében.
- **FIGYELEM!** Ne használjon mechanikus eszközöket vagy más eszközöket a leolvastási folyamat felgyorsítására, kivéve a gyártó által ajánlottakat.
- **FIGYELEM!** Ne tegyen kárt a hűtőkörben.
- **FIGYELEM!** Ne használjon elektromos készülékeket a készülék élelmiszertároló rekeszeiben, kivéve, ha azok a gyártó által ajánlott típusúak.
- Ne helyezzen a készülék belsejébe vagy közelébe semmilyen veszélyes terméket, például üzemanyagot, alkoholt, festéket, gyúlékony hajtógázt, gyúlékony vagy robbanásveszélyes anyagokat stb. tartalmazó aeroszolos dobozokat.
- Beszerelés után a készüléket nem szabad 5°-nál nagyobb szögben megdőnteni, és 2 órát kell várni, mielőtt a tápegységhez csatlakoztatná a bekapcsoláshoz. Ugyanez vonatkozik a készülék későbbi mozgására is.
- Ha a készüléket kikapcsolták vagy leválasztották az áramellátásról, akkor 5 percet kell várni, amíg újra bekapcsolnak.
- Semmilyen más készülék nem csatlakoztatható a készülékhez hasonló aljzatra.
- **FIGYELEM!** A készülék elhelyezésekor ügyeljen arra, hogy a tápkábel ne szoruljon be és ne sérüljön meg.
- **FIGYELEM!** Ne helyezzen el több portabel-aljzatra vagy hordozható tápegységet a készülék hátoldalán.
- **FIGYELEM!** A készülék instabilitása miatti veszély elkerülése érdekében azt az utasításoknak megfelelően rögzíteni kell.

Rendeltetészerű használat

- A készüléket kereskedelmi célokra, például éttermek, étkezdék, kórházak konyháiban és kereskedelmi vállalkozások, például pékségek, sütödék stb. számára tervezték, de nem használható folyamatos tömegtermelésre.
- A készüléket tejszínhabos készítésre tervezték. Minden egyéb használat a készülék károsodásához vagy személyi sérüléshez vezethet.
- A készülék bármilyen más célból történő üzemeltetése a készülék helytelen használatának minősül. Kizárólag a felhasználó felelős az eszköz nem megfelelő használatáért.

Földelés

Ez a készülék I. védelmi osztályba tartozik, és védőföldeléshez kell csatlakoztatni. A földelés csökkenti az áramütés veszélyét azáltal, hogy az elektromos áramhoz elvezető vezetéket biztosít.

Ez a készülék földelt dugóval ellátott tápkábelrel, vagy földelő vezetékkel ellátott elektromos csatlakozásokkal van ellátva. A csatlakozásokat megfelelően kell felszerelni és földelni.

A termék fő részei

(1. ábra a 3. oldalon)

1. Fedél
2. Levegőszabályozó vale mag
3. Levegőszabályozó vale mag O-gyűrű
4. Levegőszabályozó szelep
5. Krémpumpa
6. Krémpumpa O-gyűrű
7. Mágnesszelep anya
8. Mágnesszelep tekercs
9. Tömítés
10. Vezetőcső maggal
11. Érintse meg az előlapot
12. Fúvóka O-gyűrű
13. Fúvóka
14. Zárócső
15. Fő keverőkamra
16. Leányvállalati keverőkamra
17. Hőszigetelő cső
18. Kezelőpanel
19. Belső tartály
20. Szívócső O-gyűrű
21. Szívócső
22. Krémtartály

Megjegyzés: A jelen kézikönyv tartalma minden felsorolt elemre vonatkozik, kivéve, ha másként nem határozzák meg. A megjelenés eltérhet az ábrán láthatótól.

Pótalkatrészek vagy tartozékok

(2. ábra a 4-6. oldalon)

23. Fehér adagolófej belső szelepcsonk O-gyűrű (9 mm x 2 mm)
24. Fehér visszacsapó szelep belső O-gyűrű (10 mm x 2 mm) x 2
25. Fekete adagolófej belső szelep mag O-gyűrű (10 mm x 2 mm)
26. Fekete adagolófej O-gyűrű (16 mm x 2 mm) x 2
27. Piros szívócső csatlakozó rész O-gyűrű (16 mm x 3 mm) x 2
28. Fehér csőcsatlakozó rész O-gyűrű (14 mm x 3 mm) x 3
29. Fehér adagolófej belső szelepcsonk alsó rész O-gyűrű (17 mm x 2 mm)
30. Fehér adagolófej belső O-gyűrűje (18 mm x 4 mm)
31. Fehér szivattyúfedél O-gyűrű (23 mm x 2,65 mm)
32. Fehér fúvóka rögzített alkatrész O-gyűrű (28 mm x 2 mm) x 2
33. Fehér csapfej O-gyűrű (30 mm x 3 mm) x 3
34. Fehér krémpumpa test O-gyűrű (46 mm x 3 mm)
35. Fehér krémpumpa alsó tömítőgyűrű (80 mm x 3 mm)
36. Aljzat csavarkulcs
37. Hatszögletű csavarkulcs
38. Anyák
39. Acél golyó
40. Kapocskakaparók
41. Rugó x 2
42. Kis kefe
43. Közepes méretű kefe
44. Nagy kefe
45. Cseptálca



Kezelőpanel

(3. ábra a 6. oldalon)

1. Rész
2. Kézi
3. Hűtés indítása
4. Mosás
 - A gomb megnyomása után a folyadék leeresztésre kerül.
 - Ez az ikon csak a funkciók tesztelésére és tisztítására szolgál.
 - Az ikon működés közben elmosódott.
5. Leállítás
6. Képernyő zárolása
 - A kezelőpanel a megnyomása után zárolva lesz, hogy megakadályozza a véletlen érintést.
7. Beállítás (szerviz és karbantartás céljára)

Használat előtti előkészítés

- Távolítsa el minden védőcsomagolást és csomagolást.
- Ellenőrizze, hogy a készülék jó állapotban van-e és az összes tartozékkal együtt. Hiányos vagy sérült szállítás esetén kérjük, azonnal lépjen kapcsolatba a szállítóval. Ebben az esetben ne használja a készüléket.
- Használat előtt tisztítsa meg a tartozékokat és a készüléket (lásd ==> Tisztítás és karbantartás).
- Ellenőrizze, hogy a készülék teljesen száraz-e.
- Helyezze a készüléket vízszintes, stabil és hőálló felületre, amely vízfürccsenés ellen védett.
- Őrizze meg a csomagolást, ha a jövőben tárolni kívánja a készüléket.
- Őrizze meg a használati útmutatót későbbi használatra.

MEGJEGYZÉS! A gyártási maradványok miatt a készülék enyhe szagot bocsáthat ki az első néhány használat során. Ez normális jelenség, és nem jelez semmilyen hibát vagy veszélyt. Gondoskodjon a készülék megfelelő szellőzéséről.

Telepítés, összeszerelés és szétszerelés

(4. ábra a 7 - 12. oldalon)

- A készülék összeszerelési vagy szétszerelési műveletei leállított készülékkel és a hálózatról leválasztva történnek.
- Kérjük, kövesse az összeszerelésre vonatkozó utasításokat a 0-1-10-12. ábrákon. A szétszerelt eljárások fordított irányú működtetésűek.

Üzemeltetési utasítások

1. Helyezze a készüléket stabil és vízszintes felületre. Ellenőrizze, hogy a készülék vízlágyítói vízszintben van-e megfelelően szintezve (nincs mellékelve).
2. A felrázódt hűtőközeggel történő hűtőkör károsodásának elkerülése érdekében a készüléket kb. 2 órán át hagyja a kívánt helyzetben pihenni.
3. Csatlakoztassa a készüléket a megfelelő áramforráshoz. A készülék készenléti üzemmódba lép. A kijelző be van kapcsolva.
4. Öntse az előhűtött krémet [2 °C - 8 °C] a krémtartályba. 30% és 35% közötti zsírtartalmú krém ajánlott.
5. Állítsa be a levegőszabályozó szelepet a megfelelő helyzetbe a krém különböző zsírtartalmának megfelelően. A 3-5. szint ajánlott.
6. Nyomja meg a „Mosás” ikont a funkció teszteléséhez, amíg a krém ki nem jön. A készenléti módba való visszatéréshez nyomja meg a „Stop” ikont.

7. Nyomja meg a „Hűtés indítása” ikont a krém hűtésének elindításához. Az ikon villog.
8. Amikor az ikon villogása megszűnik, készen áll a tejszín felverésére.
9. Nyomja meg a „Részecske” ikont (kicsi / közepes / nagy) a különböző mennyiségű krém elkészítéséhez. Másik lehetőségként nyomja meg a „Kézi” ikont a tejszínhab folyamatos adagolásához. Az ikon ismételt megnyomásával leállítható.

MEGJEGYZÉS:

- Nyomja meg a „Stop” ikont bármikor a készenléti kezelőfelületre való visszatéréshez.
- Csak akkor vegye le a tejszínhabot, ha a „hűtés indítása” ikon villogása abbamarad.
- Az előhűtött krémet tesztelni kell, hogy a hűtő funkció elindítása előtt egyenletesen kijöjjön. Lásd a fenti 6. lépést.

Üzemeltetési tippek

- A levegőszabályozó szelep beállítása a krém zsírtartalmától és a szükséges állagtól függ. A > 32%-os zsírtartalmú krémhez kevesebb levegőre van szükség. A < 32%-os zsírtartalmú krém több levegőt igényel.
- A levegőszabályozó szelepet tisztán kell tartani. Ha szennyezett, a teljesítményt befolyásolja a levegőellátás stabilitása.
- Kétóránként alaposan keverje össze a krémet a krémtartályban, hogy a zsír tartalma egyenletesen oszoljon el.

Tisztítás és karbantartás

- **FIGYELEM!** Tárolás, tisztítás és karbantartás előtt mindig válassza le a készüléket az elektromos hálózatról, és hűtse le.
- Ne használjon vízsugarat vagy gőztisztítót a tisztításhoz, és ne nyomja a készüléket víz alá, mert az alkatrészek benedvesedhetnek, és áramütés következhet be.
- Ha a készüléket nem tartják megfelelő tisztaságú állapotban, az hátrányosan befolyásolhatja a készülék élettartamát, és veszélyes helyzetet okozhat.
- Az ételmaradványokat rendszeresen meg kell tisztítani, és el kell távolítani a készülékből. Ha a készüléket nem tisztítja meg megfelelően, az csökkenti annak élettartamát, és használat közben veszélyes állapotot okozhat.
- A készüléket naponta meg kell tisztítani. Kérjük, kövesse az alábbi tisztítási utasításokat.

Tisztítás

- Enyhe szappanos oldattal enyhén megnedvesített ruhával vagy szivaccsal tisztítsa meg a hűtött külső felületet.
- Higiéniai okból a készüléket használat előtt és után meg kell tisztítani.
- Ne érjen víz az elektromos alkatrészekhez.
- Tisztítsa meg a tartály belsejét nem súroló hatású tisztítószerszerrel, és öblítse le tiszta vízzel.
- Soha ne merítse a készüléket vízbe vagy más folyadékba.
- Soha ne használjon agresszív tisztítószereket, súrolószivacsokat vagy klórtartalmú tisztítószereket. A tisztításhoz ne használjon acélgyapott, fémesszközöket vagy éles vagy hegyes tárgyakat. Ne használjon benzint vagy oldószereket!
- Egyetlen alkatrész sem tisztítható mosogatógépben.



Alkatrészek	Tisztítás	Megjegyzés
Minden tartozék, például állványok, állványtartók stb.	<ul style="list-style-type: none"> Áztassa 10-20 percig meleg, szappanos vízben. Alaposan öblítse le folyó vízzel. 	Végül szárítsa meg jól az összes alkatrészt.
Üvegajtó	<ul style="list-style-type: none"> Távolítson el minden étellerakódást. Törölje tisztára egy puha ruhával és egy kevés enyhe tisztítószerrel. Ügyeljen arra, hogy ne kerüljön víz vagy nedvesség a készülék belsejébe. 	

A készülék belseje

- A készülék belsejének tisztításához a tápegységhez kell csatlakoztatni.
- Öntsön 1,5 liter meleg vizet (< 50 °C) a krémkartálya, és nyomja meg a „Mosás” ikont az első tisztítási folyamat megkezdéséhez.
 - Várja meg a teljes folyamatot, és engedje le a piszkos vizet.
 - Ismételje meg az 1. és 2. lépést többször is, amíg a víz meg nem tisztul.
 - Öntse a fertőtlenítőszerrel 1,5 liter meleg vízzel (< 50 °C) a krémkartálya, és nyomja meg a „Mosás” ikont a második tisztítási folyamat megkezdéséhez.
 - Várja meg a teljes folyamatot, és engedje le a fertőtlenítő vizet.
 - Ismételje meg kétszer a 4. és 5. lépést.
 - Öntsön 2L meleg vizet (< 50 °C) a krémkartálya, és nyomja meg a „Mosás” ikont a végső tisztítási folyamat megkezdéséhez.
 - Várja meg a teljes folyamatot, és engedje le a piszkos vizet.
 - Ismételje meg kétszer a 7. és 8. lépést.

Alkatrészek

- A készülék belsejének tisztítását az alkatrészek tisztítása előtt el kell végezni.
 - Szét szerelést előtt válassza le az áramellátást.
 - Az összeszerelést és szét szerelést képzett személyzetnek kell végeznie.
 - Az alkatrészeket naponta meg kell tisztítani.
 - Kéthavonta ellenőrizze a keverőlapátokat a krémpumpában. Ha elhasználódott, azonnal cserélje ki.
 - Javasoljuk, hogy az O-gyűrűket és a keverőlapátokat 3 havonta és 3-6 havonta cserélje ki külön. Ez az alkatrészek aktuális helyzetétől függ.
- Szerelje szét az alkatrészeket (lásd ==> Beszerelés és szét szerelés).
 - Merítse az összes alkatrészt melegebb vízbe 5 percre, majd öntse ki a szennyezett vizet. Csináld kétszer.
 - Áztassa az összes alkatrészt fertőtlenítőszeres meleg vízbe 10 percig.
 - Öntse ki a piszkos vizet, és tisztítsa meg az alkatrészeket különböző méretű kefékkel (mellékelve).
 - Minden o-gyűrűt ellenőrizni kell, különösen a keverőrendszer és a bemeneti cső esetében. Cserélje ki, ha sérült.
 - Összeszerelés előtt öblítse le és szárítsa meg az összes alkatrészt.

- Az összeszerelés során minden tömítőgyűrűre vigyen fel NSF élelmiszeripari kenőanyagot (nem tartozék). Az alkatrészek tisztítása után kell alkalmazni. Ne használja a normál vazelint.

Karbantartás

- A súlyos balesetek megelőzése érdekében rendszeresen ellenőrizze a készülék működését.
- Ha azt látja, hogy a készülék nem működik megfelelően, vagy probléma van, ne használja tovább, kapcsolja ki, és forduljon a forgalmazóhoz.
- Minden karbantartási, telepítési és javítási munkát szakképzett és felhatalmazott technikusoknak kell elvégezniük, vagy a gyártónak kell javasolnia.

Szállítás és tárolás

- Tárolás előtt mindig győződjön meg arról, hogy a készülék lett választva a hálózatról, és teljesen lehűt.
- A készüléket hűvös, tiszta és száraz helyen tárolja.
- Soha ne helyezzen nehéz tárgyakat a készülékre, mert ez károsíthatja azt.
- Ne mozgassa a készüléket működés közben. Mozgatás közben válassza le a készüléket az elektromos hálózatról, és tartsa alul.

Hibaelhárítás

Ha a készülék nem működik megfelelően, kérjük, ellenőrizze az alábbi táblázatban a megoldást. Ha továbbra sem tudja megoldani a problémát, kérjük, forduljon a szállítóhoz/szolgáltatóhoz.

Problémák	Lehetséges ok	Lehetséges megoldás
A készülék nem kezd meg a hűtést, miután csatlakoztatta az elektromos hálózathoz.	A kompresszor meghibásodott.	Forduljon a szállítóhoz.
	Termikus kikapcsolás aktiválva	Válassza le az áramellátást 5 percre, majd csatlakoztassa újra az áramellátáshoz.
A kijelzőpanel nem működik	A hálózati csatlakozódugó helytelenül van csatlakoztatva a hálózati aljzathoz.	Ellenőrizze a csatlakozást, és győződjön meg arról, hogy az összes csatlakozás megfelelően van csatlakoztatva.
	Meghibásodott a kemény érzékelő.	Forduljon a szállítóhoz.
Túl sok zaj	A készülék nincs vízszintesen elhelyezve.	Ellenőrizze, hogy a készülék vízszintesen helyezkedik-e el.
	A készülék hozzáér a környező falhoz vagy más tárgyakhoz.	Ellenőrizze, hogy legalább 20 cm van-e más tárgytól vagy faltól.
	A készülék belsejében laza alkatrészek találhatók.	Szerelje szét és szerelje össze újra a tisztító alkatrészeket.



Шановний клієнте!

Дякуємо, що придбали цей прилад HENDI. Уважно прочитайте цей посібник користувача, звертаючи особливу увагу на правила техніки безпеки, описані нижче, перед першим встановленням і використанням цього приладу.

Інструкції з техніки безпеки

- Використовуйте прилад лише за призначенням, як описано в цьому посібнику.
- Виробник не несе відповідальності за будь-які збитки, спричинені неправильною експлуатацією та неправильним використанням.



НЕБЕЗПЕКА! РИЗИК УРАЖЕННЯ ЕЛЕКТРИЧНИМ СТРУМОМ!

- Не намагайтеся ремонтувати прилад самостійно. Не занурюйте електричні частини приладу у воду або інші рідини. Ніколи не тримайте прилад під проточною водою.
- НІКОЛИ НЕ ВИКОРИСТОВУЙТЕ ПОШКОДЖЕНИЙ ПРИЛАД!** Регулярно перевіряйте електричні з'єднання та шнур на наявність пошкоджень. У разі пошкодження від'єднайте прилад від джерела живлення. Будь-який ремонт має виконуватися лише постачальником або кваліфікованою особою, щоб уникнути небезпеки або травми.
- ПОПЕРЕДЖЕННЯ!** Під час розміщення приладу безпечно прокладіть кабель живлення, якщо це необхідно, щоб уникнути ненавмисного натягу, пошкодження, контакту з поверхнею нагрівання або небезпеки відключення.
- ПОПЕРЕДЖЕННЯ!** Поки штекер знаходиться у гнізді, прилад підключатися до електромережі.
- ПОПЕРЕДЖЕННЯ!** ЗАВЖДИ вимикайте прилад, перш ніж від'єднувати його від електромережі, чищення, обслуговування або зберігання.
- Підключайте прилад до електричної розетки лише за допомогою напруги та частоти, зазначених на етикетці приладу.
- Не торкайтеся вилки/електричного з'єднання вологими або вологими руками.
- Тримайте прилад та електричну вилку/з'єднання подалі від води та інших рідин. Якщо прилад потрапив у воду, негайно вийміть з'єднання з джерелом живлення. Не використовуйте прилад, доки його не перевірить сертифікований спеціаліст. Недотримання цих інструкцій призведе до ризику, що загрожують життю.
- Під'єднайте джерело живлення до легкодоступної електричної розетки, щоб можна було негайно від'єднати прилад у разі виникнення надзвичайної ситуації.
- Перехочіться, що шнур не контактує з гострими чи гарячими предметами, та тримайте його подалі від відкритого вогню. Ніколи не тягніть за шнур живлення, щоб від'єднати його від розетки; натомість завжди тягніть за вилку.
- Ніколи не носіть прилад за шнур.
- Ніколи не намагайтеся самостійно відкривати корпус приладу.
- Не вставляйте предмети в корпус приладу.
- Ніколи не залишайте прилад без нагляду під час використання.
- Цим приладом повинен керувати кваліфікований персонал на кухні ресторану, їдальні або бару тощо.

A krém túl vékony vagy túl kemény	A levegő mennyisége nem megfelelő.	<ul style="list-style-type: none"> Lassan állítsa be a levegőszabályozó szelepet, hogy elérje a kívánt állagot. Tisztítsa meg a levegőszabályozó szelepet.
Az értékkel rendelkező Felnyíl ""↑/ Le"" ↓szimbólum villog	A feszültség 250V felett / than 190V van	Húzza ki a dugót. Ellenőrizze a tápfeszültséget. Állítsa be úgy, hogy ugyanaz legyen, mint a műszaki specifikáció. Dugja be újra.
A ..! felkiáltójel villog	Túlterhelés	Kapcsolja ki a gépet, 2 óra múlva válassza le a tápegységet, majd csatlakoztassa a tápegységhez, és kapcsolja be újra.

Jótállás

A készülék működését befolyásoló minden olyan hiba, amely a vásárlást követő egy éven belül válik nyilvánvalóvá, javításra vagy cserére szorul, feltéve, hogy a készüléket az utasításoknak megfelelően használták és karbantartották, és semmilyen módon nem használták fel helytelenül vagy használták fel helytelenül. Az Ön törvényben biztosított jogait ez nem érinti. Ha a készülékre garanciális igény vonatkozik, adja meg, hogy hol és mikor vásárolta meg, és mellékelje a vásárlást igazoló bizonylatot (pl. nyugtát).

A folyamatos termékfejlesztésre vonatkozó irányelvünkkel összhangban fenntartjuk a jogot a termék, a csomagolás és a dokumentáció előzetes értesítés nélküli módosítására.

Elvetés és környezet



A készülék üzemem kívül helyezése során a terméket nem szabad más háztartási hulladékkal együtt ártalmatlanítani. Ehelyett az Ön felelőssége, hogy a hulladékgyűjtő berendezéseket a kijelölt gyűjtőhelyre szállítsa. Ennek a szabálynak a figyelmen kívül hagyása a hulladék ártalmatlanítására vonatkozó hatályos előírásokkal összhangban büntetést vonhat maga után. A hulladéktároló berendezések ártalmatlanításkori elkülönített gyűjtése és újrahasznosítása segít a természeti erőforrások megőrzésében, és biztosítja, hogy az emberi egészséget és a környezetet védő módon kerül újrahasznosításra.

Ha többet szeretne megtudni arról, hogy hová lehet a hulladékok újrahasznosítani, forduljon a helyi hulladékgyűjtő vállalathoz. A gyártók és az importőrök nem vállalnak felelősséget az újrahasznosításért, a kezelésért és az ökológiai hulladékkezelésért sem közvetlenül, sem pedig nyilvános rendszeren keresztül.



- Цей прилад не повинні експлуатувати особи з обмеженими фізичними, сенсорними або розумовими здібностями або особи з недостатнім досвідом і знаннями.
- Цей прилад за жодних обставин не повинен використовуватися дітьми.
- Зберігайте прилад та його електричні підключення в недоступному для дітей місці.
- Ніколи не використовуйте аксесуари або будь-які додаткові пристрої, окрім тих, що постачаються разом із приладом або рекомендовані виробником. Якщо цього не зробити, це може становити загрозу безпеці користувача та пошкодити прилад. Використовуйте лише оригінальні деталі та аксесуари.
- Не використовуйте цей прилад із зовнішнім таймером або системою дистанційного керування.
- Не ставте прилад на нагрівальний об'єкт (бензин, електрична плита, вугільна плита тощо).
- Не накривайте прилад під час роботи.
- Не ставте на прилад жодних предметів.
- Не використовуйте прилад поблизу відкритого вогню, вибухонебезпечних або легкозаймистих матеріалів. Завжди експлуатуйте прилад на горизонтальній, стійкій, чистійкій, жаростійкій і сухій поверхні.
- Прилад не можна встановлювати в місцях, де можна використовувати струмінь води.
- Під час роботи залиште місце на відстані принаймні 20 см навколо приладу для вентиляції.
- **ПОПЕРЕДЖЕННЯ!** Тримайте всі вентиляційні отвори на приладі вільними від перешкод.

Спеціальні інструкції з безпеки

- Цей прилад призначений для комерційного використання.
- Якщо кабель живлення пошкоджений, його повинен замінити виробник, його сервісна служба або інші кваліфіковані особи, щоб уникнути небезпеки.



УВАГА! РИЗИК ПОЖЕЖИ! Використовується холодоагент R600a / R290. Це легкозаймистий холодоагент, який є екологічно безпечним. Хоча він легкозаймистий, він не пошкоджує озонний шар і не посилює парниковий ефект. Однак використання цього охолоджувача призвело до незначного збільшення рівня шуму приладу. Крім шуму компресора, ви можете почути, як охолоджувач тече навколо системи. Це неминуче і не впливає негативно на роботу приладу. Під час транспортування слід бути обережними та налаштувати прилад, щоб не пошкодити жодних частин системи охолодження. Протікання охолоджувача може пошкодити очі.

Однак використання цього охолоджувача призвело до незначного збільшення рівня шуму приладу. Крім шуму компресора, ви можете почути, як охолоджувач тече навколо системи. Це неминуче і не впливає негативно на роботу приладу. Під час транспортування слід бути обережними та налаштувати прилад, щоб не пошкодити жодних частин системи охолодження. Протікання охолоджувача може пошкодити очі.

- Прилад не повинен зазнавати дощу.
- У цьому приладі використовується пінопластовий нагвинчувач циклопентан. Вона дуже легкозаймиста.
- **УВАГА! РИЗИК БУРИ!** Рідкий холодоагент, що розпливається на шкіру, може викликати критичні опіки. Захист очей і шкіри. У разі опіків холодоагентом негайно промийте його холодною водою. Якщо опіки тяжкі, нанесіть лід і негайно зверніться за медичною допомогою.
- **ПОПЕРЕДЖЕННЯ!** Забезпечте достатню вентиляцію навколишньої конструкції при вбудовуванні. Ніколи не блокуйте всмоктування потоку повітря та випускний отвір для повітря, щоб підтримувати циркуляцію повітря.

- **ПОПЕРЕДЖЕННЯ!** Не використовуйте механічні пристрої або інші засоби для прискорення процесу розморожування, крім рекомендованих виробником.
- **ПОПЕРЕДЖЕННЯ!** Не пошкоджуйте контур циркуляції холодоагенту.
- **ПОПЕРЕДЖЕННЯ!** Не використовуйте електричні прилади всередині відділень для зберігання продуктів, якщо вони не відповідають типу, рекомендованому виробником.
- Не кладіть небезпечні продукти, як-от паливо, алкоголь, фарба, аерозольні балончики з легкозаймистим пропелентом, легкозаймистими або вибухонебезпечними речовинами тощо, всередині приладу або поблизу нього.
- Після встановлення прилад не можна нахилити під кутом більше 5°, тому необхідно зачекати 2 години, перш ніж підключати його до джерела живлення, щоб увімкнути його. Те саме стосується випадків, коли прилад після цього переміщується.
- Якщо прилад було вимкнено або від'єднано від джерела живлення, необхідно зачекати 5 хвилин, перш ніж знову увімкнути прилад.
- Жодні інші прилади не можна підключати до тієї ж розетки, що і цей прилад.
- **ПОПЕРЕДЖЕННЯ!** Розміщуючи прилад, переконайтеся, що шнур живлення не застряє і не пошкоджений.
- **ПОПЕРЕДЖЕННЯ!** Не знаходьте кілька розеток портабелю або портативні джерела живлення на задній частині аплєя.
- **ПОПЕРЕДЖЕННЯ!** Щоб уникнути небезпеки через нестабільність приладу, його необхідно зафіксувати відповідно до інструкцій.

Цільове використання

- Цей прилад призначений для комерційного застосування, наприклад, на кухнях ресторанів, їдальні, лікарнях і комерційних підприємствах, таких як пекарні, мечеті тощо, але не для постійного масового виробництва їжі.
- Прилад призначений для збитого крему. Будь-яке інше використання може призвести до пошкодження приладу або травм.
- Використання приладу з будь-якою іншою метою вважається неправильним використанням приладу. Користувач несе одноосібну відповідальність за неналежне використання пристрою.

Установка заземлення

Цей прилад клас захисту I належить до класу захисту I і повинен бути підключений до захисного заземлення. Заземлення знижує ризик ураження електричним струмом, надаючи провід для витоку електричного струму.

Цей прилад оснащений кабелем живлення з вилкою заземлення або електричними з'єднаннями з дротом заземлення. З'єднання повинні бути належним чином встановлені та заземлені.

Основні частини продукту

(Рис. 1 на стор. 3)

1. Кожух
2. Валютний сердечник регулювання крему
3. Регулювання повітря, валовий внутрішній шар, ущільнювальне кільце
4. Клапан регулювання повітря
5. Кремний насос

6. 0-подібне кільце з кремовим насосом
7. Соленоїдна гайка клапана
8. Котушка соленоїдного клапана
9. Гакет
10. Провідна трубка з центральною частиною
11. Торкніться спереду
12. Ущільнювальне кільце насадки
13. Насадка
14. Закриття пробірки
15. Основна змішувальна камера
16. Дочірна змішувальна камера
17. Теплоізоляційна трубка
18. Панель керування
19. Внутрішній контейнер
20. 0-подібне кільце труби всмоктування
21. Всмоктувача труба
22. Кремовий контейнер

Зауваження: Вміст цього посібника застосовується до всіх перелічених елементів, якщо не зазначено інше. Зовнішній вигляд може відрізнятися від зображених зображень.

Запасні частини або аксесуари

(Рис. 2 на стор. 4-6)

23. Ущільнювальне кільце внутрішнього клапана головки подачі білого кольору (9 мм x 2 мм)
24. Ущільнювальне кільце з білим контрольним клапаном (10 мм x 2 мм) x 2
25. 0-подібне кільце внутрішнього клапана з голівкою подачі чорного кольору (10 мм x 2 мм)
26. Ущільнювальне кільце з чорною голівкою для подачі (16 мм x 2 мм) x 2
27. З'єднувальна частина труби червоного всмоктування ущільнювального кільця (16 мм x 3 мм) x 2
28. З'єднувальна частина ущільнюючого кільця (14 мм x 3 мм) x 3
29. 0-подібне кільце (17 мм x 2 мм) внутрішнього клапана головки подачі білого кольору
30. Внутрішнє ущільнювальне кільце з голівкою білого кольору (18 мм x 4 мм)
31. Ущільнювальне кільце білої кришки насоса (23 мм x 2,65 мм)
32. Біла насадка з фіксованою частиною ущільнюючого кільця (28 мм x 2 мм) x 2
33. Біле ущільнювальне кільце з голівкою (30 мм x 3 мм) x 3
34. Ущільнююче кільце білого кремового насоса (46 мм x 3 мм)
35. 0-подібна прокладка з білим кремовим насосом (80 мм x 3 мм)
36. Кишеньковий гайковий ключ
37. Шестигранний ключ
38. горіхи
39. Сталева кулька
40. Скребки для кліпси
41. Весна x 2
42. Маленька щітка
43. Середня щітка
44. Велика щітка
45. Лоток для крапель

Панель керування

(Рис. 3 на стор. 6)

1. Порція
2. Посібник
3. Запустити охолодження
4. Миття
 - Після натиснення цієї кнопки рідина буде злита.
 - Ця піктограма використовується лише для функціональних тестів і очищення.
 - Під час роботи піктограма блимає.
5. Зупинити
6. Екран блокування
 - Панель керування буде заблокована після натиснення, щоб запобігти навмисним торканням без нагляду.
7. Налаштування (для обслуговування та технічного обслуговування)

Підготовка перед використанням

- Зніміть захисну упаковку та упаковку.
- Переконайтеся, що пристрій у хорошому стані та з усіма аксесуарами. У разі неповної або пошкодженій доставці негайно зверніться до постачальника. У цьому випадку не використовуйте пристрій.
- Перед використанням очистіть аксесуари та прилад (див. => Очищення та догляд).
- Переконайтеся, що прилад повністю сухий.
- Помістіть прилад на горизонтальну, стійку та жаростійку поверхню, безпечну для бризок води.
- Зберігайте упаковку, якщо ви плануєте зберігати ваш прилад у майбутньому.
- Зберігайте посібник користувача для подальшого використання.

ПРИМІТКА! Через виробничі залишки прилад може випускати легкий запах під час перших декількох застосувань. Це нормально і не вказує на будь-який дефект або небезпеку. Переконайтеся, що прилад добре провітрюється.

Установка або збірка та розбирання

(Мал. 4 на стор. 7 - 12)

- Збірка або розбирання приладу виконуються з зупинкою приладу та від'єднанням від джерела живлення.
- У зібраному вигляді дотримуйтеся інструкцій на фотографіях від 0-1 до 10-12. Процедури виконуються на зворотній основі для розбирання.

Інструкції з експлуатації

1. Поставте прилад на стійку та рівну поверхню. Переконайтеся, що прилад правильно вирівняно за допомогою рівня води (не входить у комплект постачання).
2. Дайте приладу відпочивати у призначеному для нього положенні протягом приблизно 2 годин перед початком роботи, щоб запобігти пошкодженню контуру охолодження через струшування холодоагенту.
3. Підключіть прилад до відповідного джерела живлення. Прилад перейде в режим очікування. Дисплей увімкнено.
4. Налийте попередньо охолоджений крем (2-8 °C) у контейнер для крему. Рекомендовано використовувати крем із вмістом жиру в діапазоні 30-35 %.



- Відрегулюйте повітряний регуляторний клапан у відповідне положення відповідно до вмісту жиру в кремі. Рекомендується рівень від 3 до 5.
- Натисніть іконку «Прання», щоб перевірити функцію, доки не з'явиться крем. Натисніть значок «Стоп», щоб повернутися в режим очікування.
- Натисніть значок «Запустити охолодження», щоб почати охолодження крему. Значок блимає.
- Коли значок перестає блимати, він готовий до збирання верхів.
- Натисніть значок «Портація» (малий/середній/великий), щоб отримати різну кількість крему. Або ж натисніть піктограму «Вручну», щоб постійно отримати збитий крем. Його можна зупинити, знову натиснувши на значок.

ПРИМІТКА:

- У будь-який час натисніть значок «Стоп», щоб повернутися до інтерфейсу очікування.
- Прибирайте збитий крем лише після того, як значок «Запустити охолодження» перестане блимати.
- Попередньо охолоджений крем необхідно протестувати так, щоб він виходив плавно перед початком роботи холодильника. Див. крок 6 вище.

Поради з експлуатації

- Налаштування повітряного регуляторного клапана залежить від вмісту жиру в кремі та необхідної консистенції. Крем із вмістом жиру > 32 % потребує нижчого запасу повітря. Крем із вмістом жиру < 32 % потребує більше повітря.
- Клапан регулювання повітря повинен бути чистим. Якщо він забруднений, це може вплинути на ефективність роботи обладнання через стабільність подачі повітря.
- Глибоке перемішування крему в контейнері для крему кожні 2 години, щоб вміст жиру розподілявся рівномірно.

Очищення та технічне обслуговування

- УВАГА!** Завжди відключайте прилад від джерела живлення та охолоджуйте його перед зберіганням, очищенням та обслуговуванням.
- Не використовуйте струмінь води або пароочищувач для очищення та не штовхайте прилад під воду, оскільки деталі можуть стати вологими, і це може призвести до ураження електричним струмом.
- Якщо прилад не знаходиться в гарному стані чистоти, це може негативно вплинути на термін служби приладу та призвести до небезпечної ситуації.
- Залишки їжі слід регулярно чистити та видаляти з приладу. Якщо прилад не очищується належним чином, це скоротить його термін служби і може призвести до виникнення небезпечного стану під час використання.
- Цей прилад необхідно чистити щодня. Дотримуйтеся наведених нижче інструкцій з очищення.

Очищення

- Очистіть охолоджену зовнішню поверхню ганчіркою або губкою, злегка змоченою м'яким мильним розчином.
- З міркувань гігієни прилад слід чистити до та після використання.
- Уникайте контакту води з електричними компонентами.
- Очистіть внутрішню частину контейнера неабразивним миючим засобом і промийте чистою водою.

- Ніколи не занурюйте прилад у воду або інші рідини.
- Ніколи не використовуйте агресивні засоби для чищення, абразивні губки або засоби для чищення, що містять хлор. Не використовуйте для чищення сталеві мочалки, металеве приладдя або будь-які гострі чи загострені предмети. Не використовуйте бензин або розчинники!
- Жодні деталі не можна мити в посудомийній машині.

Частини	Як чистити	Зауваження
Усі аксесуари, як-от стійки, тримачі тощо.	<ul style="list-style-type: none"> Замочіть у теплій мильній воді приблизно на 10–20 хвилин. Ретельно промийте під проточною водою. 	Нарешті добре висушіть усі деталі.
Скляні дверцята	<ul style="list-style-type: none"> Видаліть залишки їжі. Протріть м'якою тканиною з невеликою кількістю м'якого миючого засобу. Переконайтеся, що всередині приладу не потрапила вода або волога. 	

Внутрішня поверхня приладу

- Для очищення внутрішньої поверхні приладу необхідно підключитися до джерела живлення.
- Налійте теплу воду об'ємом 1,5 л (< 50°C) у верховий контейнер і натисніть значок «Прання», щоб розпочати перший процес очищення.
 - Зачекайте на весь процес і злийте брудну воду.
 - Повторіть кроки 1 і 2 кілька разів, доки вода не буде очищена.
 - Налійте дезінфекційний засіб теплою водою об'ємом 1,5 л (< 50°C) у вертикальний контейнер і натисніть піктограму «Прання», щоб розпочати другий процес очищення.
 - Зачекайте на весь процес і злийте дезінфекційну воду.
 - Повторіть кроки 4 і 5 двічі.
 - Налійте 2L теплої води (< 50°C) у вертикальний контейнер і натисніть значок «Прання», щоб розпочати кінцевий процес очищення.
 - Зачекайте на весь процес і злийте брудну воду.
 - Повторіть кроки 7 і 8 двічі.

Частини

- Очищення внутрішньої поверхні приладу необхідно завершити перед чищенням деталей.
 - Від'єднайте блок живлення перед розбиранням.
 - Збирання та розбирання повинні здійснюватися кваліфікованим персоналом.
 - Деталі необхідно чистити щодня.
 - Перевіряйте пелюстки агітатора всередині кремовевого наоса кожні 2 місяці. Якщо вони зношені, негайно замініть їх.
 - Рекомендуємо замінювати ущільнювальні кільця та леза-агитатори кожні 3 місяці та 3–6 місяців окремо. Це залежить від фактичної ситуації деталей.
- Розберіть деталі (Див. ==> Встановлення або збирання та розбирання).
 - Занурте всі деталі в теплу воду на 5 хвилин, а потім вилийте брудну воду. Зробіть це двічі.
 - Замочіть усі деталі в теплій воді з дезінфікуючим засобом на 10 хвилин.



4. Вилийте брудну воду та очистіть деталі під різними розмірами пензлів (в комплекті).
5. Усі ущільнювальні кільця необхідно перевіряти особливо для системи змішування та впускної труби. Замініть його, якщо він пошкоджений.
6. Промийте та висушіть усі деталі перед встановленням.
7. Під час збирання нанесіть мастило для харчових продуктів NSF (не постачається в комплекті) на всі ущільнюючі кільця. Його слід наносити після очищення деталей. Не використовуйте звичайний вазолін.

Технічне обслуговування

- Регулярно перевіряйте роботу приладу, щоб уникнути серйозних нещасних випадків.
- Якщо ви помітили, що прилад не працює належним чином або виникла проблема, припиніть його використання, вимкніть його та зверніться до постачальника.
- Усі роботи з технічного обслуговування, монтажу та ремонту мають виконуватися спеціалізованими та уповноваженими фахівцями або рекомендовани виробником.

Транспортування та зберігання

- Перед зберіганням переконайтеся, що прилад від'єднано від джерела живлення та повністю охолоджено.
- Зберігайте прилад у прохолодному, чистому та сухому місці.
- Ніколи не ставте на прилад важкі предмети, оскільки це може пошкодити його.
- Не переміщуйте прилад під час його роботи. Під час переміщення від'єднайте прилад від джерела живлення та тримайте його вниз.
- Необхідно бути особливо обережним під час руху або транспортування машини через її високу вагу. З принаймні 2 особами або з використанням мобільної стійки. Повільно, обережно переміщуйте машину та ніколи не нахилийте її більше ніж на 45°.

Усунення несправностей

Якщо прилад не працює належним чином, будь ласка, перевірте наведену нижче таблицю щодо розчину. Якщо ви все ще не можете вирішити проблему, зверніться до постачальника послуг/постачальника послуг.

Проблеми	Можлива причина	Можливе рішення
Прилад не починає охолодження після підключення до електромережі.	Компресор несправний.	Зверніться до постачальника.
	Активовано тепловий виріз	Від'єднайте блок живлення на 5 хвилин і знову під'єднайте його до блоку живлення.
	Вилка живлення неправильно підключена до розетки.	Перевірте підключення та переконайтеся, що всі з'єднання правильно підключені.
Дисплей не працює	Несправний датчик.	Зверніться до постачальника.

Занадто багато шуму	Прилад не розміщено горизонтально.	Переконайтеся, що прилад розміщено горизонтально.
	Прилад торкається стін або інших предметів.	Переконайтеся, що на відстані принаймні 20 см від інших предметів або стін.
	У приладі є деякі незакріплені деталі.	Розберіть деталі для очищення та зберіть їх знову.
Крем занадто тонкий або занадто жорсткий	Кількість повітря є неправильною.	<ul style="list-style-type: none"> • Повільно відрегулюйте повітряний клапан, щоб досягти необхідної консистенції. • Очистіть повітряно-регулюючий клапан.
Символ Arrow Up ↑ / Down ↓ з значенням блимає	Напруга перевищує 250V / нижча than 190V	Від'єднайте штепсель. Перевірте напругу живлення. Скоригуйте, щоб вона була такою самою, як і технічна специфікація. Підключіться знову.
ⓘБлимає знак оклику ""	Перевантаження	Вимкніть машину, від'єднайте блок живлення на 2 години, а потім підключіть його до джерела живлення та увімкніть його знову.

Гарантія

Будь-які дефекти, що впливають на функціональність приладу, які стають очевидними протягом одного року після покупки, будуть відремонтовані за допомогою безкоштовного ремонту або заміни за умови, що прилад використовувався та підтримувався відповідно до інструкції, а також не був зловживаний або не був використаний неналежним чином. Це не впливає на Ваші законні права. Якщо прилад вимагався за гарантією, вкажіть, де і коли він був придбаний, і додайте підтвердження покупки (наприклад, квитанцію). Відповідно до нашої політики постійної розробки продукції ми залишаємо за собою право змінювати технічні характеристики виробу, упаковки та документації без попереднього повідомлення.

Утилізація та довкілля



При виведенні приладу з експлуатації його не можна утилізувати разом з іншими побутовими відходами. Замість цього ви несете відповідальність за утилізацію свого обладнання для відходів, передаючи його призначеному пункту збору. Недотримання цього правила може бути покарано відповідно до чинних правил утилізації відходів. Окреме збирання та переробка вашого обладнання для відходів під час утилізації допоможе зберегти природні ресурси та забезпечити їх переробку у спосіб, який захищає здоров'я людини та довкілля.



Для отримання додаткової інформації про те, де можна перекинути відходи для переробки, зверніться до місцевої компанії з збору відходів. Виробники та імпортери не несуть відповідальності за переробку, лікування та екологічну утилізацію, як безпосередньо, так і через загальнодоступну систему.

EESTI KEEL

Lugupeetud klient!

Täname, et otsite selle HENDI seadme. Lugege käesolev kasutusjuhend tähelepanelikult läbi, pöörates erilist tähelepanu allpool toodud ohutusnõuetele, enne kui seadme esmakordselt paigaldate ja kasutate.

Ohutusjuhised

- Kasutage seadet ainult ettenähtud otstarbel, nagu käesolevas juhendis kirjeldatud.
- Tootja ei vastuta mis tahes kahjude eest, mis on põhjustatud ebaõigest kasutamisest või ebaõigest kasutusest.
-  **OHT! ELEKTRILÖÖGIOHT!** Ärge püüdke seadet ise parandada. Ärge kaste seadme elektrilisi osi vette ega muudesse vedelikesse. Ärge kunagi hoidke seadet voolava vee all.
- **ÄRGE KUNAGI KASUTAGE KAHJUSTATUD SEADET!** Kontrollige elektriühendusi ja toitejuhet regulaarselt kahjustuste suhtes. Kui seade on kahjustatud, eemaldage see vooluvõrgust. Ohu ja vigastuste vältimiseks tohib parandustööd teha ainult tarnija või kvalifitseeritud isik.
- **HOIATUS!** Seadme paigutamisel suunake toitejuhe ohutult, et vältida juhuslikku sissetõmbamist, kahjustamist, kokkupuutesse kuumaga või komistusohu.
- **HOIATUS!** Kui pistik on seinakontaktis, on seade toiteallikaga ühendatud.
- **HOIATUS!** Enne vooluvõrgust lahutamist, puhastamist, hooldamist või ladustamist lülitage seade ALATI välja.
- Ühendage seade pistikupessa ainult seadme etiketil toodud pinge ja sagedusega.
- Ärge puudutage pistikut/elektrilisi ühendusi märgade või niiskete kätega.
- Hoidke seade ja elektripistikud veest ning teistest vedelikest eemal. Kui seade kukub vette, eemaldage kohe toiteühendus.
- Ärge kasutage seadet enne, kui kvalifitseeritud tehnik on seda kontrollinud. Nende juhiste eiramine võib põhjustada eluohtlikke riske.
- Ühendage toiteallikas kergesti ligipääsetavas pistikupessa, et saaksite seadme hädaolukorras kohe vooluvõrgust eemaldada.
- Veenduge, et juhe ei puutu kokku teravate või kuumade esemetega ja hoidke seda eemal lahtisest tulest. Ärge kunagi tõmmake toitejuhtmest, et see pistikupesast eemaldada, vaid tõmmake selle asemel alati pistikust.
- Ärge kunagi kandke seadet selle juhtmest.
- Ärge kunagi püüdke seadme korpust ise avada.
- Ärge sisestage esemeid seadme korpusesse.
- Ärge jätke seadet kasutamise ajal järelevalveta.
- Seda seadet peaks kasutama ainult koolitatud personal restorani köögis, sööklatas, baarides jne.
- Seda seadet ei tohi kasutada füüsilise, sensoorse või vaimse puudega inimesed ega isikud, kellel puuduvad vastavad kogemused ja teadmised.

- Lapsed ei tohi seda seadet mingil juhul kasutada.
- Hoidke seade ja selle elektriühendused lastele kättesaamatu kohas.
- Ärge kunagi kasutage muid tarvikuid ega lisaseadmeid peale nende, mis on seadmega kaasas või tootja poolt soovitatud. Vastasel juhul riskite kasutaja ohutusega ja võite seadet kahjustada. Kasutage ainult originaalvaruosid ja -tarvikuid.
- Ärge kasutage seadet välise taimeri või kaugjuhtimissüsteemi abil.
- Ärge asetage seadet kuumutusobjektile (bensin, elektripliit, söepliit jne).
- Ärge katke töötavat seadet kinni.
- Ärge asetage seadme peale mingeid esemeid.
- Ärge kasutage seadet lahtise tule, plahvatusohtlike või kergesti süttivate materjalide läheduses. Kasutage seadet alati horisontaalsel, stabiilsel, puhtal, kuumakindlal ja kuival pinnal.
- Seade ei sobi paigaldamiseks kohta, kus võib olla veejuga.
- Jätke kasutamise ajal seadme ümber vähemalt 20 cm ruumi ventileerimiseks.
- **HOIATUS!** Hoidke kõik seadme ventilatsioonivad takistusteta.

Spetsiaalsed ohutusjuhised

- See seade on ette nähtud äriliseks kasutamiseks.
- Kui toitejuhe on kahjustatud, peab selle ohu vältimiseks välja vahetama tootja, tema teenindusagent või sarnase kvalifikatsiooniga isikud.



ETTEVAATUST! FIRE TULETAMINE! Kasutatud külmaaine on R600a/R290. See on tuleohtlik külmaaine, mis on keskkonnasõbralik. Kuigi see on tuleohtlik, ei kahjusta see osoonikihti ega suurenda kasvuhooneefekti. Selle jahutusvedeliku

- kasutamine on aga viinud seadme mürataseme väheses tsoonis. Lisaks kompressori mürale võite kuulda ka süsteemi ümber voolavat jahutusvedelikku. See on vältimatu ja ei avalda kahjulikku mõju seadme toimimisele. Seadme transportimisel ja seadistamisel tuleb olla ettevaatlik, et ükski jahutusüsteemi osa ei saaks kahjustada. Jahutusvedeliku lekkimine võib silmi kahjustada.
- Seade ei tohi kokku puutuda vihmaga.
- Kasutatav vahupuhumisvahend on selles seadmes Cyclopentane. See on väga tuleohtlik.
- **ETTEVAATUST! BURNS-i VAUD!** Nahale pihustatud keraamikavedelik võib põhjustada kriitilisi põletusi. Hoidke silmad ja nahk kaitstud. Külmaaine põletuste korral loputage kohe külma veega. Kui põletused on rasked, rakendage jääd ja võtke viivitamatult ühendust meditsiinilise raviga.
- **HOIATUS!** Tagage sisseehitamisel ümbristesavas struktuuris piisav ventilatsioon. Ärge kunagi blokeerige õhuvoolu ime-mist ja õhu väljalaskeava, et hoida õhuringlust.
- **HOIATUS!** Ärge kasutage sulatusprotsessi kiirendamiseks mehaanilisi seadmeid ega muid vahendeid, välja arvatud need, mida tootja on soovitanud.
- **HOIATUS!** Ärge kahjustage külmaaine ahelat.
- **HOIATUS!** Ärge kasutage seadme toidu säilitamise sektsioonides elektriseadmeid, välja arvatud juhul, kui need on tootja soovitatud tüüpi.



- Ärge asetage seadmesse ega selle lähedusse ohtlikke tooteid, nagu kütus, alkohol, värv, aerosoolipurgid koos tuleohtlike raketikütuse, tuleohtlike või plahvatusohtlike ainetega jne.
- Pärast paigaldamist ei tohi seadet kallutada rohkem kui 5° nurga all ja selle sisselülitamiseks tuleb oodata 2 tundi, enne kui selle vooluvõrk ühendate. Sama kehtib ka siis, kui seadet hiljem liigutatakse.
- Kui seade on välja lülitatud või vooluvõrgust lahutatud, tuleb oodata 5 minutit, kuni seade uuesti sisse lülitatakse.
- Ühtegi muud seadet ei tohi ühendada samasse pistikupessa, mis selle seadmega.
- **HOIATUS!** Seadme paigutamisel veenduge, et toitejuhe ei ole kinni ega kahjustatud.
- **HOIATUS!** Ärge leidke plakati tagaküljelt mitut portabel pistikupesa ega kaasaskantavat toiteallikat.
- **HOIATUS!** Seadme ebastabiilsusest tingitud ohu vältimiseks tuleb see vastavalt juhistele fikseerida.

Ettenähtud kasutus

- See seade on ette nähtud kasutamiseks kommertsrakendustes, näiteks restoranide, sööklate, haiglate ja äriettevõtete, näiteks pagariäride, lihukaupade jne köögis, kuid mitte toidu pidevaks masstootmiseks.
- Seade on mõeldud vahustatud kreemi valmistamiseks. Muu kasutamine võib põhjustada seadme kahjustusi või kehavigastusi.
- Seadme mis tahes muul otstarbel kasutamist loetakse seadme väärkasutuseks. Kasutaja vastutab ainuisikuliselt seadme ebaõige kasutamise eest.

Maanduse paigaldamine

See seade on klassifitseeritud I kaitseklassi ja see tuleb ühendada kaitsemaandusega. Maandamine vähendab elektrilöögi ohtu, pakkudes elektrivoolu jaoks väljapääsujuhet.

See seade on varustatud toitejuhtmega, millel on maanduspistik, või elektriühendustega, millel on maandusjuhe. Ühendused peavad olema õigesti paigaldatud ja maandatud.

Toote peamised osad

(Joonis 1 lk 3)

1. Kate
2. Öhu reguleerimise vale südamik
3. Öhu reguleerimise vale südamik o-rõngas
4. Öhu reguleerimise klapp
5. Kreemi pump
6. Kreemipumba o-rõngas
7. Solenoidklapi mütter
8. Solenoidklapi mähis
9. Gasket
10. Juhttoru südamikuga
11. Puudutage eesmist
12. Pihusti o-rõngas
13. Otsak
14. Katsuti sulgemine
15. Peamine segamiskamber
16. Tütarettevõtja segamiskamber
17. Soojusisolatsiooni toru
18. Juhtpaneel
19. Sisemine konteiner
20. Imitoru o-rõngas

21. Imitoru
22. Kreemi konteiner

Märkus: Selle juhendi sisu kehtib kõigile loetletud toodetele, kui pole öeldud teisiti. Välimus võib joonisel näidatud illustatsioonidest erineda.

Varuosad või tarvikud

(Joonis 2 lk 4–6)

23. Valge söötmisspea sisemine klapisüdamik, O-rõngas (9 mm x 2 mm)
24. Valge kontrollklapi südamik, O-rõngas (10 mm x 2 mm) x 2
25. Musta toite pea sisemise klapi südamiku O-rõngas (10 mm x 2 mm)
26. Musta toitmisspea O-rõngas (16 mm x 2 mm) x 2
27. Punase imitoru ühendusosa O-rõngas (16 mm x 3 mm) x 2
28. Valge toru ühendusosa O-rõngas (14 mm x 3 mm) x 3
29. Valge söötmisspea sisemine ventiili südamik alumine osa O-rõngas (17 mm x 2 mm)
30. Valge toitmisspea sisemine O-rõngas (18 mm x 4 mm)
31. Valge pumba katte O-rõngas (23 mm x 2,65 mm)
32. Valge otsiku fikseeritud osa O-rõngas (28 mm x 2 mm) x 2
33. Valge kraanipea O-rõngas (30 mm x 3 mm) x 3
34. Valge kreemipumba korpuse O-rõngas (46 mm x 3 mm)
35. Valge kreemipumba korpuse alumine o-rõngas (80 mm x 3 mm)
36. Taskuvõti
37. Kuuskantvõti
38. Pähklid
39. Teraspall
40. Klambri kaabitsad
41. Kevad x 2
42. Väike hari
43. Keskmine hari
44. Suur hari
45. Drip-alus

Juhtpaneel

(Joonis 3 lk 6)

1. Osalus
2. Käsitsi
3. Alustage külmutamist
4. Pesu
 - Pärast selle nupu vajutamist tühjendatakse vedelik.
 - Seda ikooni kasutatakse ainult funktsioonide testimiseks ja puhastamiseks.
 - Ilkoon kaob töötamise ajal.
5. Peatus
6. Lukustuskuva
 - Juhtpaneel lukustatakse pärast vajutamist, et vältida soovimatut puudutamist.
7. Seade (hoolduseks ja hoolduseks)

Ettevalmistus enne kasutamist

- Eemaldage kogu kaitsepakend ja mähkimine.
- Kontrollige, kas seade on heas seisukorras ja koos kõigi tarvikutega. Ebataieliku või kahjustatud kohaletoimetamise korral võtke kohe ühendust tarnijaga. Sellisel juhul ärge kasutage seadet.
- Enne kasutamist puhastage tarvikud ja seade (vt ==> Puhastamine ja hooldus).



- Veenduge, et seade on täiesti kuiv.
 - Asetage seade horisontaalsele, stabiilsele ja kuumakindlale pinnale, mis on veepritsmete eest ohutu.
 - Hoidke pakendit, kui katsete seadet tulevikus säilitada.
 - Hoidke kasutusjuhendit edaspidiseks kasutamiseks.
- MÄRKUS!** Tootmisjäädike tõttu võib seade esimestel kasutustel tekitada kergert lõhna. See on normaalne ega viita defektile ega ohule. Veenduge, et seade on hästi ventileeritud.

Paigaldamine, kokkupanek ja lahtivõtmine

[Joonis 4 lk 7 - 12]

- Seadme kokkupanemise või lahtivõtmise toimingud tehakse siis, kui seade on peatatud ja vooluvõrgust lahti ühendatud.
- Järgige kokkupanend juhiste fotosid vahemikus 0-1 kuni 10-12. Protseduurid on lahtivõetaks muudetud.

Kasutusjuhend

1. Asetage seade stabiilsele ja tasasele pinnale. Veenduge, et seade on korralikult reguleeritud, kasutades veepiiri (ei kuulu komplekti).
2. Laske seadmel enne kasutamist umbes 2 tundi ettenähtud asendis seista, et vältida jahutussüsteemi kahjustamist loksutatud külmaaine kaudu.
3. Ühendage seade sobiva toiteallikaga. Seade lülitub ooterežiimi. Ekraan on sees.
4. Valage eeljahutusega kreem [2 °C...8 °C] kreemimahutisse. Soovitatav on kreem, mille rasvasisaldus on vahemikus 30–35%.
5. Reguleerige õhu reguleerimisventiil sobivasse asendisse vastavalt kreemi erinevale rasvasisaldusele. Soovitatav on tase 3 kuni tase 5.
6. Vajutage funktsiooni kontrollimiseks ikooni "Peske", kuni kreem välja tuleb. Ooterežiimi naasmiseks vajutage "Stop"-ikooni.
7. Vajutage ikooni „Start külmutus“, et käivitada kreemi jahutus. Ikoon vilgub.
8. Kui ikoon lõpetab vilkumise, on see valmis vahustatud kreemiks.
9. erineva koguse kreemi saamiseks vajutage ikooni „Portion“ (väike / keskmine / suur). Teise võimalusena vajutage ikooni „Manuaalne“, et saada pidevalt vahustatud koor. Selle saab peatada, vajutades ikooni uuesti.

MÄRKUS:

- Vajutage ooterežiimile naasmiseks igal ajal „Peata“ ikooni.
- Hankige vahustatud kreem alles pärast seda, kui ikoon „Start külmutus“ lõpetab vilkumise.
- Enne külmutusfunktsiooni käivitamist tuleb eeljahutuskreemi testida, et see sujuvalt välja tuleks. Vt ülaltoodud 6. samm.

Kasutusnõuanded

- Õhuregulaatori klapi seadistus sõltub kreemi rasvasisaldusest ja vajalikust konsistentsist. Rasvasisaldusega kreem > 32% vajab väiksemat õhuvarustust. Rasvasisaldusega kreem < 32% vajab rohkem õhuvarustust.
- Õhku reguleeriv klapp peab olema puhas. Kui see on määratud, mõjutab see jõudlust õhuvarustuse stabiilsuse tõttu.
- Kreemi segamine kreemimahutis iga 2 tunni järel, et rasvasisaldus jaotuks ühtlaselt.

Puhastamine ja hooldus

- **TÄHELEPANU!** Enne hoistamist, puhastamist ja hooldamist ühendage seade alati vooluvõrgust lahti ja jahutage maha.
- Ärge kasutage puhastamiseks veejuga ega aurupuhasiti ega suruge seadet vee alla, kuna osad saavad märjaks ja tulemusseks võib olla elektrilöök.
- Kui seadet ei hoita heas puhtuses, võib see kahjustada seadme eluiga ja põhjustada ohtlikku olukorra.
- Toidujääke tuleb regulaarselt puhastada ja seadmest eemaldada. Kui seadet ei puhastata korralikult, vähendab see selle eluiga ja võib kasutamise ajal põhjustada ohtlikke seisundeid.
- Seda seadet tuleb puhastada iga päev. Järgige alltoodud puhastamisjuhiseid.

Puhastamine

- Puhastage jahutatud välispinda lapi või käsnaaga, mida on kergelt niisutatud pehmetoimelise seebilahusega.
- Hügieenilistel põhjustel tuleb seadet enne ja pärast kasutamist puhastada.
- Vältige vee kokkupuudet elektrikomponentidega.
- Puhastage mahuti sisemust mitteabrasiiivse pesuainega ja loputage puhta veega.
- Ärge kunagi kastke seadet vette või muudesse vedelikesse.
- Ärge kunagi kasutage agressiivseid puhastusvahendeid, abrasiivseid käsnasid ega kloori sisaldavaid puhastusvahendeid. Ärge kasutage puhastamiseks terasvilla, metallist nõusid ega teravid või teravaid esemeid. Ärge kasutage benssiini ega lahusteid!
- Ükski osa ei ole nõudepesumasinakindel.

Osad	Kuidas puhastada	Märkus
Kõik tarvikud, nagu riulid, hoidikud jne.	<ul style="list-style-type: none"> • Leotage soojas seebiveses umbes 10 kuni 20 minutit. • Loputage põhjalikult voolava vee all. 	Kuivatage lõpuks kõik osad korralikult.
Klaasi uks	<ul style="list-style-type: none"> • Eemaldage toidujäägid. • Pühkige pehme lapi ja vähese õrnatoimelise pesuainega puhtaks. Veenduge, et seadme sisse ei satu vett ega niiskust. 	

Seadme sisemus

- Seadme sisemuse puhastamiseks on vaja ühendada toiteallikaga.
1. Valage 1,5 l sooja vett (<50 °C) kreemimahutisse ja vajutage "Pesu" ikooni, et alustada esimest puhastusprotsessi.
 2. Oodake kogu protsessi ja tühjendage määratud vesi.
 3. Korra etapp 1 ja 2 mitu korda, kuni vesi on puhastatud.
 4. Valage desinfitseerimisvahend 1,5 l sooja veega (< 50 °C) kreemimahutisse ja vajutage ikooni "Peske", et alustada teist puhastusprotsessi.
 5. Oodake kogu protsessi ja tühjendage desinfitseeriv vesi.
 6. Korra etapp 4 ja 5 kaks korda.
 7. Valage 2L sooja vett (< 50 °C) kreemimahutisse ja vajutage "Pesu" ikooni, et alustada lõplikku puhastusprotsessi.
 8. Oodake kogu protsessi ja tühjendage määratud vesi.
 9. Korra etapp 7 ja 8 kaks korda.



Osad

- Enne osade puhastamist tuleb seadme sisemuse puhastamine lõpetada.
 - Enne lahtivõtmist ühendage toiteallikas lahti.
 - Kokkupanemise ja lahtivõtmisega peavad tegelema koolitatud töötajad.
 - Osasid tuleb puhastada iga päev.
 - Kontrollilge kreempumbas olevaid seguri labasid iga 2 kuu järel. Kui need on kulunud, vahetage need kohe välja.
 - Soovitage 0-rõngad ja seguri labad välja vahetada iga 3 kuu ja 3–6 kuu järel eraldi. See sõltub osade tegelikust olukorrast.
1. Võtke osad lahti (vt ==> Paigaldamine või kokkupanek ja lahtivõtmine).
 2. Sukeldage kõik osad 5 minutiks soojemasse vette ja valage seejärel määrdunud vesi välja. Tehke seda kaks korda.
 3. Leotage kõiki osi soojas vees desinfitseerimisvahendiga 10 minutit.
 4. Valage määrdunud vesi välja ja puhastage osi harjade erineva suurusega (kaasas).
 5. Kõiki rõngastihendeid tuleb kontrollida eriti segamissüsteemi ja sisselasketoru puhul. Vahetage see välja, kui see on kahjustatud.
 6. Enne kokkupanekut loputage ja kuivatage kõik osad.
 7. Koostamisel kandke NSF-i toiduklassi määrdainet (ei kuulu komplekti) kõikidele rõngastihenditele. See tuleb peale kanda pärast osade puhastamist. Ärge kasutage tavalist vaseliini.

Hooldus

- Kontrollilge regulaarselt seadme tööd, et vältida tõsisid õnnetusi.
- Kui näete, et seade ei tööta korralikult või esineb probleem, lõpetage selle kasutamine, lülitage see välja ja võtke ühendust tarnijaga.
- Kõiki hooldus-, paigaldus- ja remonditöid peavad tegema spetsialiseerunud ja volitatud tehnikud või tootja poolt soovitatud.

Transport ja hoiustamine

- Enne hoiustamist veenduge alati, et seade on vooluvõrgust lahti ühendatud ja täielikult maha jahtunud.
- Hoidke seadet jahedas, puhtas ja kuivas kohas.
- Ärge kunagi asetage seadmele raskeid esemeid, kuna see võib seda kahjustada.
- Ärge liigutage seadet töötamise ajal. Kui seade liigub, eemaldage see vooluvõrgust ja hoidke seda all.
- Masina liigutamisel või transportimisel tuleb olla eriti ettevaatlik selle suure kaalu tõttu. Vähemalt 2 inimesega või ostukorviga. Liigutage masinat aeglaselt, ettevaatlikult ja ärge kunagi kallutage üle 45°.

Tõrkeotsing

Kui seade ei tööta korralikult, kontrollilge lahust allolevast tabelist. Kui te ikka veel ei suuda probleemi lahendada, võtke ühendust tarnija/teenuse osutajaga.

Probleemid	Võimalik põhjus	Võimalik lahendus
Seade ei alusta pärast vooluvõrku ühendamist jahutamist.	Kompressor on vigane.	Võtke ühendust tarnijaga.
	Termiline väljalülitus on sisse lülitatud	Ühendage toiteallikas 5 minutiks lahti ja ühendage see uuesti toiteallikaga.
	Toitepistik on toiteallikaga valesti ühendatud.	Kontrollilge ühendust ja veenduge, et kõik ühendused on õigesti ühendatud.
Ekraanipaneel ei tööta	Tugev andur on defektn.	Võtke ühendust tarnijaga.
Liiga palju müra	Seade ei ole paigutatud horisontaalselt.	Kontrollilge, kas seade on paigutatud horisontaalselt.
	Seade puudutab ümbritsevat seinu või muid esemeid.	Kontrollilge, et vähemalt 20 cm kaugusel teistest objektidest või seinast.
	Seadme sees on lahtised osad.	Võtke puhastusvahendi osad lahti ja monteeri-ge uuesti.
Kreem on liiga õhuke või liiga kõva	Õhu kogus ei ole sobiv.	<ul style="list-style-type: none">• Reguleerige õhu reguleerimisventiili aeglaselt, et saavutada vajalik konsistents.• Puhastage õhku reguleeriv klapp.
Arrow Up ↑ / Alla ↓ sümbol väärtusega põleb	Pinge on üle 250V / than 190V	Ühendage pistik lahti. Kontrollilge toitepinget. Reguleerige samaks tehnilise spetsifikatsiooniga. Ühendage uuesti.
Väljalaskemärk „ⓘ“ vilgub	Ülekoormus	Lülitage masin välja, lahutage toiteallikas 2 tunniks ja seejärel ühendage toiteallikaga ning lülitage see uuesti sisse.

Garantii

Kõik defektid, mis mõjutavad seadme funktsionaalsust ja mis ilmnevad ühe aasta jooksul pärast ostu sooritamist, parandatakse tasuta remondi või asendamisega, kui seadet on kasutatud ja hooldatud vastavalt juhiste ning seda ei ole mingil viisil kuritarvitatud või väärkasutatud. See ei mõjuta teie seadusest tulenevaid õigusi. Kui seadet nõutakse garantii alusel, siis märkige, kus see osteti, ja lisage ostutõend (nt kviitung). Kooskõlas meie toote pideva arendamise poliitikaga jätame endale õiguse muuta toote, pakendi ja dokumentatsiooni tehnilisi andmeid ette teatamata.



Kõrvaldamine ja keskkond



Seadme väljalülitamisel ei tohi seda kõrvaldada koos muude olmejäätmetega. Selle asemel on teie kohustus visata jäätmed kogumispunkti. Selle reegli mittejärgimine võib olla kooskõlas jäätmete kõrvaldamist käsitlevate kohalduvate eeskirjadega sanalseeritud. Teie seadmete jäätmete eraldi kogumine ja ringlussevõtt kõrvaldamise ajal aitab säilitada loodusressursse ja tagab selle ringlussevõtu viisil, mis kaitseb inimeste tervist ja keskkonda.

Lisateabe saamiseks selle kohta, kuhu võite oma jäätmed ringlussevõtuks viia, võtke ühendust kohaliku jäätmekogumisettevõttega. Tootjad ja importijad ei võta vastutust ringlussevõtu, töötlemise ja ökoloogilise hävitamise eest, kas otse või avaliku süsteemi kaudu.

LATVISKI

Cienijamais klient,

Pateicamies, ka iegādājieties šo HENDI ierīci. Pirms ierīces pirmās uzstādīšanas un lietošanas reizes uzmanīgi izlasiet šo lietotāja rokasgrāmatu, īpašu uzmanību pievēršot drošības noteikumiem, kas izklāstīti tālāk.

Drošības norādījumi

- Izmantojiet ierīci tikai paredzētajam mērķim, kā aprakstīts šajā rokasgrāmatā.
- Ražotājs neatbild par bojājumiem, kas radušies nepareizas ekspluatācijas un nepareizas lietošanas rezultātā.
- **NEKĀDĀ GADĪJUMĀ NEIZMANTOJĒT BOJĀTU IERĪCI!** Nemēģiniet remontēt ierīci patstāvīgi. Neiegremdējiet ierīces elektriskās daļas ūdenī vai citos šķidrumos. Nekad neturiet ierīci tekošā ūdenī.
- **NEIZMANTOJĒT BOJĀTU IERĪCI!** Regulāri pārbaudiet, vai elektriskie savienojumi un vads nav bojāti. Ja ierīce ir bojāta, atvienojiet to no elektrotīkla. Lai izvairītos no briesmām vai ievainojumiem, visus remontdarbus drīkst veikt tikai piegādātājs vai kvalificēts speciālists.
- **BRĪDINĀJUMS!** Novietojot ierīci, droši izvietojiet barošanas vadu, ja nepieciešams, lai izvairītos no nejaušas vilkšanas, sabojāšanas, saskares ar sildvirsmu vai pakļūšanas riska.
- **BRĪDINĀJUMS!** Kamēr spraudnis ir kontaktlīdzdaļē, ierīce ir pievienota strāvas padevei.
- **BRĪDINĀJUMS!** VIENMĒR IZSLĒDZIET IERĪCI, pirms atvienojat to no elektrotīkla, tīrīšanas, apkopes vai uzglabāšanas.
- Pieslēdziet ierīci elektrības kontaktlīdzdaļē tikai ar spriegumu un frekvenci, kas norādīta uz ierīces etiķetes.
- Nepieskarieties kontaktdakšas/elektriskajiem savienojumiem ar slapjām vai mitrām rokām.
- Turiet ierīci un elektrisko aizgriezni/savienojumus atstātus no ūdens un citiem šķidrumiem. Ja ierīce iekrīt ūdenī, nekavējoties atvienojiet strāvas padevi. Nelietojiet ierīci, kamēr to nav pārbaudījis kvalificēts speciālists. Šo norādījumu neievērošana var radīt dzīvībai bīstamus riskus.
- Pievienojiet strāvas avotu viegli pieejamai kontaktlīdzdaļē, lai ārkārtas gadījumā varētu nekavējoties atvienot ierīci.
- Pārlicinieties, ka vads nesaskaras ar asiem vai karstiem priekšmetiem, un neļaujiet tiem aizdegties. Nekad nevelciet strāvas vadu, lai atvienotu to no kontaktlīdzdas. Tā vietā vienmēr velciet kontaktdakšu.

- Nekādā gadījumā neturiet ierīci aiz vada.
- Nekādā gadījumā nemēģiniet atvērt ierīces korpusu.
- Neievietojiet ierīci priekšmetus.
- Nekad neatstājiet ierīci bez uzraudzības lietošanas laikā.
- Šo ierīci drīkst izmantot tikai apmācīti darbinieki restorāna virtuvē, ēdnīcās vai bāros utt.
- Šo ierīci nedrīkst izmantot personas ar ierobežotām fiziskām, sensorām vai garīgām spējām, kā arī personas ar nepietiekamu pieredzi un zināšanām.
- Šo ierīci nekādā gadījumā nedrīkst lietot bērni.
- Glabājiet ierīci un tās elektriskos savienojumus bērniem nepieejamā vietā.
- Nekad neizmantojiet ierīces komplektācijā iekļautos vai ražotāja ieteiktos piederumus vai ierīces. Pretējā gadījumā pastāv drošības risks lietojām un ierīces bojājumi. Izmantojiet tikai oriģinālās daļas un piederumus.
- Neizmantojiet šo ierīci ar ārēju laika slēdzi vai tālvadības sistēmu.
- Neievietojiet ierīci uz sildāmā priekšmeta (benzīna, elektriskā, ogles plīts utt.).
- Nenosedziet ierīci, ja tā darbojas.
- Neievietojiet nekādus priekšmetus uz ierīces virsmas.
- Nelietojiet ierīci atklātas liesmas, sprādzienbīstamu vai viegli uzliesmojošu materiālu tuvumā. Vienmēr darbiniet ierīci uz horizontālas, stabilas, tīras, karstumizturīgas un sausās virsmas.
- Ierīce nav piemērota uzstādīšanai vietā, kur varētu izmantot ūdens strūklu.
- Atstājiet vismaz 20 cm lielu vietu ap ierīci, lai nodrošinātu ventilāciju lietošanas laikā.
- **BRĪDINĀJUMS!** Nenobloķējiet ierīces ventilācijas atveres.

Īpaši drošības norādījumi

- Šī ierīce ir paredzēta komerciālai lietošanai.
- Ja strāvas vads ir bojāts, tas jānomaina ražotājam, tā servisa pārstāvim vai līdzvērtīgi kvalificētam personam, lai izvairītos no apdraudējuma.
- **UZMANĪBU! AIZDEĢŠANĀS RISKS!** Izmantotais aukstumaģents ir R600a / R290. Tas ir uzliesmojošs aukstumaģents, kas ir videi draudzīgs. Lai gan tas ir uzliesmojošs, tas nesabojā ozona slāni un nepaliekina siltumnīcas efektu. Tomēr šī dzesēšanas šķidruma lietošana nedaudz palielināja ierīces trokšņa līmeni. Papildus kompresora troksnim, iespējams, dzirdēsiet dzesēšanas šķidrumu, kas plūst pa sistēmu. No tā nevar izvairīties, un tas nelabvēlīgi neietekmē ierīces veiktspēju. Transportēšanas un ierīces uzstādīšanas laikā jāievēro piesardzība, lai neviena dzesēšanas sistēmas daļa netiktu bojāta. Dzesēšanas šķidruma noplūde var bojāt acis.
- Ierīci nedrīkst pakļaut lietus iedarbībai.
- Izmantotais putu pūšanas līdzeklis ir Cyclopentane šajā ierīcē. Tas ir viegli uzliesmojošs.
- **UZMANĪBU! APDEGUMU RISKS!** Uz ādas izsmidzinātais aukstuma šķidrums var izraisīt kritiskus apdegumus. Aizsargāj acis un ādu. Ja rodas aukstumaģenta apdegumi, nekavējoties noskalojiet to ar aukstu ūdeni. Ja apdegumi ir smagi, nekavējoties uzklājiet ledu un sazinieties ar medicīnisko palīdzību.
- **BRĪDINĀJUMS!** Nodrošiniet pietiekamu ventilāciju apkārtējā konstrukcijā, iebūvējot. Nekad nebloķējiet gaisa plūsmas iesūkšanu un gaisa izplūdi, lai nodrošinātu gaisa cirkulāciju.



- **BRĪDINĀJUMS!** Neizmantojiet mehāniskas ierīces vai citus līdzekļus, lai paātrinātu atkausēšanas procesu, izņemot ražotāja ieteiktos.
- **BRĪDINĀJUMS!** Nesabojājiet aukstumaģenta kontūru.
- **BRĪDINĀJUMS!** Nelietojiet elektroierīces ierīces pārtikas uzglabāšanas nodalījumos, ja vien tie nav ražotāja ieteiktie.
- Nevienotijiet ierīci vai tās tuvumā bīstamus produktus, piemēram, degvielu, spirtu, krāsu, aerosola kannas ar viegli uzliesmojošām propelentvielām, uzliesmojošām vai sprādzienbīstamām vielām utt.
- Pēc uzstādīšanas ierīci nedrīkst savērt leņķī, kas lielāks par 5°, un pirms pievienošanas barošanas avotam ir jāgaida 2 stundas, lai to ieslēgtu. Tas pats attiecas arī uz ierīces pārvietošanu pēc tam.
- Ja ierīce ir izslēgta vai atvienota no strāvas padeves, ir jāgaida 5 minūtes, līdz tā atkal ieslēdzas.
- Neviena cita ierīce nedrīkst būt pieslēgta tai pašai kontaktligzdai, kāda ir šai ierīcei.
- **BRĪDINĀJUMS!** Novietojot ierīci, pārtiecinieties, ka strāvas vads nav iesprostots vai bojāts.
- **BRĪDINĀJUMS!** Neatrodiet vairākas portabeļa kontaktligzdas vai portatīvos barošanas avotus pie pieteikuma aizmugures.
- **BRĪDINĀJUMS!** Lai izvairītos no ierīces nestabilitātes radītiem apdraudējumiem, tā jānostiprina saskaņā ar instrukcijām.

Paredzētais lietojums

- Šo ierīci ir paredzēts izmantot komerciāliem mērķiem, piemēram, restorānu, ēdnīcu, slimnīcu virtuvēs un komerciālos uzņēmumos, piemēram, maizes ceptuvēs, gaļas ceptuvēs utt., bet ne nepārtrauktai pārtikas masveida ražošanai.
- Ierīce ir paredzēta putukrējuma pagatavošanai. Jebkāda cita lietošana var izraisīt ierīces bojājumus vai traumas.
- Ierīces lietošana jebkādiem citiem mērķiem ir uzskatāma par ierīces nepareizu izmantošanu. Lietotājs ir pilnībā atbi ldiģs par ierīces nepareizu lietošanu.

Zemējuma ierīkošana

Šī ierīce ir klasificēta kā I aizsardzības klase, un tai jābūt pieslēgtai aizsargzemējumam. Zemējums samazina elektriskās strāvas trieciena risku, nodrošinot elektriskās strāvas evakuācijas vadu.

Šī ierīce ir aprīkota ar strāvas vadu ar zemējuma spraudni vai elektriskiem savienojumiem ar zemējuma vadu. Savienojumiem jābūt pareizi uzstādītiem un iezemētiem.

Produkta galvenās daļas

(1. attēls 3. lpp.)

1. pārklājums
2. Gaisa regulēšanas vārsta kodols
3. Gaisa regulēšanas vārsta serdeņa blīvgredzens
4. Gaisa regulēšanas vārsts
5. Krēmkrāsas sūknis
6. Krēmkrāsas sūkņa blīvgredzens
7. Solenoīda vārsta uzgrieznis
8. Solenoīda vārsta spole
9. Blīve
10. Vadotnes caurulīte ar serdeni
11. Pieskarrietes priekšpusei
12. Sprauslas blīvgredzens
13. Sprausla

14. Noslēdzošais stobriņš
15. Galvenā maisīšanas kamera
16. Palīdu sajaukšanas kamera
17. Siltumizolācijas caurule
18. Vadības panelis
19. Iekšējais konteiners
20. Iesūkšanas caurules blīvgredzens
21. Iesūkšanas caurule
22. Krējuma trauks

Piezīme: Šīs rokasgrāmatas saturs attiecas uz visiem uzskaitītajiem vienumiem, ja vien nav norādīts citādi. Izskats var atšķirties no attēlā redzamā.

Rezerves daļas un piederumi

(2. attēls 4.-6. lpp.)

23. Balts barošanas galvas iekšējā vārsta serdes 0-gredzens (9mm x 2mm)
24. Balts pretvārsta serdeņa blīvgredzens (10mm x 2mm) x 2
25. Melns barošanas galvas iekšējā vārsta serdes 0-gredzens (10mm x 2mm)
26. Melna barošanas galva 0-gredzens (16mm x 2mm) x 2
27. Sarkans Sūkšanas caurules savienojuma daļa 0-gredzens (16mm x 3mm) x 2
28. Balta caurules savienojuma daļa 0-gredzens (14mm x 3mm) x 3
29. Balta barošanas galvas iekšējā vārsta serdes apakšējā daļa 0-gredzens (17mm x 2mm)
30. Balts barošanas galvas iekšējais 0-gredzens (18mm x 4mm)
31. Balts sūkņa vāks 0-gredzens (23mm x 2.65mm)
32. Balta sprausla ar fiksētu daļu 0-gredzens (28mm x 2mm) x 2
33. Balta krāna galviņa 0-gredzens (30mm x 3mm) x3
34. Balta krējuma sūkņa korpusa 0-gredzens (46mm x 3mm)
35. Balts krēmkrāsas sūkņa korpusa apakšējais blīvgredzens (80mm x 3mm)
36. Ligzdu atslēga
37. Sešstūra atslēga
38. Rieksti
39. Tērauda bumba
40. Skavu tīrītāji
41. Pavasaris x 2
42. Maza birste
43. Vidēja izmēra birste
44. Liela birste
45. Pilienu paplāte

Vadības panelis

(3. attēls 6. lpp.)

1. Porcija
2. Rokasgrāmata
3. Sākt dzesēšana
4. Mazgāšana
 - Pēc šīs pogas nospiešanas šķidrums tiks izvadīts.
 - Šī ikona tiek izmantota tikai funkciju testēšanai un tīrīšanai.
 - Darbības laikā ikona sasit.
5. Apturēt
6. Bloķēšanas ekrāns
 - Pēc nospiešanas vadības panelis tiks bloķēts, lai novērstu nejaušu pieskaršanos.
7. Iestatījumi (lietošanai apkopē un apkopē)



Sagatavošana pirms lietošanas

- Noņemiet visu aizsargiepakojumu un iesaiņojumu.
- Pārbaudiet, vai ierīce ir labā stāvoklī un ar visiem piederumiem. Nepilnīgas vai bojātas piegādes gadījumā, lūdzu, nekavējoties sazinieties ar piegādātāju. Šajā gadījumā nelietojiet ierīci.
- Pirms lietošanas notīriet piederumus un ierīci [skatiet ==> Tīršana un apkope].
- Pārliedziniet, ka ierīce ir pilnīgi sausa.
- Novietojiet ierīci uz horizontālas, stabilas un karstumizturīgas virsmas, kas ir droša pret ūdens šļakatām.
- Saglabājiet iepakojumu, ja plānojat nākotnē uzglabāt savu ierīci.
- Saglabājiet lietotāja rokasgrāmatu turpmākai atsaucei.

PIEZĪME! Ražošanas atlieku dēļ ierīce var izdalīt vieglu smaku pirmajās lietošanas reizēs. Tas ir normāli un neuzrāda nekādu defektus vai apdraudējumus. Pārbaudiet, vai ierīce ir labi ventilēta.

Uzstādīšana vai montāža un demontāža

(4. attēls 7.–12. lpp.)

- Ierīces montāžas vai demontāžas darbības tiek veiktas, kad ierīce ir apturēta un atvienota no barošanas avota.
- Lūdzu, ievērojiet montāžas instrukcijas fotoattēlus no 0-1 līdz 10-12. Procedūras tiek veiktas izjauktā veidā.

Lietošanas norādījumi

1. Novietojiet ierīci uz stabilas un līdzenas virsmas. Pārliedziniet, ka ierīce ir pareizi nolīmeņota, izmantojot līmenrādi (nav iekļauta komplektācijā).
2. Pirms darba ļaujiet ierīci aptuveni 2 stundas atrasties paredzētajā pozīcijā, lai novērstu dzesēšanas kontūra bojājumu, ko izraisa sakrāts aukstumaģens.
3. Pievienojiet ierīci piemērotam barošanas avotam. Ierīce pārslēgsies gaidstāves režīmā. Displejs ir ieslēgts.
4. Ieļļojiet iepriekš atdzesētu krēmu (2°C - 8°C) krējuma traukā. Ieteicams krēms ar tauku saturu no 30% līdz 35%.
5. Noregulējiet gaisa regulēšanas vārstu atbilstošā pozīcijā atbilstoši atšķirīgajam krējuma tauku saturam. Ieteicams no 3. līdz 5. līmenim.
6. Nospiediet "Mazgāšanas" ikonu, lai pārbaudītu funkciju, līdz krēms nodziest. Nospiediet ikonu "Apturēt", lai atgrieztos gaidstāves režīmā.
7. Nospiediet ikonu "Sākt dzesēšanu", lai sāktu krēma dzesēšanu. Ikona mirgo.
8. Kad ikona pārstāj mirgot, tā ir gatava putukrējumam.
9. Nospiediet ikonu "Portion" (mazs/vidējs/liels), lai iegūtu atšķirīgu krēma daudzumu. Vai arī nospiediet ikonu "Manuāls", lai nepārtraukti iegūtu putukrējumu. To var apturēt, vēlreiz nospiežot ikonu.

PIEZĪME:

- Nospiediet "Stop" ikonu jebkurā laikā, lai atgrieztos gaidstāves režīmā.
- Iegūstiet putukrējumu tikai pēc tam, kad ikona "Sākt dzesēšanu" pārstāj mirgot.
- Pirms saldēšanas funkcijas sākšanas iepriekš atdzesētais krēms ir jāpārbauda, lai tas būtu vienmērīgi iznācis. Skatiet iepriekš minēto 6. darbību.

Lietošanas padomi

- Gaisa regulēšanas vārsta iestatīšana ir atkarīga no krējuma tauku satura un nepieciešamās konsistences. Krēmam ar tauku saturu > 32% nepieciešama mazāka gaisa padeve. Krēmam ar tauku saturu < 32% nepieciešama lielāka gaisa padeve.
- Gaisa regulēšanas vārstam jābūt tīram. Ja tas ir netīrs, veiktspēja tiks ietekmēta gaisa padeves stabilitātes dēļ.
- Redzami maisot krēmu krēma traukā ik pēc 2 stundām, lai tauku saturs būtu vienmērīgi sadalīts.

Tīršana un apkope

- **UZMANĪBU!** Pirms ierīces uzglabāšanas, tīršanas un apkopes vienmēr atvienojiet to no elektrotīkla un atdzesējiet.
- Tīršanai neizmantojiet ūdens strūklu vai tvaika tīrītāju un nestumiet ierīci zem ūdens, jo tās daļas var samīrkt un var izraisīt elektriskās strāvas triecienu.
- Ja ierīce netiek uzturēta labā tīrības stāvoklī, tas var negatīvi ietekmēt ierīces kalpošanas laiku un izraisīt bīstamu situāciju.
- Pārtikas atliekas regulāri jātīra un jāizņem no ierīces. Ja ierīce netiek pienācīgi iztīrta, tā saīsinās tālkalpošanas laiku un lietošanas laikā var radīt bīstamus apstākļus.
- Šī ierīce jātīra katru dienu. Lūdzu, ievērojiet tālāk sniegtos tīršanas norādījumus.

Tīršana

- Notīriet atdzesēto ārējo virsmu ar drānu vai sūkli, kas nedaudz samitrināts ar maigu ziepju šķīdumu.
- Higjēnas apsvērumu dēļ ierīce ir jātīra pirms un pēc lietošanas.
- Izvairieties no ūdens saskares ar elektriskajām sastāvdaļām.
- Notīriet tvertnes iekšpusi ar neabrazīvu mazgāšanas līdzekli un noskalojiet ar tīru ūdeni.
- Nekādā gadījumā neiegremdējiet ierīci ūdenī vai citos šķidrumos.
- Nekad nelietojiet agresīvus tīršanas līdzekļus, abrazīvus sūklus vai tīršanas līdzekļus, kas satur hloru. Tīršanai neizmantojiet tērauda vati, metāla piederumus vai asus vai smailus priekšmetus. Neizmantojiet benzīnu vai šķīdinātājus!
- Nevienu daļu var mazgāt trauku mazgājamajā mašīnā.

Daļas	Kā tīrīt	Piezīme
Visi piederumi, piemēram, plauktī, plauktu turētāji utt.	<ul style="list-style-type: none">• Mērcējiet siltā ziepjuūdenī apmēram 10 līdz 20 minūtes.• Rūpīgi noskalojiet zem tekoša ūdens.	Beidzot labi nožāvējiet visas daļas.
Stikla durvis	<ul style="list-style-type: none">• Izņemiet visas pārtikas atliekas.• Noslaukiet ar mīkstu drānu un nepaduz maigu mazgāšanas līdzekli. Pārliedziniet, ka ierīce neiekļūst ūdens vai mitrums.	

Ierīces iekšpusē

- Lai tīrītu ierīces iekšpusi, ir nepieciešams pieslēgties elektrotīklam.
1. Ieļļojiet 1,5 l silta ūdens (< 50 °C) krēma traukā un nospiediet ikonu "Mazgāšanas", lai sāktu pirmo tīršanas procesu.



- Pagaidiet visu procesu un iztukšojiet netīro ūdeni.
- Atkārtojiet 1. un 2. darbību vairākas reizes, līdz tiek iztīrīts ūdens.
- Ielejiet dezinfekcijas līdzekli ar 1,5 l siltu ūdeni (< 50 °C) krēma traukā un nospiediet ikonu "Mazgāšanas", lai sāktu otro tīrīšanas procesu.
- Pagaidiet visu procesu un iztukšojiet dezinfekcijas ūdeni.
- Atkārtojiet 4. un 5. darbību divas reizes.
- Ielejiet 2L silta ūdens (< 50 °C) krēma traukā un nospiediet ikonu "Mazgāšanas", lai sāktu galīgo tīrīšanas procesu.
- Pagaidiet visu procesu un iztukšojiet netīro ūdeni.
- Atkārtojiet 7. un 8. darbību divas reizes.

Daļas

- Pirms detaļu tīrīšanas jāveic ierīces iekšpusē tīrīšana.
 - Pirms demontāžas atvienojiet strāvas padevi.
 - Montāža un demontāža jāveic apmācītam personālam.
 - Detaļas jātīra katru dienu.
 - Pārbaudiet maisītāja asmeņus krēma sūknī ik pēc 2 mēnešiem. Ja tie ir nolietoti, nekavējoties nomainiet tos.
 - Ieteicams nomainīt blīvredzenus un maisītāja asmeņus ik pēc 3 mēnešiem un 3-6 mēnešiem atsevišķi. Tas ir atkarīgs no detaļu faktiskās situācijas.
- Detaļu demontāža [skatiet ==> Uzstādīšana vai montāža un demontāža].
 - Iegremdējiet visas daļas siltā ūdenī 5 minūtes un pēc tam izlejiet netīro ūdeni. Dariet to divas reizes.
 - Visas daļas iemērciet siltā ūdenī ar dezinfekcijas līdzekli 10 minūtes.
 - Izlejiet netīro ūdeni un notīriet detaļas ar dažāda izmēra birstēm (iekļautas komplektā).
 - Visi blīvredzeni ir jāpārbauda, jo īpaši attiecībā uz sajaukšanas sistēmu un iepļūdes cauruli. Nomainiet to, ja tas ir bojāts.
 - Pirms montāžas noskalojiet un nožāvējiet visas daļas.
 - Montāžas laikā uzklājiet NSF pārtikas kvalitātes smērvielu (nav iekļauta komplektācijā) uz visiem blīvredzeniem. Tas ir jāuzklāj pēc detaļu tīrīšanas. Nelietojiet parasto vazelinu.

Apkope

- Regulāri pārbaudiet ierīces darbību, lai novērstu nopietnus negadījumus.
- Ja redzat, ka ierīce nedarbojas pareizi vai radusies problēma, pārtrauciet tās lietošanu, izslēdziet to un sazinieties ar piegādātāju.
- Visi apkopes, uzstādīšanas un remonta darbi jāveic speciālistiem un pilnvarotiem tehniķiem vai ražotāja ieteiktiem.

Transportēšana un uzglabāšana

- Pirms uzglabāšanas vienmēr pārlicinieties, ka ierīce ir atvienota no elektrotīkla un pilnībā atdzisusi.
- Glabājiet ierīci vēsā, tīrā un sausā vietā.
- Novietojiet uz nolietus smagus priekšmetus, jo tas var to sabojāt.
- Nepārvietojiet ierīci, kamēr tā darbojas. Pārvietojot ierīci, atvienojiet to no elektrotīkla un turiet apakšā.
- Pārvietojot vai transportējot mašīnu tā smagā svara dēļ, jāievēro īpaša piesardzība. Ar vismaz 2 personām vai izmantotajam grozu. Pārvietojiet mašīnu lēnām, uzmanīgi un nekad nesverieties augstāk par 45°.

Problēmu novēršana

Ja ierīce nedarbojas pareizi, lūdzu, pārbaudiet tālāk sniegto tabulu, lai uzzinātu par risinājumu. Ja joprojām nevarat atrisināt problēmu, lūdzu, sazinieties ar piegādātāju/pakalpojumu sniedzēju.

Problēmas	Iespējamais iemesls	Iespējamais risinājums
Ierīce nesāk dzesēšanu pēc pieslēgšanas elektrotīklam.	Kompresors ir bojāts.	Sazinieties ar piegādātāju.
	Termiskā izslēgšanās aktivizēta	Atvienojiet barošanas avotu uz 5 minūtēm un atkal pievienojiet to barošanas avotam.
	Barošanas kontaktdakša ir nepareizi pievienota barošanas kontaktlīdzāi.	Pārbaudiet savienojumu un pārlicinieties, ka visi savienojumi ir pareizi pievienoti.
Displeja panelis nedarbojas	Stingrs sensors ir bojāts.	Sazinieties ar piegādātāju.
Pārāk liels troksnis	Ierīce nav novietota horizontāli.	Pārbaudiet, vai ierīce ir novietota horizontāli.
	Ierīce pieskaras apkārtējai sienai vai citiem priekšmetiem.	Pārbaudiet, vai vismaz 20 cm attālumā no citiem objektiem vai sienas.
	Ierīces iekšpusē ir dažas vaļīgas daļas.	Izjauciet tīrīšanas daļas un atkal samontējiet tās.
Krēms ir pārāk plāns vai pārāk ciets	Gaisa daudzums nav atbilstošs.	<ul style="list-style-type: none"> Lēnām noregulējiet gaisa regulēšanas vārstu, lai sasniegtu nepieciešamo konsistenci. Iztīriet gaisa regulēšanas vārstu.
Bultina uz augšu "↑" / Uz leju "↓" simbols ar vērtību ir zvīņojošs	Spriegums pārsniedz 250V / zemāks than 190V	Atvienojiet kontaktdakšu. Pārbaudiet barošanas spriegumu. Pielāgojiet, lai tā būtu tāda pati kā tehniskā specifikācija. Pievienojiet vātrreiz.
Mirgo izsaukuma zīme "⚠"	Pārslodze	Izslēdziet iekārtu, atvienojiet barošanas avotu uz 2 stundām un pēc tam pievienojiet barošanas avotam un atkal ieslēdziet to.

Garantija

Defektus, kas ietekmē ierīces funkcionalitāti un parādās gada laikā pēc tās iegādes, var novērst, tos salabojot vai nomainot bez maksas, ja ierīce tiek izmantota un uzturēta atbilstoši instrukcijām un nav izmantota nepareizi vai nepareizi. Jūsu likumīgās tiesības netiek ietekmētas. Ja ierīces garantija tiek pieprasīta, norādiet, kur un kad ierīce tika iegādāta, un iekļaujiet pirkuma apliecinājumu (piem., kvīti).

Saskaņā ar mūsu pastāvīgas produktu izstrādes politiku mēs pataram tiesības bez brīdinājuma mainīt produktu, iepakojumu un dokumentācijas specifikācijas.



Likvidėšana un vide



Bojājot ierīci, to nedrīkst izmest kopā ar citiem sadzīves atkritumiem. Tā vietā jūs esat atbildīgs par atbrīvošanos no atkritumiem, nododot tos atkritumu savākšanas punktā. Šī noteikuma neievērošana var tikt sodīta saskaņā ar spēkā esošajiem noteikumiem par atkritumu likvidēšanu. Jūsu atkritumu aprikojuma atsevišķa savākšana un pārstrāde iznīcināšanas laikā palīdzēs saglabāt dabas resursus un nodrošinās to pārstrādi tādā veidā, kas aizsargā cilvēku veselību un vidi. Lai iegūtu plašāku informāciju par to, kur jūs varat atnest atkritumus pārstrādei, lūdzu, sazinieties ar savu vietējo atkritumu savākšanas uzņēmumu. Ražotājs un importētājs neuzņemas atbildību par pārstrādi, apstrādi un ekoloģisku likvidēšanu ne tieši, ne izmantojot publisku sistēmu.

LIETUVIŪ

Gerb. kliente,

Dėkojame, kad įsigijote šį „HENDI” prietaisą. Prieš montuodami ir naudodami šį prietaisą pirmą kartą, atidžiai perskaitykite šį naudotojo vadovą, ypač atkreipdami dėmesį į toliau pateiktas saugos taisykles.

Saugos instrukcijos

- Prietaisą naudokite tik pagal nurodytą paskirtį, kaip aprašyta šiame vadove.
- Gamintojas neatsako už jokią žalą, atsiradusią dėl netinkamo naudojimo ir netinkamo naudojimo.
- **PAVOJUS! ELEKTROS SMŪGIO PAVOJUS!** Nebandykite patys taisyti prietaiso. Nemerkite prietaiso elektrinių dalių į vandenį ar kitus skysčius. Niekada nelaikykite prietaiso po tekančiu vandeniu.
- **NIEKADA NENAUDOKITE PAŽEISTO PRIETAISO!** Reguliariai tikrinkite elektros jungtis ir laidą, ar nėra pažeidimų. Jeigu prietaisas pažeistas, atjunkite jį nuo maitinimo šaltinio. Visus remonto darbus turi atlikti tik tiekėjas arba kvalifikuotas asmuo, kad būtų išvengta pavojaus ar sužalojimo.
- **ĮSPĖJIMAS!** Pastatydami prietaisą, jei reikia, saugiai veskite maitinimo laidą, kad netyčia nesitrauktumėte, nenukentėtumėte, nesusiliestumėte su kaitinimo paviršiumi arba nekiltų pavojus suklupti.
- **ĮSPĖJIMAS!** Kol kištukas yra lizde, prietaisas yra prijungtas prie maitinimo šaltinio.
- **ĮSPĖJIMAS!** VISADA išjunkite prietaisą prieš atjungdami nuo maitinimo šaltinio, valymo, priežiūros ar laikymo.
- Prietaisąjunkite tik prie elektros lizdo, kurio įtampa ir dažnis nurodyti prietaiso etiketėje.
- Nelieskite kištuko / elektros jungčių šlapiomis arba drėgnomis rankomis.
- Prietaisą ir elektros kištuką / jungtis laikykite atokiai nuo vandens ir kitų skysčių. Jeigu prietaisas patenka į vandenį, nedelsdami ištraukite maitinimo jungtis. Nenaudokite prietaiso, kol jo nepatikrina sertifikuotas technikas. Nesilaikant šių nurodymų kyla pavojus gyvybei.
- Prijunkite maitinimo šaltinį prie lengvai pasiekiamo elektros lizdo, kad avarijos atveju prietaisą būtų galima nedelsiant atjungti.
- Įsitinkinkite, kad laidas nesiliečia su aštriais ar karštais daiktai ir saugo jį nuo atviros ugnies. Niekada netraukite maitinimo

- mo laido, kad jį ištrauktumėte iš lizdo, visada traukite kištuką.
- Niekada nenešiotokite prietaiso už jo laido.
- Niekada nebandykite patys atidaryti prietaiso korpuso.
- Nekiškite daiktų į prietaiso korpusą.
- Niekada nepalikite prietaiso be priežiūros naudojimo metu.
- Šį prietaisą turi naudoti apmokytas personalas restorano virtuvėje, valgykla arba baro personalas ir t. t.
- Šio prietaiso neturėtų naudoti asmenys, turintys fizinių, jautriųjų ar protinių gebėjimų, arba asmenys, neturintys patirties ir žinių.
- Šio prietaiso jokiu būdu negalima naudoti vaikams.
- Laikykite prietaisą ir jo elektros jungtis vaikams nepasiekiamose vietose.
- Niekada nenaudokite priedų ar kitų papildomų prietaisų, išskyrus tuos, kurie tiekiami su prietaisu arba kuriuos rekomenduoja gamintojas. To nepadarus, naudotojui gali kilti pavojus saugai ir prietaisas gali būti sugadintas. Naudokite tik originalias dalis ir priedus.
- Nenaudokite šio prietaiso išoriniu laikmačiu arba nuotolinio valdymo sistema.
- Nedėkite prietaiso ant kaitinimo objekto (dujinės, elektrinės, anglies viryklės ir pan.).
- Neuždenkite veikiančio prietaiso.
- Ant prietaiso viršaus nedėkite jokių daiktų.
- Nenaudokite prietaiso šalia atviros liepsnos, sprogių ar degių medžiagų. Prietaisą visada naudokite ant horizontalaus, stabilaus, tvirtaus, karščiui atsparaus ir sauso paviršiaus.
- Prietaisas netinka montuoti toje vietoje, kurioje galima naudoti vandens srovę.
- Naudojimo metu palikite bent 20 cm plotą aplink prietaisą ventiliacijai.
- **ĮSPĖJIMAS!** Visas prietaiso ventiliacijos angas laikykite neužkimštas.

Specialios saugos instrukcijos

- Šis prietaisas skirtas naudoti komerciniuose tikslais.
- Jei pažeistas maitinimo laidas, jį turi pakeisti gamintojas, jo techninės priežiūros atstovas arba panašios kvalifikacijos asmenys, kad būtų išvengta pavojaus.
- **PERSPĖJIMAS! GAISRO RIZIKA!** Naudojamas šaltnešis yra R600a / R290. Tai degus šaltnešis, kuris yra nekenksmingas aplinkai. Nors jis yra degus, jis nepažeidžia ozono sluoksnio ir nepadaidina šiltnamio efekto. Tačiau šio aušinimo skysčio naudojimas šiek tiek padidina prietaiso triukšmo lygį. Be kompresoriaus triukšmo, galbūt galėsite išgirsti aušinimo skystį, tekantį aplink sistemą. Tai neišvengjama ir neturi jokio neigiamo poveikio prietaiso veikimui. Transportuojant ir įrengiant prietaisą reikia būti atsargiems, kad nebūtų pažeistos aušinimo sistemos dalys. Aušalo nuotėkis gali pakenkti akims.
- Prietaisas neturi būti veikiamas lietaus.
- Šiame prietaise naudojama putų pūtimo medžiaga yra ciklo-pentanas. Jis yra labai degus.
- **PERSPĖJIMAS! BURNŲ RIZIKA!** Ant odos purškiamas šaltnešio skystis gali sukelti kritinius nudegimus. Saugokite akis ir odą. Jei šaltnešis nudega, nedelsdami nuplaukite šaltu vandeniu. Jei nudegimai yra sunkūs, nedelsdami tepkite ledu ir kreipkitės į gydytoją.
- **ĮSPĖJIMAS!** Montuodami užtikrinkite pakankamą vėdinimą aplinkinėje struktūroje. Niekada neblokaukite oro srauto si-



urbimo ir oro išleidimo angos, kad išlaikytumėte oro cirkuliaciją.

- **ISPĖJIMAS!** Nenaudokite mechaninių prietaisų ar kitų priemonių atitirpinimo procesui paspartinti, išskyrus gamintojo rekomenduojamus.
- **ISPĖJIMAS!** Negadinkite aušalo grandinės.
- **ISPĖJIMAS!** Nenaudokite elektros prietaisų maisto laikymo skyriuose, nebent jie yra gamintojo rekomenduojami.
- Prietaiso viduje arba šalia jo nedėkite jokių pavojingų gaminių, pvz., degalų, alkoholio, dažų, aerozolių skardinių su degiu propelentu, degių ar sprogių medžiagų ir pan.
- Įrengus prietaisą, jo negalima pakreipti didesniu nei 5° kampu ir prieš jį prijungus prie maitinimo šaltinio, reikia palaukti 2 val., kad jis būtų įjungtas. Tas pats pasakytina ir apie prietaiso perkėlimą.
- Jeigu prietaisas buvo išjungtas arba atjungtas nuo maitinimo šaltinio, reikia palaukti 5 minutes, kol vėl įsijungus.
- Jokie kiti prietaisai neturėtų būti jungiami į tą patį lizdą kaip ir šis prietaisas.
- **ISPĖJIMAS!** Pastatydami prietaisą į vietą, įsitikinkite, kad maitinimo laidas nėra įstrigęs ar pažeistas.
- **ISPĖJIMAS!** Neraskite kelių portablių lizdų ar nešiojamų maitinimo šaltinių už galinės dalies.
- **ISPĖJIMAS!** Kad išvengtumėte pavojaus dėl prietaiso nestabilumo, jis turi būti nustatytas pagal instrukcijas.

Numatytoji paskirtis

- Šis prietaisas skirtas naudoti komerciniams tikslams, pavyzdžiui, restoranų, valgyklų, ligoninių ir komercinių įmonių, pvz., kepyklų, skerdyklų ir kt., virtuvėse, bet ne nuolatininei mašinei maisto gamybai.
- Prietaisas yra skirtas plaktiems kremams gaminti. Bet koks kitas naudojimas gali sugadinti prietaisą arba sužaloti žmogų.
- Prietaiso naudojimas bet kokiais kitais tikslais laikomas netinkamu prietaiso naudojimui. Naudotojas yra išimtinai atsakingas už netinkamą prietaiso naudojimą.

Įžeminimo įrengimas

Šis prietaisas priskiriamas I apsaugos klasei ir turi būti prijungtas prie apsauginio įžeminimo. Įžeminimas sumažina elektros šoko riziką, suteikdamas elektros srovės išėjimo laidą. Šiame prietaise įrengtas maitinimo laidas su įžeminimo kištuku arba elektros jungtimis su įžeminimo laidu. Jungtys turi būti tinkamai sumontuotos ir įžemintos.

Pagrindinės produkto dalys

(1 pav., 3 psl.)

1. dangtis
2. Oro reguliavimo vale šerdis
3. Oro reguliavimo vale šerdis o-žiedas
4. Oro reguliavimo vožtuvas
5. Kremo siurblys
6. Kreminės pompas o-žiedas
7. Solenoidinė vožtuvo veržlė
8. Solenoidinio vožtuvo ritė
9. Skrydis
10. Kreipiamasis vamzdelis su šerdimi
11. Bakstelėkite priekį
12. Purkštuko žiedas
13. Purkštukas

14. Mėgintuvėlio uždarymas
 15. Pagrindinė maišymo kamera
 16. Papildoma maišymo kamera
 17. Šilumos izoliacijos vamzdis
 18. Valdymo skydelis
 19. Vidinis konteineris
 20. Siurbimo vamzdžio sandarinimo žiedas
 21. Siurbimo vamzdis
 22. Kreminė talpykla
- Pastaba:** Šio vadovo turinis taikomas visiems išvardytiems elementams, nebent nurodyta kitaip. Išvaizda gali skirtis nuo rodomų iliustracijų.

Atsarginės dalys arba priedai

(2 pav., 4-6 psl.)

23. Baltos maitinimo galvutės vidinis vožtuvo šerdis sandarinimo žiedas (9 mm x 2 mm)
24. Baltas kontrolinis vožtuvo pagrindinis sandarinimo žiedas (10 mm x 2 mm) x 2
25. Juodos maitinimo galvutės vidinis vožtuvo šerdis sandarinimo žiedas (10 mm x 2 mm)
26. Juodos maitinimo galvutės žiedas (16 mm x 2 mm) x 2
27. Raudonojo siurbimo vamzdžio jungties dalies sandarinimo žiedas (16 mm x 3 mm) x 2
28. Baltojo vamzdžio jungties dalies sandarinimo žiedas (14 mm x 3 mm) x 3
29. Balta maitinimo galvutės vidinė vožtuvo apatinė dalis O formos žiedas (17 mm x 2 mm)
30. Baltas maitinimo galvutės vidinis sandarinimo žiedas (18 mm x 4 mm)
31. Baltas siurblio dangčio žiedas (23 mm x 2,65 mm)
32. Balto antgalio fiksuotas sandarinimo žiedas (28 mm x 2 mm) x 2
33. Baltas sriegimo galvutės žiedas (30 mm x 3 mm) x3
34. Balto kremo siurblio korpuso sandarinimo žiedas (46 mm x 3 mm)
35. Balto kremo siurblio korpuso apatinis o formos žiedas (80 mm x 3 mm)
36. Lizdo veržliaraktis
37. Šešiakampis veržliaraktis
38. Riešutai
39. Plieninis kamuolys
40. Spautukų grandikliai
41. Pavasaris x 2
42. Mažas šepetys
43. Vidutinis šepetys
44. Didelis šepetys
45. Lašų deklas

Valdymo skydelis

(3 pav., 6 psl.)

1. Dalis
2. Rankinis
3. Pradėti šaldymą
4. Skalbimas
 - Paspaudus šį mygtuką skystis bus išleistas.
 - Ši piktograma naudojama tik funkcijų testavimui ir valymui.
 - Piktograma blyška veikimo metu.
5. Sustabdymas
6. Užrakto ekranas



- Paspaudus valdymo skydelis bus užrakintas, kad būtų išvengta netiesioginio lietimo.
7. Nustatymas (techninės priežiūros ir techninės priežiūros reikmėms)

Paruošimas prieš naudojimą

- Nuimkite visas apsaugines pakuotes ir įvyniojimą.
- Patikrinkite, ar prietaisas yra geros būklės ir su visais priedais. Jei pristatymas nepilnas arba pažeistas, nedelsdami kreipkitės į tiekėją. Tokiu atveju nenaudokite prietaiso.
- Prieš naudodami išvalykite priedus ir prietaisą (žr. => Valymas ir priežiūra).
- Patikrinkite, ar prietaisas visiškai sausas.
- Prietaisą padėkite ant horizontalaus, stabilaus ir karščiui atsparaus paviršiaus, kuris yra saugus nuo vandens piruslų.
- Jei ketinate laikyti prietaisą ateityje, laikykite pakuotę.
- Laikykite naudotojo vadovą ateičiai.

PASTABA! Dėl gamybos liekanų prietaisas gali skleisti lengvą kvapą per pirmuosius kelis naudojimo būdus. Tai yra normalu ir nerodo jokio defekto ar pavojaus. Patikrinkite, ar prietaisas gerai vėdinamas.

Montavimas arba surinkimas ir išardymas

(4 pav. 7–12 pst.)

- Prietaiso surinkimas arba išmontavimas atliekamas, kai prietaisas yra sustabdytas ir atjungtas nuo maitinimo šaltinio.
- Norėdami surinkti, vadovaukitės 0–1–10–12 nuotraukų instrukcijomis. Procedūros atliekamos atvirkštine tvarka, kad būtų galima išardyti.

Naudojimo instrukcijos

1. Padėkite prietaisą ant stabilaus ir lygaus paviršiaus. Patikrinkite, ar prietaisas tinkamai išlygintas vandens spirito lygiu (netiekiamas).
2. Prieš naudodami maždaug 2 valandas leiskite prietaisui pašilsėti numatytoje padėtyje, kad per purtytą šaltnešį nebūtų pažeista aušinimo grandinė.
3. Prijunkite prietaisą prie tinkamo maitinimo šaltinio. Prietaisas pradės veikti budėjimo režimu. Ekranas įjungtas.
4. Supilkite atvėsintą kremą [2–8 °C] į kremo talpyklą. Kremas su riebalų kiekiu nuo 30% iki 35% rekomenduojama.
5. Oro reguliavimo vožtuvą nustatykite į tinkamą padėtį pagal skirtingą riebalų kiekį kremo. Rekomenduojama nuo 3 iki 5 lygio.
6. Spauskite piktogramą „Plovimas“, kad išbandytumėte funkciją, kol pasirodys kremas. Norėdami grįžti į budėjimo režimą, paspauskite piktogramą „Sustabdyti“.
7. Paspauskite piktogramą „Pradėti šaldymą“, kad pradėtumėte kremo aušinimą. Piktograma mirksis.
8. Kai piktograma nustoja mirksėti, ji yra paruošta plaktam kremui.
9. Norėdami gauti skirtingą kremo kiekį, paspauskite piktogramą „Įvairovė“ (mažas / vidutinis / didelis). Arba paspauskite piktogramą „Rankinis“, kad grietinėlė būtų nuolat plakta. Ją galima sustabdyti dar kartą paspaudus piktogramą.

PASTABA:

- Norėdami grįžti į budėjimo sąsają, bet kuriuo metu paspauskite piktogramą „Sustabdyti“.
- Kremą su plaktu kremu gausite tik tada, kai nustos mirksėti piktograma „Pradėti šaldymą“.
- Prieš pateidžiant šaldymo funkciją, reikia patikrinti, ar iš anksto atvėsintas kremas turi būti sklandžiai išleistas. Žr. pirmiau pateiktą 6 veiksmą.

Naudojimo patarimai

- Oro reguliavimo vožtuvo nustatymas priklauso nuo riebalų kiekio kremo ir reikiamos konsistencijos. Kremas, kurio riebalų kiekis > 32%, turi mažesnį oro tiekimą. Riebalų turinčiam kremui < 32% reikia daugiau oro.
- Orą reguliuojantis vožtuvas turi būti švarus. Jei jis yra purvinas, našumas bus paveiktas dėl oro tiekimo stabilumo.
- kas 2 valandas maišydami kremą kremo inde, kad riebalų kiekis tolygiai pasiskirstytų.

Valymas ir priežiūra

- **Dėmesys!** Visada atjunkite prietaisą nuo maitinimo šaltinio ir atvėsinkite prieš jį laikydami, valydami ir atlikdami techninę priežiūrą.
- Valydami nenaudokite vandens srovės arba garų valiklio ir nestumkite prietaiso po vandeniu, nes dalys sušlaps ir gali kilti elektros smūgis.
- Jeigu prietaisas nėra laikomas geros švaros būklės, tai gali neigiamai paveikti prietaiso eksploatacavimo laiką ir sukelti pavojingą situaciją.
- Maisto likučius reikia reguliariai valyti ir išimti iš prietaiso. Jei prietaisas nebus tinkamai išvalytas, jo naudojimo trukmė bus trumpesnė ir naudojimo metu gali kilti pavojinga būklė.
- Šį prietaisą reikia valyti kasdien. Laikykites toliau pateiktų valymo instrukcijų.

Valymas

- Aušintą išorinį paviršių valykite šluoste arba kempine, šiek tiek sudrėkinta švelniu muilo tirpalu.
- Higienos sumetimais prietaisą reikia valyti prieš ir po naudojimo.
- Saugokite, kad vanduo nepatektų į elektrinius komponentus.
- Talpyklos vidų valykite neabrazyviniu plovikliu ir nuplaukite švariu vandeniu.
- Niekada nemerkitė prietaiso į vandenį ar kitus skysčius.
- Niekada nenaudokite agresyvių valymo priemonių, abrazyvinių kempinių ar valymo priemonių, kurių sudėtyje yra chloro. Valymui nenaudokite pieno vilnos, metalinių indų ar aštrių ar smailių daiktų. Nenaudokite benzino ar tirpiklių!
- Jokių dalių negalima plauti indaplovėje.

Dalys	Kaip valyti	Pastaba
Visi priedai, pvz., stovai, stovų laikikliai ir kt.	<ul style="list-style-type: none"> • Mirkykite šiltame, muiluo-tame vandenyje apie 10–20 minučių. • Kruopščiai skalaukite po tekančiu vandeniu. 	Pagaliau gerai išdžiovinkite visas dalis.
Stiklo durelės	<ul style="list-style-type: none"> • Pašalinkite maisto likučius. • Valykite minkšta šluoste ir šiek tiek švelniu plovikliu. Patikrinkite, ar prietaiso viduje nėra vandens ar drėgmės. 	



Prietaiso vidus

- Prietaiso vidų reikia prijungti prie maitinimo šaltinio.
1. Įpilkite 1,5 l šilto vandens (< 50 °C) į kremo talpyklą ir paspauskite piktogramą „Plovimas“, kad pradėtumėte pirmąjį valymo procesą.
 2. Palaukite viso proceso ir išleiskite purviną vandenį.
 3. Pakartokite 1 ir 2 veiksmus kelis kartus, kol vanduo bus išvalytas.
 4. Įpilkite dezinfekanto 1,5 l šilto vandens (< 50 °C) į kremo talpyklą ir paspauskite piktogramą „Plovimas“, kad pradėtumėte antrąjį valymo procesą.
 5. Palaukite viso proceso ir išleiskite dezinfekuojantį vandenį.
 6. Pakartokite 4 ir 5 veiksmus du kartus.
 7. Įpilkite 2L šilto vandens (< 50 °C) į kremo talpyklą ir paspauskite piktogramą „Plovimas“, kad pradėtumėte galutinį valymo procesą.
 8. Palaukite viso proceso ir išleiskite purviną vandenį.
 9. Pakartokite 7 ir 8 veiksmus du kartus.

Dalys

- Prieš valant dalis, būtina baigti prietaiso vidaus valymą.
 - Prieš iššardydami atjunkite maitinimo šaltinį.
 - Surinkimą ir išmontavimą turi atlikti apmokytas personalas.
 - Dalis reikia valyti kasdien.
 - Kas 2 mėnesius patikrinkite kremo siurblio viduje esančius maišytuvo peilius. Jei jie susidėvėjo, nedelsdami juos pakeiskite.
 - Rekomenduojama sandarinimo žiedus ir maišytuvo peilius keisti kas 3 ir 3–6 mėnesius atskirai. Tai priklauso nuo realios dalių situacijos.
1. Iššardykite dalis (žr. ==> Montavimas arba surinkimas ir iššardymas).
 2. Panardinkite visas dalis į šiltesnį vandenį 5 min., tada išpilkite purviną vandenį. Padarykite tai du kartus.
 3. Visas dalis mirkykite šiltame vandenyje dezinfekantu 10 minučių.
 4. Išpilkite nešvarų vandenį ir nuvalykite dalis skirtingo dydžio šepetėliais (pridedamais).
 5. Visi sandarinimo žiedai turi būti patikrinti, ypač dėl maišymo sistemos ir įleidimo vamzdžio. Pakeiskite, jei jis pažeistas.
 6. Prieš surinkdami visas dalis išskalaukite ir nusausinkite.
 7. Surinkimo metu ant visų o-žiedų užtepkite NSF maistinės kilmės lubrikantą (netiekiamą). Jis turi būti naudojamas po dalių valymo. Nenaudokite įprasto vazelino.

Techninė priežiūra

- Reguliariai tikrinkite prietaiso veikimą, kad išvengtumėte rimtų nelaimingų atsitikimų.
- Jeigu pastebėjote, kad prietaisas veikia netinkamai arba kilo problemų, nustokite jį naudoti, išjunkite prietaisą ir kreipkitės į tiekėją.
- Visus techninės priežiūros, montavimo ir remonto darbus turi atlikti specializuoti ir įgalioti technikai arba rekomenduoja gamintojas.

Transportavimas ir laikymas

- Prieš saugodami prietaisą visada įsitinkinkite, kad jis buvo atjungtas nuo maitinimo šaltinio ir visiškai atvėsęs.
- Prietaisą laikykite vėsioje, švarioje ir sausoje vietoje.
- Niekada nedėkite ant prietaiso sunkių daiktų, nes jie gali jį sugadinti.

- Nejudinkite prietaiso, kol jis veikia. Judėdami atjunkite prietaisą nuo maitinimo šaltinio ir laikykite jį apačioje.
- Dėl didelio svorio mašiną reikia ypač atsargiai perkelti arba transportuoti. Ne mažiau kaip 2 asmenys arba vežimas. Lėtai, atsargiai judinkite mašiną ir niekada nevažiuokite didesniu nei 45° kampu.

Trikčių šalinimas

Jeigu prietaisas veikia netinkamai, žr. toliau pateiktą tarpalo lentelę. Jei vis dar negalite išspręsti problemos, kreipkitės į tiekėją / paslaugų tiekėją.

Problemos	Galima priežastis	Galimas sprendimas
Prietaisas nepradedą vėsinti, kai yra prijungtas prie elektros tinklo.	Sugedo kompresorius.	Susisiekiate su tiekėju.
	Šiluminis išjungiklis įjungtas	Atjunkite 5 min. maitinimo šaltinį ir vėl prijunkite jį prie maitinimo šaltinio.
	Maitinimo kištukas netinkamai prijungtas prie maitinimo lizdo.	Patikrinkite jungtį ir įsitinkinkite, kad visos jungtys yra tinkamai prijungtos.
Ekranas neveikia	Sugedo kietas jutiklis.	Susisiekiate su tiekėju.
Per daug triukšmo	Prietaisas pastatytas ne horizontaliai.	Patikrinkite, ar prietaisas pastatytas horizontaliai.
	Prietaisas paliečia aplinkinę sieną ar kitus objektus.	Patikrinkite, ar ne mažiau kaip 20 cm atstumu nuo kitų objektų ar sienų.
	Prietaise yra keletas atsilaisvinsiu dalių.	Iššardykite valymo dalis ir vėl jas surinkite.
Kremas per plonas arba per kietas	Oro kiekis nėra tinkamas.	<ul style="list-style-type: none">• Lėtai sureguliuokite oro reguliavimo vožtuvą, kad būtų pasiektas reikiamas nuoseklumas.• Išvalykite oro reguliavimo vožtuvą.
„Arrow Up“ simbolis „↓“ / „Down“ su ↓ vertė mirksi	Įtampa viršija 250V / žemesnė than190V	Atjunkite kištuką. Patikrinkite maitinimo įtampą. Jie turi būti tokie patys kaip ir techninės specifikacijos. Vėl prijunkite.
Mirksi šaukuto ženklas „⚠“	Perkrova	Išjunkite mašiną, 2 valandas atjunkite maitinimo šaltinį, tada prijunkite prie maitinimo šaltinio ir vėl įjunkite.

Garantija

Bet koks defektas, turintis įtakos prietaiso veikimui po vienerių metų nuo jo įsigijimo, bus pašalintas nemokamai jį pataisant arba pakeičiant, jeigu prietaisas buvo naudojamas ir prižiūrimas pagal instrukcijas ir juo nebuvo piktnaudžiaujama arba juo nebuvo piktnaudžiaujama. Jūsų įstatyminėms teisėms tai netaikoma. Jei prietaiso garantinė vertė yra ribota, nurodykite, kur ir kada jis buvo įsigytas, ir pateikite pirkimo įrodymą (pvz., čekį).



Laidydamiesi savo nuolatinio gaminių kūrimo politikos, pasilieka me teisę keisti gaminio, pakuotės ir dokumentacijos specifikacijas be išankstinio įspėjimo.

Pašalinimas ir aplinka



Deaktyvuojant prietaisą, jo negalima išmesti kartu su kitomis buitinėmis atliekomis. Vietoje to, jūs atsakote už tai, kad jūsų atliekų tvarkymo įranga būtų atiduota specialiai tam skirtam surinkimo punktui. Šios taisyklės nesilaikymas gali būti nubaustas pagal atliekų šalinimo taisykles. Atskiras jūsų atliekų įrangos surinkimas ir perdirdimas atliekų šalinimo metu padės tausoti gamtos išteklius ir užtikrins, kad ji būtų perdirdama taip, kad būtų apsaugota žmonių sveikata ir aplinka.

Norėdami gauti atliekų šalinimo informacijos apie tai, kur galite atiduoti atliekas perdirdbi, susisiekiite su vietine atliekų surinkimo įmone. Gamintojas ir importuotojas neprisiima atsakomybės už perdirdimą, apdorojimą ir ekologiinį šalinimą tiesiogiai ar per viešąją sistemą.

PORTUGUÊS

Caro Cliente,

Obrigado por adquirir este aparelho HENDI. Leia atentamente este manual do utilizador, prestando especial atenção aos regulamentos de segurança descritos abaixo, antes de instalar e utilizar este aparelho pela primeira vez.

Instruções de segurança

- Utilize o aparelho apenas para a finalidade para a qual foi concebido, conforme descrito neste manual.
- O fabricante não é responsável por quaisquer danos causados por um funcionamento incorreto e utilização incorreta.
-  **PERIGO! RISCO DE CHOQUE ELÉTRICO!** Não tente reparar o aparelho sozinho. Não mergulhe as peças elétricas do aparelho em água ou outros líquidos. Nunca segure o aparelho sob água corrente.
- **NUNCA UTILIZE UM APARELHO DANIFICADO!** Verifique regularmente as ligações elétricas e o cabo quanto a danos. Quando estiver danificado, desligue o aparelho da fonte de alimentação. Quaisquer reparações só devem ser realizadas por um fornecedor ou pessoa qualificada para evitar perigos ou ferimentos.
- **AVISO!** Quando posicionar o aparelho, encaminhe o cabo de alimentação em segurança, se necessário, para evitar puxar acidentalmente, danificar-se, entrar em contacto com a superfície de aquecimento ou causar um perigo de tropeçar.
- **AVISO!** Desde que a ficha esteja na tomada, o aparelho está ligado à fonte de alimentação.
- **AVISO!** Desligue SEMPRE o aparelho antes de o desligar da fonte de alimentação, limpeza, manutenção ou armazenamento.
- Ligue o aparelho apenas a uma tomada elétrica com a tensão e frequência mencionadas na etiqueta do aparelho.
- Não toque na ficha/ligações elétricas com as mãos molhadas ou húmidas.
- Mantenha o aparelho e a ficha/ligações elétricas afastados de água e outros líquidos. Se o aparelho cair na água, retire imediatamente as ligações da fonte de alimentação. Não utilize o aparelho até que tenha sido verificado por um técnico

certificado. O incumprimento destas instruções irá causar riscos de vida.

- Ligue a fonte de alimentação a uma tomada elétrica de fácil acesso para que possa desligar o aparelho imediatamente em caso de emergência.
- Certifique-se de que o cabo não entra em contacto com objetos afiados ou quentes e mantenha-o afastado de fogo aberto. Nunca puxe o cabo de alimentação para o desligar da tomada; em vez disso, puxe sempre pela ficha.
- Nunca transporte o aparelho pelo cabo.
- Nunca tente abrir a estrutura do aparelho sozinho.
- Não insira objetos na caixa do aparelho.
- Nunca deixe o aparelho sem vigilância durante a utilização.
- Este aparelho deve ser operado por pessoal qualificado na cozinha do restaurante, cantinas ou pessoal do bar, etc.
- Este aparelho não deve ser operado por pessoas com capacidades físicas, sensoriais ou mentais reduzidas ou por pessoas que não tenham experiência e conhecimento.
- Este aparelho não deve, em circunstância alguma, ser utilizado por crianças.
- Mantenha o aparelho e as suas ligações elétricas fora do alcance das crianças.
- Nunca utilize acessórios ou quaisquer outros dispositivos além dos fornecidos com o aparelho ou recomendados pelo fabricante. Se não o fizer, pode representar um risco de segurança para o utilizador e pode danificar o aparelho. Utilize apenas peças e acessórios originais.
- Não utilize este aparelho através de um temporizador externo ou de um sistema de controlo remoto.
- Não coloque o aparelho sobre um objecto de aquecimento (gasolina, electricidade, fogão a carvão, etc.).
- Não tape o aparelho em funcionamento.
- Não coloque quaisquer objetos sobre o aparelho.
- Não utilize o aparelho perto de chamas abertas, materiais explosivos ou inflamáveis. Utilize sempre o aparelho numa superfície horizontal, estável, limpa, resistente ao calor e seca.
- O aparelho não é adequado para instalação numa área onde possa ser utilizado um jacto de água.
- Deixe um espaço de pelo menos 20 cm em redor do aparelho para ventilação durante a utilização.
- **AVISO!** Mantenha todas as aberturas de ventilação do aparelho livres de obstruções.

Instruções especiais de segurança

- Este aparelho destina-se a utilização comercial.
- Se o cabo de alimentação estiver danificado, tem de ser substituído pelo fabricante, pelo seu agente de assistência técnica ou por pessoas igualmente qualificadas para evitar perigos.
-  **ATENÇÃO! RISCO DE INCÊNDIO!** O líquido de refrigeração utilizado é R600a/R290. É um líquido de refrigeração inflamável amigo do ambiente. Embora seja inflamável, não danifica a camada de ozono e não aumenta o efeito de estufa. No entanto, a utilização deste líquido de refrigeração levou a um ligeiro aumento do nível de ruído do aparelho. Além do ruído do compressor, poderá ouvir o líquido de refrigeração a fluir em torno do sistema. Isto é inevitável e não tem qualquer efeito adverso no desempenho do aparelho. Deve ter-se cuidado durante o transporte e a montagem do aparelho para não danificar peças do sistema de refrigeração. A fuga de líquido de



refrigeração pode danificar os olhos.

- O aparelho não deve ser exposto à chuva.
- O agente de expansão de espuma utilizado é Ciclopentano neste aparelho. É altamente inflamável.
- **ATENÇÃO! RISCO DE QUEIMADURAS!** O líquido refrigerante pulverizado na pele pode causar queimaduras críticas. Mantenha os olhos e a pele protegidos. Se ocorrerem queimaduras de refrigerante, enxágue imediatamente com água fria. Caso as queimaduras sejam graves, aplique gelo e contacte imediatamente o tratamento médico.
- **AVISO!** Fornecer ventilação suficiente na estrutura circundante ao entrar. Nunca bloqueie a aspiração do fluxo de ar e a saída de ar para manter a circulação de ar.
- **AVISO!** Não utilize dispositivos mecânicos ou outros meios para acelerar o processo de descongelação, para além dos recomendados pelo fabricante.
- **AVISO!** Não danifique o circuito de refrigeração.
- **AVISO!** Não utilize aparelhos elétricos dentro dos compartimentos de armazenamento de alimentos do aparelho, a menos que sejam do tipo recomendado pelo fabricante.
- Não coloque quaisquer produtos perigosos, como combustível, álcool, tinta, latas de aerossol com um propulsor inflamável, substâncias inflamáveis ou explosivas, etc., dentro ou perto do aparelho.
- Depois de instalado, o aparelho não deve ser inclinado a um ângulo superior a 5° e é necessário aguardar 2h antes de o ligar à fonte de alimentação para o ligar. O mesmo se aplica se o aparelho for movido posteriormente.
- Se o aparelho tiver sido desligado ou desligado da fonte de alimentação, é necessário aguardar 5 minutos até voltar a ligar.
- Não devem ser ligados outros aparelhos à mesma tomada que este aparelho.
- **AVISO!** Quando posicionar o aparelho, certifique-se de que o cabo de alimentação não fica preso ou danificado.
- **AVISO!** Não coloque tomadas múltiplas ou fontes de alimentação portáteis na parte de trás da aplicação.
- **AVISO!** Para evitar perigos devido à instabilidade do aparelho, este deve ser fixado de acordo com as instruções.

Utilização prevista

- Este aparelho destina-se a ser utilizado para aplicações comerciais, por exemplo, em cozinhas de restaurantes, cantinas, hospitais e em empresas comerciais, como padarias, talhos, etc., mas não para produção contínua em massa de alimentos.
- O aparelho foi concebido para fazer natas batidas. Qualquer outra utilização pode provocar danos no aparelho ou lesões pessoais.
- A utilização do aparelho para qualquer outro fim deve ser considerada uma utilização indevida do dispositivo. O utilizador será o único responsável pela utilização indevida do dispositivo.

Instalação de ligação à terra

Este aparelho está classificado como sendo de **protecção de classe I** e tem de ser ligado a uma ligação à terra de protecção. A ligação à terra reduz o risco de choque eléctrico ao fornecer um fio de escape para a corrente eléctrica.

Este aparelho está equipado com um cabo de alimentação com ficha de ligação à terra ou ligações eléctricas com fio de ligação à terra. As conexões devem estar devidamente instaladas e aterradas.

Principais partes do produto

(Fig. 1 na página 3)

1. Cobertura
2. Núcleo de vale de regulação de ar
3. O-ring do núcleo do vale de regulação de ar
4. Válvula de regulação do ar
5. Bomba de creme
6. O-ring da bomba de creme
7. Porca da válvula solenóide
8. Bobina da válvula solenóide
9. Junta
10. Tubo guia com núcleo
11. Toque na frente
12. O-ring do bocal
13. Bocal
14. Tubo de invólucro
15. Câmara de mistura principal
16. Câmara de mistura subsidiária
17. Tubo de isolamento térmico
18. Painel de controlo
19. Recipiente interior
20. O-ring do tubo de sucção
21. Tubo de sucção
22. Recipiente de creme

Observação: O conteúdo deste manual aplica-se a todos os itens listados, salvo especificação em contrário. A aparência pode variar das ilustrações mostradas.

Peças sobressalentes ou acessórios

(Fig. 2 na página 4-6)

23. Anel em O do núcleo da válvula interna da cabeça de alimentação branca (9 mm x 2 mm)
24. Anel em O branco do núcleo da válvula de retenção (10 mm x 2 mm) x 2
25. Anel em O do núcleo da válvula interior da cabeça de alimentação preto (10 mm x 2 mm)
26. Anel em O da cabeça de alimentação preto (16 mm x 2 mm) x 2
27. Anel em O da peça de ligação do tubo de sucção vermelho (16 mm x 3 mm) x 2
28. Anel em O da peça de ligação do tubo branco (14 mm x 3 mm) x 3
29. Anel em O da parte inferior do núcleo da válvula interior da cabeça de alimentação branca (17 mm x 2 mm)
30. Anel em O interno da cabeça de alimentação branco (18 mm x 4 mm)
31. Anel em O da tampa da bomba branco (23 mm x 2,65 mm)
32. Anel em O de peça fixa de bocal branco (28 mm x 2 mm) x 2
33. Anel em O da cabeça da torneira branco (30 mm x 3 mm) x 3
34. Anel em O do corpo da bomba em creme branco (46 mm x 3 mm)
35. O-ring inferior da bomba de creme branco (80 mm x 3 mm)
36. Chave de caixa
37. Chave sextavada
38. Nozes
39. Esfera de aço
40. Raspadores de cliques
41. Mola x 2
42. Escova pequena
43. Escova média
44. Escova grande
45. Tabuleiro de gotejamento



Painel de controlo

(Fig. 3 na página 6)

1. Parcela
2. Manual
3. Iniciar refrigeração
4. Lavagem
 - O líquido será drenado depois de premir este botão.
 - Este ícone é utilizado apenas para testes de função e limpeza.
 - O ícone está a esbater-se durante o funcionamento.
5. Parar
6. Ecrã de bloqueio
 - O painel de controlo será bloqueado depois de premir para evitar o toque não intencional.
7. Definição (para utilização em assistência e manutenção)

Preparação antes da utilização

- Remova todas as embalagens e invólucros de proteção.
- Verifique se o dispositivo está em boas condições e com todos os acessórios. Em caso de entrega incompleta ou danificada, contacte imediatamente o fornecedor. Neste caso, não utilize o dispositivo.
- Limpe os acessórios e o aparelho antes da utilização (Consulte => Limpeza e manutenção).
- Certifique-se de que o aparelho está completamente seco.
- Coloque o aparelho numa superfície horizontal, estável e resistente ao calor, segura contra salpicos de água.
- Guarde a embalagem se pretender armazenar o seu aparelho no futuro.
- Guarde o manual do utilizador para referência futura.

NOTA! Devido aos resíduos de fabrico, o aparelho pode emitir um odor ligeiro durante as primeiras utilizações. Isto é normal e não indica qualquer defeito ou perigo. Certifique-se de que o aparelho está bem ventilado.

Instalação ou montagem e desmontagem

(Fig. 4 na página 7 - 12)

- As operações de montagem ou desmontagem do aparelho são realizadas com o aparelho parado e desligado da fonte de alimentação.
- Siga as instruções de fotografias de 0-1 a 10-12 para montagem. Os procedimentos são operados inversamente para desmontados.

Instruções de funcionamento

1. Coloque o aparelho numa superfície estável e nivelada. Certifique-se de que o aparelho está correctamente nivelado com um nível de bolha de água (não fornecido).
2. Deixe o aparelho repousar na posição pretendida durante cerca de 2 horas antes de o utilizar para evitar danos no circuito de refrigeração através de refrigerante agitado.
3. Ligue o aparelho a uma fonte de alimentação adequada. O aparelho entra no modo de espera. O visor está ligado.
4. Verta o creme pré-refrigerado (2 °C - 8 °C) para o recipiente de creme. Recomenda-se creme com teor de gordura entre 30% e 35%.
5. Ajuste a válvula reguladora de ar para a posição adequada de acordo com o conteúdo de gordura do creme. Recomenda-se o nível 3 ao nível 5.
6. Prima o ícone "Lavar" para testar a função até o creme sair. Prima o ícone "Parar" para regressar ao modo de espera.

7. Prima o ícone "Iniciar refrigeração" para iniciar a refrigeração do creme. O ícone está a piscar.
8. Quando o ícone parar de piscar, está pronto para natas batidas.
9. Prima o ícone "Portão" (pequeno/médio/grande) para obter uma quantidade diferente de creme. Em alternativa, prima o ícone "Manual" para obter o creme batido continuamente. Pode ser interrompido premindo novamente o ícone.

NOTA:

- Prima o ícone "Parar" em qualquer altura para regressar à interface de espera.
- Obtenha o creme batido apenas depois de o ícone "Iniciar refrigeração" parar de piscar.
- O creme pré-refrigerado deve ser testado para sair suavemente antes de iniciar a função de refrigeração. Consulte o passo 6 acima.

Sugestões de funcionamento

- A regulação da válvula reguladora de ar depende do teor de gordura do creme e da consistência necessária. Creme com um teor de gordura > 32% necessita de um fornecimento de ar mais baixo. O creme com teor de gordura < 32% requer mais fornecimento de ar.
- A válvula reguladora de ar deve ser mantida limpa. Se estiver sujo, o desempenho será influenciado devido à estabilidade do fornecimento de ar.
- Mexa visivelmente o creme no recipiente de creme a cada 2 horas para que o conteúdo de gordura seja distribuído uniformemente.

Limpeza e manutenção

- **ATENÇÃO!** Desligue sempre o aparelho da fonte de alimentação e arrefeça antes de armazenar, limpar e fazer a manutenção.
- Não utilize jacto de água ou produto de limpeza a vapor para limpar e não empurre o aparelho debaixo de água, pois as peças podem ficar molhadas e provocar choques eléctricos.
- Se o aparelho não for mantido em bom estado de limpeza, tal pode afectar adversamente a vida útil do aparelho e resultar numa situação perigosa.
- Os resíduos de alimentos devem ser limpos regularmente e removidos do aparelho. Se o aparelho não for limpo correctamente, reduzirá a sua vida útil e poderá resultar em condições perigosas durante a utilização.
- Este aparelho deve ser limpo diariamente. Siga as instruções de limpeza abaixo.

Limpeza

- Limpe a superfície exterior arrefecida com um pano ou esponja ligeiramente humedecida com uma solução de sabão suave.
- Por motivos de higiene, o aparelho deve ser limpo antes e depois da utilização.
- Evite que a água entre em contacto com os componentes eléctricos.
- Limpe o interior do recipiente com um detergente não abrasivo e enxágue com água limpa.
- Nunca mergulhe o aparelho em água ou outros líquidos.
- Nunca utilize agentes de limpeza agressivos, esponjas abrasivas ou agentes de limpeza que contenham cloro. Não uti-



lize palha-de-aço, utensílios metálicos ou objetos afiados ou pontiagudos para limpar. Não utilize gasolina ou solventes!

- Nenhuma peça pode ser lavada na máquina de lavar loiça.

Peças	Como limpar	Observação
Todos os acessórios, como suportes, suportes de suporte, etc.	<ul style="list-style-type: none"> • Mergulhe em água morna com sabão durante cerca de 10 a 20 minutos. • Enxague minuciosamente sob água corrente. 	Por fim, seque bem todas as peças.
Porta de vidro	<ul style="list-style-type: none"> • Remova quaisquer depósitos de alimentos. • Limpe com um pano macio e um pouco de detergente suave. Certifique-se de que não entra água ou humidade no interior do aparelho. 	

Interior do aparelho

- É necessário ligar à fonte de alimentação para limpar o interior do aparelho.

1. Deite 1,5 l de água quente (< 50 °C) no recipiente de creme e prima o ícone "Lavar" para iniciar o primeiro processo de limpeza.
2. Aguarde todo o processo e drene a água suja.
3. Repita os passos 1 e 2 várias vezes até que a água seja limpa.
4. Deite desinfetante com 1,5 l de água morna (< 50 °C) no recipiente de creme e prima o ícone "Lavar" para iniciar o segundo processo de limpeza.
5. Aguarde todo o processo e drene a água desinfetante.
6. Repita os passos 4 e 5 duas vezes.
7. Deite 2L de água quente (< 50 °C) no recipiente de creme e prima o ícone "Lavar" para iniciar o processo de limpeza final.
8. Aguarde todo o processo e drene a água suja.
9. Repita os passos 7 e 8 duas vezes.

Peças

- A limpeza do interior do aparelho deve ser concluída antes de limpar as peças.
 - Desligue a fonte de alimentação antes de desmontar.
 - A montagem e desmontagem devem ser manuseadas por pessoal qualificado.
 - As peças devem ser limpas diariamente.
 - Verifique as lâminas do agitador dentro da bomba de creme a cada 2 meses. Se estiverem desgastados, substitua-os imediatamente.
 - Recomenda-se a substituição dos anéis em O e das lâminas de agitação a cada 3 meses e 3-6 meses separadamente. Dependendo da situação real das peças.
1. Desmonte as peças (Consulte ==> Instalação ou montagem e desmontagem).
 2. Mergulhe todas as peças em água mais quente durante 5 minutos e, em seguida, deite fora a água suja. Faça-o duas vezes.
 3. Mergulhe todas as peças em água morna com desinfetante durante 10 minutos.
 4. Deite fora a água suja e limpe as peças com um tamanho diferente das escovas (incluídas).
 5. Todos os o-rings devem ser verificados, especialmente para o sistema de mistura e tubo de entrada. Substitua-o

se estiver danificado.

6. Enxágue e seque todas as peças antes da montagem.
7. Aplique lubrificante NSF de grau alimentar (não fornecido) em todos os o-rings durante a montagem. Deve ser aplicada após a limpeza das peças. Não utilize vaselina normal.

Manutenção

- Verifique o funcionamento do aparelho regularmente para evitar acidentes graves.
- Se verificar que o aparelho não está a funcionar correctamente ou que existe um problema, pare de o utilizar, desligue-o e contacte o fornecedor.
- Todos os trabalhos de manutenção, instalação e reparação devem ser realizados por técnicos especializados e autorizados, ou recomendados pelo fabricante.

Transporte e armazenamento

- Antes de armazenar, certifique-se sempre de que o aparelho foi desligado da fonte de alimentação e arrefecido completamente.
- Guarde o aparelho num local fresco, limpo e seco.
- Nunca coloque objectos pesados sobre o aparelho, pois isso pode danificá-lo.
- Não desloque o aparelho enquanto estiver em funcionamento. Desligue o aparelho da fonte de alimentação quando o deslocar e mantenha-o na parte inferior.
- Deve ter-se especial cuidado ao mover ou transportar a máquina devido ao seu peso pesado. Com pelo menos 2 pessoas ou a utilizar um carrinho. Desloque a máquina devagar, com cuidado e nunca incline mais de 45°.

Resolução de problemas

Se o aparelho não funcionar correctamente, verifique a solução na tabela abaixo. Se continuar a não conseguir resolver o problema, contacte o fornecedor/prestador de serviços.

Problemas	Causa possível	Solução possível
O aparelho não começa a arrefecer depois de ligar à fonte de alimentação eléctrica.	O compressor está defeituoso.	Contacte o fornecedor.
	Corte térmico ativado	Desligue a fonte de alimentação durante 5 minutos e ligue-a novamente à fonte de alimentação.
	A ficha de alimentação está ligada incorretamente à tomada de alimentação.	Verifique a ligação e certifique-se de que todas as ligações estão correctamente ligadas.
O painel do visor não funciona	Sensor rígido com defeito.	Contacte o fornecedor.

PT



Demasiado ruidoso	O aparelho não está colocado na horizontal.	Certifique-se de que o aparelho está colocado na horizontal.
	O aparelho toca na parede circundante ou noutros objetos.	Certifique-se de que está a pelo menos 20 cm de distância de outros objetos ou paredes.
	Existem algumas peças soltas ou demasiado frouxas.	Desmonte as peças de limpeza e monte-as novamente.
O creme é demasiado fino ou demasiado duro	A quantidade de ar não é adequada.	<ul style="list-style-type: none"> • Ajuste a válvula reguladora de ar lentamente para atingir a consistência necessária. • Limpe a válvula reguladora de ar.
Símbolo de seta para cima ↑ / para baixo ↓ com o valor a piscar	A tensão é superior a 250V/ inferior than 190V	Desligue a ficha. Verifique a tensão de alimentação. Ajuste para ser igual à especificação técnica. Ligue novamente.
O ponto de exclamação "!" está a piscar	Sobrecarga	Desligue a máquina, desligue a fonte de alimentação durante 2 horas e, em seguida, ligue-a à fonte de alimentação e volte a ligá-la.

Garantia

Qualquer defeito que afete a funcionalidade do aparelho que se torne aparente no prazo de um ano após a compra será reparado através de reparação ou substituição gratuita, desde que o aparelho tenha sido utilizado e mantido de acordo com as instruções e não tenha sido utilizado de forma abusiva ou indevida. Os seus direitos legais não são afetados. Se o aparelho for reclamado ao abrigo da garantia, indique onde e quando foi comprado e inclua um comprovativo de compra (por exemplo, recibo).

De acordo com a nossa política de desenvolvimento contínuo de produtos, reservamo-nos o direito de alterar as especificações do produto, embalagem e documentação sem aviso prévio.

Eliminação e ambiente



Após desativar o aparelho, o produto não deve ser eliminado juntamente com outros resíduos domésticos. Em vez disso, é da sua responsabilidade eliminar os seus resíduos de equipamento entregando-os num ponto de recolha designado.

O incumprimento desta regra pode ser penalizado de acordo com os regulamentos aplicáveis sobre eliminação de resíduos. A recolha e reciclagem separadas dos seus equipamentos residuais no momento da eliminação ajudarão a conservar os recursos naturais e a garantir que são reciclados de forma a proteger a saúde humana e o ambiente.

Para mais informações sobre onde pode depositar os seus resíduos para reciclagem, contacte a sua empresa local de recolha de resíduos. Os fabricantes e importadores não assumem

a responsabilidade pela reciclagem, tratamento e eliminação ecológica, quer diretamente quer através de um sistema público.

ESPAÑOL

Estimado cliente:

Gracias por comprar este electrodoméstico HENDI. Lea atentamente este manual del usuario, prestando especial atención a las normativas de seguridad descritas a continuación, antes de instalar y utilizar este aparato por primera vez.

Instrucciones de seguridad

- Utilice el aparato únicamente para el fin para el que fue diseñado, tal como se describe en este manual.
- El fabricante no se hace responsable de ningún daño causado por un funcionamiento incorrecto y un uso inadecuado.
-  ¡PELIGRO! ¡RIESGO DE DESCARGA ELÉCTRICA! No intente reparar el aparato usted mismo. No sumerja las piezas eléctricas del aparato en agua u otros líquidos. Nunca sostenga el aparato bajo el agua corriente.
- ¡NUNCA UTILICE UN APARATO DAÑADO! Compruebe regularmente si hay daños en las conexiones eléctricas y el cable. Si está dañado, desconecte el aparato de la fuente de alimentación. Las reparaciones solo deben ser realizadas por un proveedor o persona cualificada para evitar peligros o lesiones.
- ¡ADVERTENCIA! Al colocar el aparato, coloque el cable de alimentación de forma segura si es necesario para evitar tirones accidentales, daños, contacto con la superficie térmica o riesgo de tropiezo.
- ¡ADVERTENCIA! Mientras el enchufe esté en la toma de corriente, el aparato estará conectado a la fuente de alimentación.
- ¡ADVERTENCIA! Apague SIEMPRE el aparato antes de desconectarlo de la fuente de alimentación, de la limpieza, del mantenimiento o del almacenamiento.
- Conecte el aparato únicamente a una toma de corriente con la tensión y frecuencia mencionadas en la etiqueta del aparato.
- No toque el enchufe/las conexiones eléctricas con las manos húmedas o mojadas.
- Mantenga el aparato y el enchufe/las conexiones eléctricas alejados del agua y otros líquidos. Si el aparato cae al agua, retire inmediatamente las conexiones de la fuente de alimentación. No utilice el aparato hasta que un técnico certificado lo haya comprobado. Si no se siguen estas instrucciones, se producirán riesgos potencialmente mortales.
- Conecte la fuente de alimentación a una toma de corriente de fácil acceso para poder desconectar el aparato inmediatamente en caso de emergencia.
- Asegúrese de que el cable no entre en contacto con objetos afilados o calientes y manténgalo alejado del fuego abierto. Nunca tire del cable de alimentación para desenchufarlo de la toma; tire siempre del enchufe en su lugar.
- Nunca lleve el aparato con el cable.
- Nunca intente abrir la carcasa del aparato usted mismo.
- No introduzca objetos en la carcasa del aparato.
- Nunca deje el aparato sin supervisión durante su uso.
- Este aparato debe ser utilizado por personal formado en la cocina del restaurante, comedores o personal del bar, etc.



- Este aparato no debe ser utilizado por personas con capacidades físicas, sensoriales o mentales reducidas, ni por personas que carezcan de experiencia y conocimientos.
- Este aparato no debe ser utilizado por niños bajo ninguna circunstancia.
- Mantenga el aparato y sus conexiones eléctricas fuera del alcance de los niños.
- Nunca utilice accesorios ni dispositivos adicionales que no sean los suministrados con el aparato o recomendados por el fabricante. De lo contrario, podría suponer un riesgo para la seguridad del usuario y dañar el aparato. Utilice únicamente piezas y accesorios originales.
- No utilice este aparato mediante un temporizador externo o un sistema de control remoto.
- No coloque el aparato sobre un objeto calefactor (gasolina, electricidad, cocina de carbón, etc.).
- No cubra el aparato en funcionamiento.
- No coloque ningún objeto encima del aparato.
- No utilice el aparato cerca de llamas abiertas, materiales explosivos o inflamables. Utilice siempre el aparato sobre una superficie horizontal, estable, limpia, resistente al calor y seca.
- El aparato no es adecuado para su instalación en zonas en las que se pueda utilizar un chorro de agua.
- Deje un espacio de al menos 20 cm alrededor del aparato para que se ventile durante el uso.
- **¡ADVERTENCIA!** Mantenga todas las aberturas de ventilación del aparato libres de obstrucciones.

Instrucciones especiales de seguridad

- Este aparato está diseñado para uso comercial.
- Si el cable de alimentación está dañado, debe ser reemplazado por el fabricante, su agente de servicio o personas cualificadas para evitar riesgos.



¡PRECAUCIÓN! ¡RIESGO DE INCENDIO!

El refrigerante utilizado es R600a / R290.

Es un refrigerante inflamable que es respetuoso con el medio ambiente. Aunque es inflamable, no daña la capa de ozono y no aumenta el efecto invernadero. Sin embargo, el uso de este refrigerante ha provocado un ligero aumento del nivel de ruido del aparato. Además del ruido del compresor, es posible que pueda oír el refrigerante fluyendo alrededor del sistema. Esto es inevitable y no tiene ningún efecto adverso sobre el rendimiento del aparato. Debe tenerse cuidado durante el transporte y la configuración del aparato de que ninguna parte del sistema de refrigeración esté dañada. Las fugas de refrigerante pueden dañar los ojos.

- El aparato no debe exponerse a la lluvia.
- El agente espumante utilizado es el ciclopentano en este aparato. Es altamente inflamable.
- **¡PRECAUCIÓN! RIESGO DE QUEMADURAS** El líquido refrigerante pulverizado sobre la piel puede causar quemaduras críticas. Mantenga los ojos y la piel protegidos. Si se producen quemaduras de refrigerante, enjuague inmediatamente con agua fría. En caso de quemaduras graves, aplique hielo y póngase en contacto con el médico inmediatamente.
- **¡ADVERTENCIA!** Proporcionar suficiente ventilación en la estructura circundante al incorporarla. Nunca bloquee la succión de flujo de aire y la salida de aire para mantener la circulación de aire.

- **¡ADVERTENCIA!** No utilice dispositivos mecánicos u otros medios para acelerar el proceso de descongelación, aparte de los recomendados por el fabricante.
- **¡ADVERTENCIA!** No dañe el circuito de refrigerante.
- **¡ADVERTENCIA!** No utilice aparatos eléctricos dentro de los compartimentos de almacenamiento de alimentos del aparato, a menos que sean del tipo recomendado por el fabricante.
- No coloque ningún producto peligroso, como combustible, alcohol, pintura, latas de aerosol con un propelente inflamable, sustancias inflamables o explosivas, etc. dentro o cerca del aparato.
- Una vez instalado, el aparato no debe inclinarse a un ángulo superior a 5° y es necesario esperar 2 horas antes de conectarlo a la fuente de alimentación para que encienda. Lo mismo se aplica si el aparato se mueve después.
- Si el aparato se ha apagado o desconectado de la fuente de alimentación, es necesario esperar 5 minutos hasta volver a encenderlo.
- No se debe enchufar ningún otro aparato en la misma toma que con este aparato.
- **¡ADVERTENCIA!** Al colocar el aparato, asegúrese de que el cable de alimentación no esté atrapado ni dañado.
- **¡ADVERTENCIA!** No localice varias tomas de corriente portátil ni fuentes de alimentación portátiles en la parte posterior de la reclamación.
- **¡ADVERTENCIA!** Para evitar riesgos debidos a la inestabilidad del aparato, debe fijarse de acuerdo con las instrucciones.

Uso previsto

- Este aparato está diseñado para su uso en aplicaciones comerciales, por ejemplo, en cocinas de restaurantes, cafeterías, hospitales y empresas comerciales como panaderías, butcherías, etc., pero no para la producción masiva continua de alimentos.
- El aparato está diseñado para preparar crema batida. Cualquier otro uso puede provocar daños en el aparato o lesiones personales.
- El uso del aparato para cualquier otro fin se considerará un uso indebido del dispositivo. El usuario será el único responsable del uso indebido del dispositivo.

ES

Instalación de conexión a tierra

Este aparato está clasificado como **protección de clase I** y debe conectarse a una toma de tierra protectora. La conexión a tierra reduce el riesgo de descarga eléctrica al proporcionar un cable de escape para la corriente eléctrica.

Este aparato está equipado con un cable de alimentación con enchufe de conexión a tierra o conexiones eléctricas con cable de conexión a tierra. Las conexiones deben estar correctamente instaladas y conectadas a tierra.

Partes principales del producto

(Fig. 1 de la página 3)

1. Cubierta
2. Núcleo de vale de regulación del aire
3. Junta tórica del núcleo del vale de regulación de aire
4. Válvula de regulación de aire
5. Bomba de crema
6. Junta tórica de la bomba de crema
7. Tuerca de la válvula solenoide
8. Bobina de válvula solenoide



9. Junta
10. Tubo guía con núcleo
11. Golpee el frente
12. Junta tórica de la boquilla
13. Boquilla
14. Tubo de cierre
15. Cámara de mezcla principal
16. Cámara de mezcla subsidiaria
17. Tubo de aislamiento térmico
18. Panel de control.
19. Contenedor interior
20. Junta tórica del tubo de aspiración
21. Tubo de aspiración
22. Contenedor de crema

Observación: El contenido de este manual se aplica a todos los elementos enumerados a menos que se especifique lo contrario. El aspecto puede variar con respecto a las ilustraciones mostradas.

Piezas de repuesto o accesorios (Fig. 2 en la página 4-6)

23. Junta tórica blanca del núcleo de la válvula interior del cabezal de alimentación (9 mm x 2 mm)
24. Junta tórica del núcleo de la válvula de retención blanca (10 mm x 2 mm) x 2
25. Junta tórica del núcleo de la válvula interior del cabezal de alimentación negro (10 mm x 2 mm)
26. Junta tórica negra del cabezal de alimentación (16 mm x 2 mm) x 2
27. Junta tórica de la pieza de conexión de la tubería de aspiración roja (16 mm x 3 mm) x 2
28. Junta tórica de pieza de conexión de tubería blanca (14 mm x 3 mm) x 3
29. Junta tórica de la parte inferior del núcleo de la válvula interior del cabezal de alimentación blanca (17 mm x 2 mm)
30. Junta tórica interior del cabezal de alimentación blanca (18 mm x 4 mm)
31. Junta tórica blanca de la cubierta de la bomba (23 mm x 2,65 mm)
32. Junta tórica de pieza fija de boquilla blanca (28 mm x 2 mm) x 2
33. Junta tórica de cabezal de macho de roscar blanco (30 mm x 3 mm) x3
34. Junta tórica del cuerpo de la bomba en crema blanca (46 mm x 3 mm)
35. Junta tórica inferior del cuerpo de la bomba de color crema blanco (80 mm x 3 mm)
36. Llave de tubo
37. Llave hexagonal
38. Tuercas
39. Bola de acero
40. Rascadores de clips
41. Resorte x 2
42. Cepillo pequeño
43. Cepillo mediano
44. Cepillo grande
45. Bandeja de goteo.

Panel de control.

(Fig. 3 de la página 6)

1. Porción
 - El líquido se drenará después de pulsar este botón.
 - Este icono se utiliza únicamente para pruebas de funcionamiento y limpieza.
 - El icono se está desgastando durante el funcionamiento.
5. Detener
6. Bloquear pantalla
 - El panel de control se bloqueará después de pulsar para evitar el contacto accidental.
7. Configuración (para uso en servicio y mantenimiento)

Preparación antes del uso

- Retire todo el embalaje protector y la envoltura.
 - Compruebe que el dispositivo está en buenas condiciones y con todos los accesorios. En caso de entrega incompleta o dañada, póngase en contacto con el proveedor inmediatamente. En este caso, no utilice el dispositivo.
 - Limpie los accesorios y el aparato antes de utilizarlos (consulte ==> Limpieza y mantenimiento).
 - Asegúrese de que el aparato esté completamente seco.
 - Coloque el aparato sobre una superficie horizontal, estable y resistente al calor que sea segura contra salpicaduras de agua.
 - Guarde el embalaje si desea guardar su electrodoméstico en el futuro.
 - Conserve el manual del usuario para futuras consultas.
- ¡NOTA!** Debido a los residuos de fabricación, el aparato puede emitir un ligero olor durante los primeros usos. Esto es normal y no indica ningún defecto o peligro. Asegúrese de que el aparato esté bien ventilado.

Instalación o montaje y desmontaje

(Fig. 4 en las páginas 7 - 12)

- Las operaciones de montaje o desmontaje del aparato se realizan con el aparato detenido y desconectado de la fuente de alimentación.
- Siga las fotos de las instrucciones del 0-1 al 10-12 para el montaje. Los procedimientos se utilizan de forma inversa para desmontarlos.

Instrucciones de funcionamiento

1. Coloque el aparato sobre una superficie estable y nivelada. Asegúrese de que el aparato esté correctamente nivelado utilizando un nivel de agua y alcohol (no suministrado).
2. Deje reposar el aparato en su posición prevista durante unas 2 horas antes de utilizarlo para evitar daños en el circuito de refrigeración a través del refrigerante agitado.
3. Conecte el aparato a una fuente de alimentación adecuada. El aparato entrará en modo de espera. La pantalla está encendida.
4. Vierta la crema enfriada previamente (2 °C - 8 °C) en el recipiente para crema. Se recomienda una crema con un contenido de grasa de entre el 30 % y el 35 %.
5. Ajuste la válvula reguladora de aire a la posición adecuada de acuerdo con el contenido de grasa diferente de la crema. Se recomienda el nivel 3 al nivel 5.

- Pulse el icono "Lavar" para probar la función hasta que salga la crema. Pulse el icono "Stop" para volver al modo de espera.
- Pulse el icono "Iniciar refrigeración" para iniciar la refrigeración de la crema. El icono parpadea.
- Cuando el icono deja de parpadear, está listo para la crema batida.
- Presione el icono de "Porción" (pequeña/mediana/grande) para obtener una cantidad diferente de crema. También puede pulsar el icono "Manual" para obtener la crema batida de forma continua. Podría detenerse pulsando el icono de nuevo.

NOTA:

- Pulse el icono "Stop" en cualquier momento para volver a la interfaz de espera.
- Obtenga la crema batida solo después de que el icono "Iniciar refrigeración" deje de parpadear.
- La crema preenfriada debe probarse para que salga sin problemas antes de iniciar la función de refrigeración. Consulte el paso 6 anterior.

Consejos de funcionamiento

- El ajuste de la válvula reguladora de aire depende del contenido de grasa de la crema y de la consistencia requerida. La crema con un contenido de grasa > 32 % necesita menos suministro de aire. La crema con contenido de grasa < 32 % requiere más suministro de aire.
- La válvula reguladora de aire debe mantenerse limpia. Si está sucio, el rendimiento se verá afectado por la estabilidad del suministro de aire.
- Revolver la crema con cuidado en el recipiente cada 2 horas para que el contenido de grasa se distribuya uniformemente.

Limpieza y mantenimiento

- ¡ATENCIÓN!** Desconecte siempre el aparato de la fuente de alimentación y enfríe antes de guardarlo, limpiarlo y realizar el mantenimiento.
- No utilice chorros de agua ni limpiadores de vapor para la limpieza y no empuje el aparato bajo el agua, ya que las piezas se mojarán y podrían producirse descargas eléctricas.
- Si el aparato no se mantiene en buen estado de limpieza, esto puede afectar negativamente a su vida útil y provocar una situación peligrosa.
- Los residuos de alimentos deben limpiarse y eliminarse regularmente del aparato. Si el aparato no se limpia correctamente, reducirá su vida útil y puede resultar en una condición peligrosa durante su uso.
- Este aparato debe limpiarse a diario. Siga las instrucciones de limpieza a continuación.

Limpieza

- Limpie la superficie exterior enfriada con un paño o esponja ligeramente humedecido con una solución jabonosa suave.
- Por razones de higiene, el aparato debe limpiarse antes y después de su uso.
- Evite que el agua entre en contacto con los componentes eléctricos.
- Limpie el interior del recipiente con un detergente no abrasivo y enjuague con agua limpia.
- Nunca sumerja el aparato en agua u otros líquidos.

- Nunca utilice productos de limpieza agresivos, esponjas abrasivas o productos de limpieza que contengan cloro. No utilice lana de acero, utensilios metálicos ni objetos afilados o puntiagudos para la limpieza. ¡No utilice gasolina ni disolventes!
- No hay piezas aptas para lavavajillas.

Piezas	Cómo limpiar	Observación
Todos los accesorios, como racks, soportes de racks, etc.	<ul style="list-style-type: none"> Sumerja en agua tibia y jabón durante 10 a 20 minutos. Enjuague bien con agua corriente. 	Seque bien todas las piezas por fin.
Puerta de cristal	<ul style="list-style-type: none"> Retire los depósitos de alimentos. Limpie con un paño suave y un poco de detergente suave. Asegúrese de que no entra agua ni humedad en el interior del aparato. 	

Interior del aparato

- Para limpiar el interior del aparato es necesario conectarlo a la fuente de alimentación.

- Vierta 1,5 l de agua tibia (< 50 °C) en el recipiente de crema y pulse el icono "Lavar" para iniciar el primer proceso de limpieza.
- Esperre todo el proceso y drene el agua sucia.
- Repita los pasos 1 y 2 varias veces hasta que se limpie el agua.
- Vierta el desinfectante con 1,5 l de agua tibia (< 50 °C) en el recipiente de crema y pulse el icono "Lavar" para iniciar el segundo proceso de limpieza.
- Esperre todo el proceso y drene el agua desinfectante.
- Repita los pasos 4 y 5 dos veces.
- Vierta 2L de agua tibia (< 50 °C) en el recipiente de crema y pulse el icono "Lavar" para iniciar el proceso de limpieza final.
- Esperre todo el proceso y drene el agua sucia.
- Repita los pasos 7 y 8 dos veces.

Piezas

- La limpieza del interior del aparato debe terminarse antes de limpiar las piezas.
- Desconecte la fuente de alimentación antes de desmontarla.
- El montaje y desmontaje debe ser realizado por personal capacitado.
- Las piezas deben limpiarse a diario.
- Compruebe las palas del agitador dentro de la bomba de crema cada 2 meses. Si están desgastados, sustitúyalos inmediatamente.
- Se recomienda sustituir las juntas tóricas y las cuchillas del agitador cada 3 meses y cada 3-6 meses por separado. Depende de la situación real de las piezas.

- Desmonte las piezas (consulte ==> Instalación o montaje y desmontaje).
- Sumerja todas las piezas en agua caliente durante 5 minutos y luego vierta el agua sucia. Hágalo dos veces.
- Sumerja todas las piezas en agua tibia con desinfectante durante 10 minutos.
- Vierta el agua sucia y limpie las piezas con cepillos de diferentes tamaños (incluidos).
- Todas las juntas tóricas deben comprobarse especialmente



para el sistema de mezcla y la tubería de entrada. Sustitúyalo si está dañado.

- Enjuague y seque todas las piezas antes del montaje.
- Aplique lubricante apto para alimentos NSF (no suministrado) a todas las juntas tóricas durante el montaje. Debe aplicarse después de limpiar las piezas. No utilice vaselina normal.

Mantenimiento

- Compruebe periódicamente el funcionamiento del aparato para evitar accidentes graves.
- Si ve que el aparato no funciona correctamente o que hay un problema, deje de utilizarlo, apáguelo y póngase en contacto con el proveedor.
- Todos los trabajos de mantenimiento, instalación y reparación deben ser realizados por técnicos especializados y autorizados, o recomendados por el fabricante.

Transporte y almacenamiento

- Antes de guardarlo, asegúrese siempre de que el aparato se ha desconectado de la fuente de alimentación y se ha enfriado por completo.
- Guardé el aparato en un lugar fresco, limpio y seco.
- Nunca coloque objetos pesados sobre el aparato, ya que podría dañarlo.
- No mueva el aparato mientras esté en funcionamiento. Desconecte el aparato de la fuente de alimentación cuando lo mueva y manténgalo en la parte inferior.
- Debe tenerse especial cuidado al mover o transportar la máquina debido a su peso pesado. Con al menos 2 personas o utilizando un carro. Mueva la máquina lentamente, con cuidado y nunca la incline más de 45°.

Resolución de problemas

Si el aparato no funciona correctamente, compruebe la solución en la tabla siguiente. Si sigue sin poder resolver el problema, póngase en contacto con el proveedor/proveedor de servicios.

Problemas	Causa posible	Posible solución
El aparato no empieza a enfriar después de conectarlo a la fuente de alimentación eléctrica.	El compresor está defectuoso.	Póngase en contacto con el proveedor.
	Desconexión térmica activada	Desconecte la fuente de alimentación durante 5 minutos y vuelva a conectarla a la fuente de alimentación.
	El enchufe de alimentación no está conectado correctamente a la toma de corriente.	Compruebe la conexión y asegúrese de que todas las conexiones estén correctamente conectadas.
El panel de visualización no funciona	Sensor resistente defectuoso.	Póngase en contacto con el proveedor.

Demasiado ruido	El aparato no está colocado horizontalmente.	Asegúrese de que el aparato esté colocado horizontalmente.
	El aparato toca la pared circundante u otros objetos.	Asegúrese de que esté al menos a 20 cm de distancia de otros objetos o paredes.
	Hay algunas piezas sueltas dentro del aparato.	Desmonte las piezas de limpieza y vuelva a montarlas.
La crema es demasiado fina o dura	La cantidad de aire no es adecuada.	<ul style="list-style-type: none"> Ajuste lentamente la válvula reguladora de aire para alcanzar la consistencia requerida. Limpie la válvula reguladora de aire.
El símbolo de flecha arriba "↑" / abajo "↓" con valor parpadea	La tensión es superior a 250V/ inferior than 190V	Desconecte el enchufe. Compruebe la tensión de alimentación. Ajuste para que sea el mismo que la especificación técnica. Vuelva a enchufarlo.
El signo de exclamación "!" parpadea	Sobrecarga	Apague la máquina, desconecte la fuente de alimentación durante 2 horas y, a continuación, conéctela a la fuente de alimentación y vuelva a encenderla.

Garantía

Cualquier defecto que afecte a la funcionalidad del aparato que se haga evidente en el plazo de un año desde la compra se reparará o sustituirá gratuitamente siempre que el aparato se haya utilizado y mantenido de acuerdo con las instrucciones y no se haya abusado o utilizado indebidamente de ninguna manera. Sus derechos legales no se ven afectados. Si el aparato se reclama bajo garantía, indique dónde y cuándo se compró e incluya la prueba de compra (p. ej., recibo).

De acuerdo con nuestra política de desarrollo continuo de productos, nos reservamos el derecho de cambiar las especificaciones del producto, el embalaje y la documentación sin previo aviso.

Descarte y medio ambiente



Al desmontar el aparato, el producto no debe desecharse junto con otros residuos domésticos. En su lugar, es su responsabilidad desechar el equipo de desecho entregándolo a un punto de recogida designado. El incumplimiento de esta norma puede ser penalizado de acuerdo con las normativas aplicables sobre eliminación de residuos. La recogida y el reciclaje separados de sus equipos de desecho en el momento de su eliminación ayudarán a conservar los recursos naturales y garantizarán que se reciclen de una manera que proteja la salud humana y el medio ambiente.

Para obtener más información sobre dónde puede depositar sus residuos para su reciclaje, póngase en contacto con su empresa local de recogida de residuos. Los fabricantes e importadores no asumen responsabilidad alguna por el reciclaje, el tratamiento y la eliminación ecológica, ya sea directamente o a través de un sistema público.

Vážení zákazníci,

Ďakujeme, že ste si zakúpili tento spotrebič HENDI. Pred inštaláciou a prvým použitím spotrebiča si pozorne prečítajte tento návod na použitie, pričom osobitnú pozornosť venujte bezpečnostným predpisom uvedeným nižšie.

Bezpečnostné pokyny

- Spotrebič používajte iba na určený účel, na ktorý je určený, ako je opísané v tomto návode.
- Výrobca nezodpovedá za žiadne škody spôsobené nesprávnou prevádzkou a nesprávnym použitím.
-  **NEBEZPEČENSTVO! RIZIKO ZÁSAHU ELEKTRICKÝM PRÚDOM!** Nepokúšajte sa spotrebič opraviť sami. Neponárajte elektrické časti spotrebiča do vody ani iných tekutín. Spotrebič nikdy nedržte pod tečúcou vodou.
- NIKDY NEPOUŽÍVAJTE POŠKODENÝ SPOTREBIČ!** Pravidelne kontrolujte elektrické pripojenia a kábel, či nie sú poškodené. Ak je spotrebič poškodený, odpojte ho od elektrickej siete. Všetky opravy smie vykonávať iba dodávateľ alebo kvalifikovaná osoba, aby sa predišlo nebezpečenstvu alebo zraneniu.
- VAROVANIE!** Pri umiestňovaní spotrebiča v prípade potreby bezpečne vedte napájací kábel, aby ste predišli neúmyselnému fahaniu, poškodeniu, kontaktu s vyhrievacím povrchom alebo nebezpečenstvu zakopnutia.
- VAROVANIE!** Kým je zástrčka v zásuvke, spotrebič je pripojený k zdroju napájania.
- VAROVANIE!** Pred odpojením od napájania, čistením, údržbou alebo uskladnením spotrebič **VŽDY** vypnite.
- Spotrebič pripájajte do elektrickej zásuvky iba s napätím a frekvenciou uvedenou na štítku spotrebiča.
- Nedotýkajte sa konektorov/elektrických prípojk mokrými alebo vlhkými rukami.
- Spotrebič a elektrický zástrčku/pripojenia uchovávajte mimo dosahu vody a iných tekutín. Ak spotrebič spadne do vody, okamžite odpojte prípojky napájania. Spotrebič nepoužívajte, kým ho neskontroluje certifikovaný technik. Nedodržanie týchto pokynov bude mať za následok život ohrožujúce riziká.
- Pripojte napájanie do ľahko dostupnej elektrickej zásuvky, aby ste mohli v prípade núdze spotrebič okamžite odpojiť.
- Dbajte na to, aby sa kábel nedostal do kontaktu s ostrými alebo horúcimi predmetmi a nepribližujte ho k otvorenému ohňu. Nikdy neťahajte za napájací kábel, aby ste ho odpojili od zásuvky, vždy fahajte za zástrčku.
- Spotrebič nikdy neprenášajte za kábel.
- Nikdy sa nepokúšajte otvoriť kryt spotrebiča sami.
- Do krytu spotrebiča nevkladajte žiadne predmety.
- Počas používania nenechávajte spotrebič bez dozoru.
- Tento spotrebič by mal obsluhovať vyškolený personál v kuchyni reštaurácie, jedálne, bary atď.
- Tento spotrebič by nemali obsluhovať osoby so zníženými fyzickými, zmyslovými alebo duševnými schopnosťami, ani osoby s nedostatočnými skúsenosťami a vedomosťami.
- Tento spotrebič by za žiadnych okolností nemali používať deti.
- Spotrebič a jeho elektrické pripojenia uchovávajte mimo dosahu detí.
- Nikdy nepoužívajte príslušenstvo ani žiadne ďalšie zariadenia okrem tých, ktoré sa dodávajú so spotrebičom alebo ktoré odporúča výrobca. V opačnom prípade by mohlo dôjsť k bezpečnostnému riziku pre používateľa a k poškodeniu spotrebiča.

Používajte iba originálne diely a príslušenstvo.

- Spotrebič nepoužívajte s externým časovačom alebo diaľkovým ovládaním.
- Spotrebič neumiestňujte na vykurovací predmet (benzín, elektrina, sporák s dreveným uhlím atď.).
- Spotrebič nezakrývajte v prevádzke.
- Na spotrebič neumiestňujte žiadne predmety.
- Spotrebič nepoužívajte v blízkosti otvoreného ohňa, výbušných alebo horľavých materiálov. Spotrebič vždy prevádzkujte na vodorovnom, stabilnom, čistom, teplodzornom a suchom povrchu.
- Spotrebič nie je vhodný na inštaláciu na mieste, kde by sa dal použiť vodný prúd.
- Počas používania nechajte okolo spotrebiča priestor aspoň 20 cm na vetranie.
- VAROVANIE!** Všetky vetracie otvory na spotrebiči udržiavajte bez prekážok.

Špeciálne bezpečnostné pokyny

- Tento spotrebič je určený na komerčné použitie.
- Ak je napájací kábel poškodený, musí ho vymeniť výrobca, jeho servisný zástupca alebo podobne kvalifikované osoby, aby sa predišlo nebezpečenstvu.



UPOZORNENIE! RIZIKO POŽIARU! Použitie chladiace médium je R600a/R290. Je to horľavé chladiace médium, ktoré je šetrné k životnému prostrediu. Aj keď je horľavé, nepoškodzuje ozónovú vrstvu a nezvyšuje skleníkový efekt. Použitie tejto chladiacej kvapaliny však viedlo k miernemu zvýšeniu hladiny hluku spotrebiča. Okrem hluku kompresora môžete počuť prúd chladiacej kvapaliny okolo systému. Tomu sa nedá vyhnúť a nemá to žiadny nepriaznivý vplyv na výkon spotrebiča. Pri preprave a nastavovaní spotrebiča je potrebné dávať pozor, aby sa nepoškodili žiadne časti chladiaceho systému. Vytekajúca chladiaca kvapalina môže poškodiť oči.

- Spotrebič nesmie byť vystavený dažďu.
- Použitie penové nadúvadlo je cyklopentane v tomto spotrebiči. Je vysoko horľavé.
- UPOZORNENIE! RIZIKO PRUŽINY!** Chladiaca kvapalina nastriekaná na pokožku môže spôsobiť vážne popáleniny. Chráňte oči a pokožku. Ak dôjde k popáleniu chladiacim médiom, okamžite ho opláchnite studenou vodou. V prípade vážnych popálení aplikujte ľad a okamžite kontaktujte lekársku starostlivosť.
- VAROVANIE!** Pri zakladaní zabezpečte dostatočné vetranie okolitej konštrukcie. Nikdy neblokujte odsávanie a výstup vzduchu, aby sa zachovala cirkulácia vzduchu.
- VAROVANIE!** Na urýchlenie odmrazovania nepoužívajte mechanické zariadenia ani iné prostriedky, než tie, ktoré odporúča výrobca.
- VAROVANIE!** Nepoškodzuje chladiaci okruh.
- VAROVANIE!** Nepoužívajte elektrické spotrebiče v priehradkách na skladovanie potravín spotrebiča, pokiaľ nie sú typu odporúčaného výrobcom.
- Do spotrebiča ani do jeho blízkosti nevkladajte žiadne nebezpečné produkty, ako napríklad palivo, alkohol, farby, plechovky s horľavým hnacím plynom, horľavé alebo výbušné látky atď.
- Po nainštalovaní spotrebič nesmie byť naklonený v uhle väčšom ako 5° a na jeho zapnutie je potrebné počkať 2 hodiny, kým ho pripojíte k zdroju napájania. To isté platí aj pri ďalšom



premiestňovaní spotrebiča.

- Ak bol spotrebič vypnutý alebo odpojený od napájania, je potrebné počkať 5 minút, kým sa znovu nezapne.
- Žiadne iné spotrebiče by nemali byť zapojené do rovnakej zásuvky ako pri tomto spotrebiči.
- **VAROVANIE!** Pri umiestňovaní spotrebiča skontrolujte, či napájacia kábel nie je zachytený alebo poškodený.
- **VAROVANIE!** Neumiestňujte viaceré zásuvky portabel ani prenosné napájacie zdroje v zadnej časti zariadenia.
- **VAROVANIE!** Aby sa predišlo nebezpečenstvu z dôvodu nestability spotrebiča, musí byť upevnený v súlade s pokynmi.

Určené použitie

- Tento spotrebič je určený na komerčné použitie, napríklad v kuchyniach reštaurácií, jedlňach, nemocniciach a komerčných podnikoch, ako sú pekárne, mäsiarne atď., ale nie na nepretržitú hromadnú výrobu potravín.
- Spotrebič je určený na prípravu šľahačky. Akékoľvek iné použitie môže viesť k poškodeniu spotrebiča alebo zraneniu osôb.
- Prevádzka spotrebiča na akýkoľvek iný účel sa považuje za nesprávne použitie zariadenia. Používateľ nesie výhradnú zodpovednosť za nesprávne používanie zariadenia.

Inštalácia uzemnenia

Tento spotrebič je klasifikovaný ako **ochranná trieda I** a musí byť pripojený k ochrannému uzemneniu. Uzemnenie znižuje riziko zásahu elektrickým prúdom zabezpečením únikového drôtu pre elektrický prúd.

Tento spotrebič je vybavený napájacím káblom s uzemňovacou zástrčkou alebo elektrickými pripojeniami s uzemňovacím vodičom. Prípojky musia byť správne nainštalované a uzemnené.

Hlavné časti výrobku

(obr. 1 na strane 3)

1. Kryt
2. Jadro zákluslia regulácie vzduchu
3. Tesniaci krúžok jadra záslepky regulácie vzduchu
4. Regulačný ventil vzduchu
5. Krémové čerpadlo
6. Krúžok na smotanové čerpadlo
7. Matica solenoidového ventilu
8. Cievka solenoidového ventilu
9. Tesnenie
10. Vodiaca trubica s jadrom
11. Ťuknite na prednú časť
12. O-krúžok dýzy
13. Dýza
14. Uzatváracia trubica
15. Hlavná zmiešavacia komora
16. Pobočka miešacej komory
17. Termoizolačná trubica
18. Ovládací panel
19. Vnútoraná nádoba
20. Tesniaci krúžok sacieho potrubia
21. Odsávacie potrubie
22. Nádoba na krém

Poznámka: Obsah tejto príručky sa vzťahuje na všetky uvedené položky, pokiaľ nie je uvedené inak. Vzhľad sa môže líšiť od zobrazených ilustrácií.

Náhradné diely alebo príslušenstvo

(obr. 2 na strane 4-6)

23. Biely vnútorný O-krúžok jadra ventilu prírodnej hlavy (9 mm x 2 mm)
24. Biely tesniaci krúžok jadra spätného ventilu (10 mm x 2 mm) x 2
25. Čierny vnútorný O-krúžok jadra ventilu prírodnej hlavy (10 mm x 2 mm)
26. Čierny O-krúžok výživej hlavy (16 mm x 2 mm) x 2
27. O-krúžok na pripojenie červeného sacieho potrubia (16 mm x 3 mm) x 2
28. Biely tesniaci krúžok časti na pripojenie potrubia (14 mm x 3 mm) x 3
29. Biely tesniaci krúžok na spodnej časti jadra hlavného ventilu (17 mm x 2 mm)
30. Biely vnútorný O-krúžok výživej hlavy (18 mm x 4 mm)
31. Biely tesniaci krúžok krytu čerpadla (23 mm x 2,65 mm)
32. Biely tesniaci krúžok s pevnou časťou dýzy (28 mm x 2 mm) x 2
33. Biely tesniaci krúžok hlavy závitníka (30 mm x 3 mm) x 3
34. O-krúžok telesa čerpadla na biely krém (46 mm x 3 mm)
35. Dolný o-krúžok telesa pumpy na biely krém (80 mm x 3 mm)
36. Zástrčkový kľúč
37. Šesthranný kľúč
38. Orechy
39. Ocelová guľa
40. Škrabky na kľipy
41. Pružina x 2
42. Malá kefka
43. Stredná kefka
44. Veľká kefka
45. Odkvapkávací miska

Ovládací panel

(obr. 3 na strane 6)

1. Porcia
2. Manuálne
3. Spustí chladenie
4. Umývanie
 - Tekutina sa po stlačení tohto tlačidla vypustí.
 - Táto ikona sa používa len na testovanie a čistenie funkcií.
 - Ikona počas prevádzky bliká.
5. Zastaví
 - Zamknúť obrazovku
 - Ovládací panel sa po stlačení uzamkne, aby sa predišlo neúmyselnému dotyku.
7. Nastavenie (na servisné a údržbové použitie)

Príprava pred použitím

- Odstráňte všetky ochranné obaly a obaly.
- Skontrolujte, či je zariadenie v dobrom stave a so všetkým príslušenstvom. V prípade neúplného alebo poškodeného doručenia okamžite kontaktujte dodávateľa. V takom prípade zariadenie nepoužívajte.
- Pred použitím príslušenstvo a spotrebič vyčistite (pozrite ==> Čistenie a údržba).
- Uistite sa, že je spotrebič úplne suchý.
- Spotrebič umiestnite na vodorovný, stabilný a teplovzdorný povrch, ktorý je bezpečný proti postriekaniu vodou.
- Ak chcete spotrebič v budúcnosti uskladniť, uschovajte si ho.
- Používateľskú príručku si odložte na budúce použitie.

POZNÁMKA! Z dôvodu zvyškov z výroby môže spotrebič počas prvých niekoľkých použití uvoľňovať mierny zápach. Je to normálne a neznamená to žiadnu chybu ani nebezpečenstvo. Uistite sa, že je spotrebič dobre vetraný.

Inštalácia alebo montáž a demontáž

(Obr. 4 na strane 7 – 12)

- Pri montáži alebo demontáži spotrebiča sa spotrebič zastaví a odpojí od zdroja napájania.
- Zostavte podľa fotografií s pokynmi od 0-1 do 10-12. Postupy sa pri rozmontovaní používajú reverzne.

Prevádzkové pokyny

1. Spotrebič položte na stabilný a rovný povrch. Skontrolujte, či je spotrebič správne vyrovnaný pomocou vodárenského benzínu (nie je súčasťou dodávky).
2. Pred prevádzkou nechajte spotrebič približne 2 hodiny odstáť na určenom mieste, aby sa zabránilo poškodeniu chladiaceho okruhu prostredníctvom traseného chladiaceho média.
3. Spotrebič pripojte k vhodnému zdroju napájania. Spotrebič prejde do pohotovostného režimu. Displej je zapnutý.
4. Nalejte predchladený krém (2 °C – 8 °C) do nádoby na krém. Odporúča sa smotana s obsahom tuku v rozmedzí 30 % – 35 %.
5. Nastavte vzduchový regulačný ventil do príslušnej polohy podľa rôzneho obsahu tuku v kréme. Odporúča sa úroveň 3 až úrovne 5.
6. Funkciu otestujte stlačením ikony „Umyvanie“, kým krém nevjde. Stlačením ikony „Stop“ sa vrátite do pohotovostného režimu.
7. Stlačením ikony „Spustíť chladenie“ spustíte chladenie smotany. Ikona bliká.
8. Keď ikona prestane blikáť, je pripravená na šľahanie.
9. Stlačte ikonu „Porcia“ [malá/stredná/veľká], aby ste získali rôzne množstvo krému. Prípadne stlačte ikonu „Manuálny“, aby sa šľahaná smotana dostala nepretržite. Dá sa zastaviť opätovným stlačením ikony.

POZNÁMKA:

- Ak sa chcete vrátiť do pohotovostného rozhrania, kedykoľvek stlačte ikonu „Stop“.
- Šľahačku si zaobstarajte až po tom, ako ikona „Spustíť chladenie“ prestane blikáť.
- Predchladený krém sa musí pred spustením funkcie chladenia otestovať, aby sa hladko vytiahol. Pozrite si krok 6 vyššie.

Prevádzkové typy

- Nastavenie vzduchového regulačného ventilu závisí od obsahu tuku v kréme a požadovanej konzistencie. Krém s obsahom tuku > 32 % potrebuje nižší prívod vzduchu. Krém s obsahom tuku < 32 % vyžaduje viac prívodu vzduchu.
- Vzduchový regulačný ventil musí byť udržiavaný v čistote. Ak je znečistený, výkon bude ovplyvnený stabilitou prívodu vzduchu.
- Zrakom premiešajte smotanu v nádobe na smotanu každé 2 hodiny, aby bol obsah tuku rovnomerne rozložený.

Čistenie a údržba

- **POZOR!** Pred uskladnením, čistením a údržbou vždy odpojte spotrebič od elektrickej siete a nechajte ho vychladnúť.
- Na čistenie nepoužívajte prúd vody ani parný čistič a netlačte

spotrebič pod vodu, pretože diely sa namočia a môže dôjsť k zásahu elektrickým prúdom.

- Ak spotrebič nie je v dobrom stave čistoty, môže to nepriaznivo ovplyvniť jeho životnosť a spôsobiť nebezpečnú situáciu.
- Zvyšky jedla by sa mali pravidelne čistiť a odstraňovať zo spotrebiča. Ak spotrebič nie je správne vyčistený, skráti jeho životnosť a môže spôsobiť nebezpečné podmienky počas používania.
- Tento spotrebič sa musí čistiť denne. Postupujte podľa nižšie uvedených pokynov na čistenie.

Čistenie

- Ochladený vonkajší povrch vyčistite handričkou alebo špongiou mierne navlhčenou jemným mydlovým roztokom.
- Z hygienických dôvodov je potrebné spotrebič pred použitím a po ňom vyčistiť.
- Zabráňte kontaktu elektrických komponentov s vodou.
- Vnútro nádoby vyčistite neabrasívnym čistiacim prostriedkom a opláchnite ju čistou vodou.
- Spotrebič nikdy neponárajte do vody ani iných tekutín.
- Nikdy nepoužívajte agresívne čistiace prostriedky, abrazívne špongie ani čistiace prostriedky s obsahom chlóru. Na čistenie nepoužívajte ocelovú vlnu, kovové pomôcky ani žiadne ostré alebo špicaté predmety. Nepoužívajte benzín ani rozpúšťadlá!
- Žiadne súčasti nie sú vhodné do umývačky riadu.

Diely	Ako čistiť	Poznámka
Všetko príslušenstvo, ako sú stojany, držáky na stojany atď.	<ul style="list-style-type: none"> • Namočte do teplej mydlovej vody na približne 10 až 20 minút. • Dôkladne opláchnite pod tečúcou vodou. 	Konečne dôkladne osušte všetky časti.
Sklenené dvere	<ul style="list-style-type: none"> • Odstráňte všetky zvyšky jedla. • Utrite dočista mäkkou handričkou a trochu jemného čistiaceho prostriedku. Dbajte na to, aby sa do vnútra spotrebiča nedostala žiadna voda ani vlhkosť. 	

Vnútro spotrebiča

- Na čistenie vnútra spotrebiča je potrebné pripojenie k zdroju napájania.
1. Nalejte 1,5 l teplej vody (< 50 °C) do nádoby na krém a stlačením ikony „Umyť“ spustíte prvý čistiaci proces.
 2. Počkajte na celý proces a vypustite znečistenú vodu.
 3. Niekoľkokrát zopakujte kroky 1 a 2, kým sa voda nevyčistí.
 4. Nalejte dezinfekčný prostriedok s 1,5 l teplej vody (< 50 °C) do nádoby na krém a stlačením ikony „Umyť“ spustíte druhý čistiaci proces.
 5. Počkajte na celý proces a vypustite dezinfekčnú vodu.
 6. Kroky 4 a 5 zopakujte dvakrát.
 7. Nalejte 2L teplej vody (< 50 °C) do nádoby na krém a stlačením ikony „Umyť“ spustíte proces konečného čistenia.
 8. Počkajte na celý proces a vypustite znečistenú vodu.
 9. Kroky 7 a 8 zopakujte dvakrát.

Diely

- Čistenie vnútra spotrebiča sa musí dokončiť pred čistením dielov.
- Pred demontážou odpojte zdroj napájania.
- S montážou a demontážou musí manipulovať vyškolený personál.

SK



- Diely sa musia čistiť denne.
 - Čepele miešadla vo vnútri krémového čerpadla kontrolujte každé 2 mesiace. Ak sú opotrebované, okamžite ich vymeňte.
 - O-krúžky a čepele miešadla odporúčame vymieňať každé 3 mesiace a 3 – 6 mesiacov samostatne. Závisí to od skutočnej situácie dielov.
1. Demontujte diely (pozrite ==> Inštalácia alebo montáž a demontáž).
 2. Všetky časti ponorte na 5 minút do teplejšej vody a potom vylejte špinavú vodu. Urobte to dvakrát.
 3. Všetky časti namočte do teplej vody s dezinfekčným prostriedkom na 10 minút.
 4. Vylejte znečistenú vodu a vyčistite časti podľa inej veľkosti kief (súčasť balenia).
 5. Všetky tesniace krúžky sa musia skontrolovať najmä pre zmiešavací systém a prívodné potrubie. Ak je poškodený, vymeňte ho.
 6. Pred montážou všetky časti opláchnite a osušte.
 7. Počas montáže naneste mazivo NSF určené pre potraviny (nie je súčasťou dodávky) na všetky tesniace krúžky. Po vyčistení dielov sa musí použiť. Nepoužívajte normálnu vazelinu.

Údržba

- Pravidelne kontrolujte činnosť spotrebiča, aby ste predišli vážnym nehadám.
- Ak zistíte, že spotrebič nefunguje správne alebo že je problém, prestaňte ho používať, vypnite ho a kontaktujte dodávateľa.
- Všetky údržby, inštalácie a opravy musia vykonávať špecializovaní a oprávnení technici alebo musí ich odporučiť výrobca.

Preprava a skladovanie

- Pred uskladnením sa vždy uistite, že spotrebič je odpojený od napájania a úplne vychladnutý.
- Spotrebič skladujte na chladnom, čistom a suchom mieste.
- Nikdy nekladte na spotrebič ťažké predmety, pretože by sa mohli poškodiť.
- Spotrebič nepremiestňujte, keď je v prevádzke. Pri presúvaní odpojte spotrebič od napájania a podržte ho naspodku.
- Zvláštnu pozornosť treba venovať premiestneniu alebo preprave stroja kvôli jeho ťažkej hmotnosti. S najmenej 2 osobami alebo použitím vozíka. Pomaly, opatrne pohybujte strojom a nikdy ho nenakláňajte o viac ako 45°.

Riešenie problémov

Ak spotrebič nefunguje správne, skontrolujte nižšie uvedené tabuľku pre roztok. Ak problém stále nedokážete vyriešiť, obráťte sa na dodávateľa/poskytovateľa služby.

Problémy	Možná príčina	Možné riešenie
Spotrebič sa po pripojení k elektrickej sieti nespustí s chladením.	Kompresor je chybný.	Obráťte sa na dodávateľa.
	Tepelná poistka aktivovaná	Odpojte zdroj napájania na 5 minút a znova ho pripojte k zdroju napájania.
	Sieťová zástrčka je nesprávne pripojená k zásuvke napájania.	Skontrolujte pripojenie a uistite sa, že sú všetky pripojenia správne pripojené.

Panel displeja nefunguje	Pevný snímač je chybný.	Obráťte sa na dodávateľa.
Príliš veľký hluk	Spotrebič nie je umiestnený vodorovne.	Skontrolujte, či je spotrebič umiestnený vodorovne.
	Spotrebič sa dotýka okolitých stien alebo iných predmetov.	Skontrolujte, či sa nachádza minimálne 20 cm od iných predmetov alebo steny.
	Vo vnútri spotrebiča je niekoľko voľných častí.	Rozoberte čistiace časti a znova ich zmontujte.
Krém je príliš tenký alebo príliš tvrdý	Množstvo vzduchu nie je vhodné.	<ul style="list-style-type: none"> • Pomaly nastavte regulačný vzduchový ventil, aby ste dosiahli požadovanú konzistenciu. • Vyčistite regulačný vzduchový ventil.
Symbol šípky nahor ↑/dole ↓ s hodnotou bliká	Napätie je vyššie ako 250V/nižšie than 190V	Odpojte zástrčku. Skontrolujte napájacie napätie. Upravte tak, aby bolo rovnaké ako technické špecifikácie. Znova sa pripojte.
Výkričník „⚠“ bliká	Prefaženie	Vypnite stroj, odpojte napájanie na 2 hodiny, potom ho pripojte k zdroju napájania a znova ho zapnite.

Záruka

Všetky chyby ovplyvňujúce funkčnosť spotrebiča, ktoré sa objavia do jedného roka po zakúpení, budú opravené bezplatnou opravou alebo výmenou za predpokladu, že spotrebič bol použitý a udržiavaný v súlade s pokynmi a že nebol nijakým spôsobom zneužitý ani nesprávne použitý. Vaše zákonné práva nie sú ovplyvnené. Ak sa na spotrebič vzťahuje záruka, uveďte, kde a kedy bol zakúpený a uveďte doklad o kúpe (napr. potvrdenie). V súlade s našimi zásadami neustáleho vývoja produktov si vyhradujeme právo zmeniť špecifikácie produktu, balenia a dokumentácie bez predchádzajúceho upozornenia.

Likvidácia a životné prostredie



Pri vyradovaní spotrebiča z prevádzky sa výrobok nesmie likvidovať s iným komunálnym odpadom. Namiesto toho je vaša zodpovednosťou zlikvidovať odpadové zariadenie jeho odovzdaním na určenom zbernom mieste. Nedodržanie tohto pravidla môže byť penalizované v súlade s platnými predpismi o likvidácii odpadu. Separovaný zber a recyklácia vášho odpadového zariadenia v čase jeho likvidácie pomôže chrániť prírodné zdroje a zabezpečiť, aby bolo recyklované spôsobom, ktorý chráni ľudské zdravie a životné prostredie.

Ďalšie informácie o tom, kde môžete odovzdať svoj odpad na recykláciu, získate od miestnej spoločnosti na zber odpadu. Výrobcovia a dovozci nesú zodpovednosť za recykláciu, spracovanie a ekologickú likvidáciu, a to ani priamo, ani prostredníctvom verejného systému.



Kære kunde

Tak, fordi du købte dette HENDI-apparat. Læs denne brugsvejledning omhyggeligt, og vær især opmærksom på de sikkerhedsbestemmelser, der er beskrevet nedenfor, før du installerer og bruger dette apparat første gang.

Sikkerhedsanvisninger

- Apparatet må kun bruges til det tilsigtede formål, som beskrevet i denne vejledning.
- Producenten er ikke ansvarlig for skader, der skyldes forkert betjening og forkert brug.
-  **FARE! RISIKO FOR ELEKTRISK STØD!** Forsøg ikke selv at reparere apparatet. Nedsænk ikke apparatets elektriske dele i vand eller andre væsker. Hold aldrig apparatet under rindende vand.
- **BRUG ALDRIG ET BESKADIGET APPARAT!** Kontrollér de elektriske forbindelser og ledningen regelmæssigt for skader. Hvis apparatet er beskadiget, skal du koble det fra strømforsyningen. Reparationer må kun udføres af en leverandør eller en kvalificeret person for at undgå fare eller personskade.
- **ADVARSEL!** Når apparatet placeres, skal strømkablet om nødvendigt føres sikkert for at undgå utilsigtet træk, beskadigelse, kontakt med varmefladen eller risiko for at snuble.
- **ADVARSEL!** Så længe stikket er i stikkontakten, er apparatet sluttet til strømforsyningen.
- **ADVARSEL!** Sluk ALTID for apparatet, før du kobler det fra strømforsyningen, rengør, vedligeholder eller opbevarer det.
- Tilslut kun apparatet til en stikkontakt med den spænding og frekvens, der er angivet på apparatets mærkat.
- Rør ikke ved stikket/de elektriske forbindelser med våde eller fugtige hænder.
- Hold apparatet og det elektriske stik væk fra vand og andre væsker. Hvis apparatet falder i vand, skal du straks fjerne strømforsyningstilslutningerne. Brug ikke apparatet, før det er blevet kontrolleret af en autoriseret tekniker. Manglende overholdelse af disse instruktioner vil medføre livstruende risici.
- Tilslut strømforsyningen til en lettilgængelig stikkontakt, så du straks kan tage stikket ud af kontakten i nødstilfælde.
- Sørg for, at ledningen ikke kommer i kontakt med skarpe eller varme genstande, og hold den væk fra åben ild. Træk aldrig i netledningen for at tage den ud af stikkontakten, men træk altid i stikket i stedet for.
- Bær aldrig apparatet i ledningen.
- Forsøg aldrig selv at åbne kabinettet.
- Indsæt ikke genstande i apparatets kabinet.
- Efterlad aldrig apparatet uden opsyn under brug.
- Dette apparat skal betjenes af uddannet personale i restaurantens køkken, kantine eller barpersonale osv.
- Apparatet må ikke betjenes af personer med nedsatte fysiske, sansemæssige eller mentale evner, eller personer med manglende erfaring og viden.
- Apparatet må under ingen omstændigheder bruges af børn.
- Opbevar apparatet og dets elektriske tilslutninger utilgængeligt for børn.
- Brug aldrig andet tilbehør eller andet end det, der følger med apparatet, eller som producenten anbefaler. Hvis dette ikke gøres, kan det udgøre en sikkerhedsrisiko for brugeren og beskadige apparatet. Brug kun originale dele og tilbehør.

- Betjen ikke dette apparat ved hjælp af en ekstern timer eller et fjernbetjeningsystem.
- Stil ikke apparatet på en varmegenstand (benzin, el, komfur osv.).
- Tildæk ikke apparatet, mens det er i brug.
- Stil ikke genstande oven på apparatet.
- Brug ikke apparatet i nærheden af åben ild, eksplosive eller brandfarlige materialer. Brug altid apparatet på en vandret, stabil, ren, varmebestandig og tør overflade.
- Apparatet er ikke egnet til installation i et område, hvor der kan anvendes en vandstråle.
- Der skal være mindst 20 cm fri plads omkring apparatet til ventilation under brug.
- **ADVARSEL!** Hold alle ventilationsåbninger på apparatet fri for forhindringer.

Særlige sikkerhedsanvisninger

- Dette apparat er beregnet til kommerciel brug.
- Hvis netledningen er beskadiget, skal den udskiftes af producenten, dennes servicerepræsentant eller tilsvarende kvalificerede personer for at undgå fare.
-  **FORSIGTIG! RISIKO FOR BRAND!** Det anvendte kølemiddel er R600a/R290. Det er et brandfarligt kølemiddel, som er miljøvenligt. Selvom det er brandfarligt, beskadiger det ikke ozonlaget og øger ikke drivhuseffekten. Brugen af dette kølemiddel har imidlertid ført til en lille stigning i apparatets støjniveau. Ud over kompressorens støj kan du muligvis høre kølemidlet flyde rundt i systemet. Dette er uundgåeligt og har ingen negativ indvirkning på apparatets ydeevne. Vær forsigtig under transport og opsætning af apparatet, så ingen dele af kølesystemet beskadiges. Utæt kølevæske kan beskadige øjnene.
- Apparatet må ikke udsættes for regn.
- Det anvendte skumbælmiddel er Cyclopentane i dette apparat. Det er meget brandfarligt.
- **FORSIGTIG! RISIKO FOR BURNS!** Kølemiddelvæske, der sprøjtes på huden, kan forårsage kritiske forbrændinger. Hold øjne og hud beskyttet. Hvis kølemiddel brænder, skal det straks skylles med koldt vand. Hvis forbrændingerne er alvorlige, påføres is, og medicinsk behandling kontaktes med det samme.
- **ADVARSEL!** Sørg for tilstrækkelig ventilation i den omgivende struktur, når der indbygges. Bloker aldrig luftstrømmens sugning og luftudtaget for at holde luftcirkulationen.
- **ADVARSEL!** Brug ikke mekaniske anordninger eller andre midler til at fremskynde afrimningsprocessen end dem, der anbefales af producenten.
- **ADVARSEL!** Undgå at beskadige kølekredsløbet.
- **ADVARSEL!** Brug ikke elektriske apparater inde i apparatets fødevareropbevaringsrum, medmindre de er af den type, der anbefales af producenten.
- Anbring ikke farlige produkter, såsom brændstof, alkohol, maling, aerosoldåser med brændbare drivmidler, brændbare eller eksplosive stoffer osv. i eller i nærheden af apparatet.
- Når apparatet er installeret, må det ikke vippe i en vinkel på mere end 5°, og det er nødvendigt at vente 2 timer, før det slutes til strømforsyningen for at tænde det. Det samme gælder, hvis apparatet flyttes bagefter.
- Hvis apparatet er blevet slukket eller frakoblet strømforsyningen, skal du vente i 5 minutter, indtil der tændes igen.



- Ingen andre apparater må sættes i samme stik som med dette apparat.
- **ADVARSEL!** Når apparatet placeres, skal det sikres, at netledningen ikke sidder fast eller er beskadiget.
- **ADVARSEL!** Find ikke flere portabel stikkontakter eller bærebare strømforsyninger bag på appliance.
- **ADVARSEL!** For at undgå fare på grund af apparatets ustabilitet skal det fastgøres i overensstemmelse med instruktionerne.

Tilsigtet brug

- Dette apparat er beregnet til at blive brugt til kommercielle anvendelser, f.eks. i køkkener på restauranter, kantiner, hospitaler og i kommercielle virksomheder som bagerier, støberier osv., men ikke til kontinuerlig masseproduktion af fødevarer.
- Apparatet er designet til at lave flødeskum. Enhver anden brug kan føre til beskadigelse af apparatet eller personskade.
- Betjening af apparatet til andre formål anses for at være misbrug af apparatet. Brugeren er eneansvarlig for forkert brug af enheden.

Installation af jordforbindelse

Dette apparat er klassificeret som **beskyttelsesklasse I** og skal tilsluttes en beskyttende jordforbindelse. Jordforbindelse reducerer risikoen for elektrisk stød ved at levere en flugtledning til den elektriske strøm.

Dette apparat er udstyret med en netledning med jordstik eller elektriske forbindelser med jordledning. Tilslutningerne skal være korrekt installeret og jordforbundet.

Produktets hoveddele

(Fig. 1 på side 3)

1. Dæksel
2. Luftreguleringsventilkerne
3. Luftregulering ventil kerne o-ring
4. Ventil til luftregulering
5. Cremepumpe
6. Cremepumpe o-ring
7. Magnetventilmøtrik
8. Magnetventilspole
9. Pakning
10. Styrerør med kerne
11. Tryk på forsiden
12. Dysens O-ring
13. Dyse
14. Tilsluttende rør
15. Hovedblandingskammer
16. Subsidiært blandingskammer
17. Termisk isoleringsrør
18. Kontrolpanel
19. Indvendig beholder
20. Sugerør o-ring
21. Sugerør
22. Cremebeholder

Bemærkning: Indholdet i denne vejledning gælder for alle angivne elementer, medmindre andet er angivet. Udseendet kan variere fra de viste illustrationer.

Reserve dele eller tilbehør

(Fig. 2 på side 4-6)

23. Hvidt fødehoveds indre ventilkerne, O-ring (9 mm x 2 mm)
24. Hvid O-ring til kontraventilkerne (10 mm x 2 mm) x 2
25. Sort fødehoved, indvendig ventilkerne, O-ring (10 mm x 2 mm)
26. Sort O-ring til ernæringshoved (16 mm x 2 mm) x 2
27. Rød sugerørstilslutning, del O-ring (16 mm x 3 mm) x 2
28. Hvid rørtilslutningsdel, O-ring (14 mm x 3 mm) x 3
29. Den indvendige O-ring på det hvide fødehoveds O-ring (17 mm x 2 mm)
30. Indvendig O-ring til hvidt ernæringshoved (18 mm x 4 mm)
31. Hvidt pumpedæksels O-ring (23 mm x 2,65 mm)
32. Hvid dyse fast del O-ring (28 mm x 2 mm) x 2
33. Hvid O-ring til taphoved (30 mm x 3 mm) x 3
34. Hvid cremepumpe, O-ring (46 mm x 3 mm)
35. Nederste O-ring til hvid cremepumpe (80 mm x 3 mm)
36. Stiknøgle
37. Hex-nøgle
38. Nødder
39. Stålkugle
40. Clipsskrabere
41. Forår x 2
42. Lille børste
43. Medium børste
44. Stor børste
45. Drypbakke

Kontrolpanel

(Fig. 3 på side 6)

1. Portion
2. Manuel
3. Start køling
4. Vask
 - Væsken tømmes ud, når der trykkes på denne knap.
 - Dette ikon bruges kun til funktionstest og rengøring.
 - Ikonet fasher under drift.
5. Stop
6. Lås skærm
 - Betjeningspanelet låses efter tryk for at forhindre utilsigtet berøring.
7. Indstilling (til service- og vedligeholdelsesbrug)

Klargøring før brug

- Fjern al beskyttende emballage og indpakning.
 - Kontrollér, at apparatet er i god stand og med alt tilbehør. I tilfælde af ufuldstændig eller beskadiget levering bedes du straks kontakte leverandøren. I dette tilfælde må enheden ikke anvendes.
 - Rengør tilbehøret og apparatet før brug (se ==> Rengøring og vedligeholdelse).
 - Sørg for, at apparatet er helt tørt.
 - Anbring apparatet på en vandret, stabil og varmebestandig overflade, der er sikker mod vandstænk.
 - Behold emballagen, hvis du vil opbevare dit apparat i fremtiden.
 - Gem brugervejledningen til fremtidig reference.
- BEMÆRK!** På grund af produktionsrester kan apparatet udsende en let lugt under de første få anvendelser. Dette er normalt og angiver ikke nogen defekt eller fare. Sørg for, at apparatet er godt ventileret.

Installation eller samling og adskillelse

(Fig. 4 på side 7 - 12)

- Apparatets samplings- eller demonteringsfunktion udføres med apparatet stoppet og frakoblet strømforsyningen.
- Følg venligst instruktionerne fra 0-1 til 10-12 for samlet. Procedurerne betjenes omvendt for demontering.

Betjeningsvejledning

1. Anbring apparatet på en stabil og jævn overflade. Sørg for, at apparatet er korrekt nivelleret ved hjælp af et vandstandsniveau (medfølger ikke).
2. Lad apparatet hvile i sin tilsigtede position i ca. 2 timer før drift for at forhindre skader på kølekredsløbet gennem rystet kølemiddel.
3. Tilslut apparatet til en passende strømforsyning. Apparatet går i standby-tilstand. Displayet er tændt.
4. Hæld den forkølede fløde (2 °C - 8 °C) i flødebeholderen. Creme med fedtindhold mellem 30 % og 35 % anbefales.
5. Juster luftreguleringsventilen til den korrekte position i henhold til flødens forskellige fedtindhold. Niveau 3 til niveau 5 anbefales.
6. Tryk på ikonet "Vask" for at teste funktionen, indtil cremen kommer ud. Tryk på ikonet "Stop" for at vende tilbage til standbytilstand.
7. Tryk på ikonet "Start køling" for at starte afkølingen af fløden. Ikonet blinker.
8. Når ikonet holder op med at blinke, er det klar til flødeskum.
9. Tryk på ikonet "Portion" (lille/medium/stor) for at få en anden mængde creme. Alternativt kan du trykke på ikonet "Manuel" for at få den piskede creme kontinuerligt. Den kan stoppes ved at trykke på ikonet igen.

BEMÆRK:

- Tryk på ikonet "Stop" når som helst for at vende tilbage til standby-grænsefladen.
- Få først den piskede fløde, når ikonet "Start køling" holder op med at blinke.
- Den forkølede fløde skal testes, så den kommer ud uden problemer, før kølefunktionen startes. Se trin 6 ovenfor.

Tips til betjening

- Indstillingen af luftreguleringsventilen afhænger af flødens fedtindhold og den påkrævede konsistens. Creme med fedtindhold > 32 % har brug for en lavere lufttilførsel. Cremen med fedtindhold < 32% kræver mere lufttilførsel.
- Luftreguleringsventilen skal holdes ren. Hvis det er snavset, vil ydeevnen blive påvirket på grund af stabiliteten af luftforsyningen.
- Omrøring af fløden i flødebeholderen hver anden time, så fedtindholdet fordeles jævnt.

Rengøring og vedligeholdelse

- **BEMÆRKNING!** Afbryd altid apparatet fra strømforsyningen, og afkøl det før opbevaring, rengøring og vedligeholdelse.
- Brug ikke vandstråle eller damprenser til rengøring, og skub ikke apparatet under vandet, da delene bliver våde, og der kan opstå elektrisk stød.
- Hvis apparatet ikke holdes i en god renlighedstilstand, kan det påvirke apparatets levetid negativt og resultere i en farlig situation.

- Madrester skal rengøres og fjernes regelmæssigt fra apparatet. Hvis apparatet ikke rengøres korrekt, vil det reducere dets levetid og kan resultere i en farlig tilstand under brug.
- Dette apparat skal rengøres dagligt. Følg nedenstående rengøringsanvisninger.

Rengøring

- Rengør den afkølede udvendige overflade med en klud eller svamp, der er let fugtet med en mild sæbeopløsning.
- Af hygiejnensyn skal apparatet rengøres før og efter brug.
- Undgå, at vand kommer i kontakt med de elektriske komponenter.
- Rengør indersiden af beholderen med et ikke-slibende rengøringsmiddel, og skyl med rent vand.
- Nedsænk aldrig apparatet i vand eller andre væsker.
- Brug aldrig aggressive rengøringsmidler, slibende svampe eller rengøringsmidler, der indeholder klor. Brug ikke ståluld, metalredskaber eller skarpe eller spidse genstande til rengøring. Brug ikke benzin eller opløsningsmidler!
- Ingen dele tåler opvaskemaskine.

Dele	Sådan rengøres	Bemærkning
Alt tilbehør såsom stativer, stativholdere osv.	<ul style="list-style-type: none">• Læg i blød i varmt sæbevand i ca. 10 til 20 minutter.• Skyl grundigt under rindende vand.	Tør endelig alle dele godt.
Glasdør	<ul style="list-style-type: none">• Fjern eventuelle madaflejringer.• Tør ren med en blød klud og et mildt rengøringsmiddel. Sørg for, at der ikke trænger vand eller fugt ind i apparatet.	

Apparatets indre

- Tilslut til strømforsyningen er nødvendig til rengøring af apparatets indre.
- 1. Hæld 1,5 l varmt vand (< 50 °C) i cremebeholderen, og tryk på ikonet "Vask" for at starte den første rengøringsproces.
- 2. Vent på hele processen, og tøm det beskidte vand.
- 3. Gentag trin 1 og 2 flere gange, indtil vandet bliver rensat.
- 4. Hæld desinfektionsmiddel med 1,5 l varmt vand (< 50 °C) i cremebeholderen, og tryk på ikonet "Vask" for at starte den anden rengøringsproces.
- 5. Vent på hele processen, og dræn det desinficerende vand.
- 6. Gentag trin 4 og 5 to gange.
- 7. Hæld 2L varmt vand (< 50 °C) i cremebeholderen, og tryk på ikonet "Vask" for at starte den afsluttende rengøringsproces.
- 8. Vent på hele processen, og tøm det beskidte vand.
- 9. Gentag trin 7 og 8 to gange.

Dele

- Rengøring af apparatets indre skal være færdig, før delene rengøres.
- Afbryd strømforsyningen før demontering.
- Montering og adskillelse skal håndteres af uddannet personale.
- Delene skal rengøres dagligt.
- Kontrollér omrørerbladene inde i cremepumpen hver 2. måned. Hvis de er slidte, skal de udskiftes med det samme.
- Det anbefales at udskifte O-ringene og omrørerbladene hver

DK



3. måned og hver 3.-6. måned separat. Det afhænger af delene faktiske situation.

1. Adskil delene (se ==> Montering eller samling og adskillelse).
2. Nedsenk alle dele i varmere vand i 5 minutter, og hæld derefter det snavsede vand ud. Gør det to gange.
3. Læg alle dele i blød i varmt vand med desinfektionsmiddel i 10 min.
4. Hæld det snavsede vand ud, og rengør delene med børsterne i forskellig størrelse (medfølger).
5. Alle O-ringe skal kontrolleres specielt for blandingsystemet og indløbsrøret. Udskift den, hvis den er beskadiget.
6. Skyl og tør alle dele inden samling.
7. Påfør NSF-smøremiddel til fødevarer (medfølger ikke) på alle O-ringe under samling. Den skal anvendes efter rengøring af delene. Brug ikke normal vaseline.

Vedligeholdelse

- Kontroller apparatets drift regelmæssigt for at forhindre alvorlige ulykker.
- Hvis du ser, at apparatet ikke fungerer korrekt, eller at der er et problem, skal du stoppe med at bruge det, slukke for det og kontakte leverandøren.
- Alt vedligeholdelses-, installations- og reparationsarbejde skal udføres af specialiserede og autoriserede teknikere eller anbefales af producenten.

Transport og opbevaring

- Inden opbevaring skal du altid sørge for, at apparatet er blevet frakoblet strømforsyningen og helt kølet af.
- Opbevar apparatet på et køligt, rent og tørt sted.
- Anbring aldrig tunge genstande på apparatet, da det kan beskadige det.
- Flyt ikke apparatet, mens det er i drift. Afbryd apparatet fra strømforsyningen, når du flytter det, og hold det nede i bunden.
- Der skal udvises særlig forsigtighed ved flytning eller transport af maskinen på grund af dens tunge vægt. Med mindst 2 personer eller ved brug af en vogn. Bevæg maskinen langsomt, forsigtigt og hæld aldrig mere end 45°.

Fejlfinding

Hvis apparatet ikke fungerer korrekt, skal du tjekke nedenstående tabel for løsningen. Hvis du stadig ikke kan løse problemet, bedes du kontakte leverandøren/tjenesteudbyderen.

Problemer	Mulig årsag	Mulig løsning
Apparatet begynder ikke at køle efter tilslutning til elforsyningen.	Kompressoren er defekt.	Kontakt leverandøren.
	Termisk udskæring aktiveret	Afbryd strømforsyningen i 5 minutter, og tilslut den til strømforsyningen igen.
	Strømkvikket er tilsluttet forkert til stikkontakten.	Kontroller forbindelsen, og sørg for, at alle forbindelser er korrekt tilsluttet.
Displaypanelet virker ikke	Hård sensor defekt.	Kontakt leverandøren.

For meget støj	Apparatet er ikke placeret vandret.	Kontroller, at apparatet er placeret vandret.
	Apparatet rører ved den omgivende væg eller andre genstande.	Kontroller, at der er mindst 20 cm til andre genstande eller væg.
	Der er nogle løse dele inde i apparatet.	Adskil rengøringsdelene, og saml dem igen.
Cremeren er for tynd eller for hård	Mængden af luft er ikke passende.	<ul style="list-style-type: none"> • Juster luftreguleringsventilen langsomt for at opnå den ønskede konsistens. • Rengør luftreguleringsventilen.
Pil op "↑" / ned "↓" symbol med værdi er flagrende	Spændingen er over 250V / lavere than 190V	Tag stikket ud. Kontroller forsyningsspændingen. Juster til at være den samme som den tekniske specifikation. Tilslut igen.
Eksklamationsmærket "⚠" blinker	Overbelastning	Sluk for maskinen, afbryd strømforsyningen i 2 timer, og tilslut derefter til strømforsyningen, og tænd den igen.

Garanti

Enhver defekt, der påvirker apparatets funktion, og som bliver synlig inden for et år efter købet, vil blive repareret gratis, forudsat at apparatet er blevet brugt og vedligeholdt i overensstemmelse med anvisningerne og ikke er blevet misbrugt eller misbrugt på nogen måde. Dine lovbestemte rettigheder påvirkes ikke. Hvis apparatet er dækket af garantien, skal du angive, hvor og hvornår det blev købt og inkludere købsbevis (f.eks. kvittering).

I overensstemmelse med vores politik om kontinuerlig produktudvikling forbeholder vi os ret til at ændre produkt-, emballage- og dokumentationsspecifikationer uden varsel.

Kassering og miljø

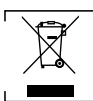

Når apparatet tages ud af drift, må produktet ikke bortskaffes sammen med andet husholdningsaffald. Det er i stedet dit ansvar at bortskaffe dit affaldsudstyr ved at aflevere det til et udpeget indsamlingssted. Manglende overholdelse af denne regel kan straffes i overensstemmelse med gældende regler for bortskaffelse af affald. Den separate indsamling og genbrug af dit affaldsudstyr på bortskaffelsestidspunktet vil bidrage til at bevare naturressourcerne og sikre, at det genbruges på en måde, der beskytter menneskers sundhed og miljøet.

For yderligere oplysninger om, hvor du kan aflevere dit affald til genbrug, bedes du kontakte dit lokale affaldsselskab. Producenterne og importørerne tager ikke ansvar for genbrug, behandling og økologisk bortskaffelse, hverken direkte eller gennem et offentligt system.

Hyvä asiakas,

Kiitos, että osit tämän HENDI-laitteen. Lue tämä käyttöopas huolellisesti ja kiinnitä erityistä huomiota alla oleviin turvallisuusmääräyksiin ennen laitteen ensimmäistä asennusta ja käyttöä.

Turvallisuusohjeet

- Käytä laitetta vain siihen tarkoitukseen, johon se on suunniteltu, tässä oppaassa kuvatulla tavalla.
- Valmistaja ei ole vastuussa mistään vahingoista, jotka johtuvat virheellisestä käytöstä tai virheellisestä käytöstä.
-  **VAARA! SÄHKÖISKUN VAARA!** Älä yritä korjata laitetta itse. Älä upota laitteen sähköisiä osia veteen tai muihin nesteisiin. Älä koskaan pidä laitetta juoksevan veden alla.
- **ÄLÄ KOSKAAN KÄYTÄ VAURIOITUNUTTA LAITETTA!** Tarkista sähköliitännät ja johto säännöllisesti vaurioiden varalta. Jos laite on vaurioitunut, irrota se virtalähteestä. Vain toimittaja tai pätevä henkilö saa tehdä korjauksia vaaratilanteiden ja loukkaantumisten välttämiseksi.
- **VAROITUS!** Kun sijoitat laitteen paikalleen, reititä virtajohto tarvittaessa turvallisesti, jotta vältetään tahaton vetäminen, vaurioituminen, kosketus lämmityspintaan tai kompastumisvaara.
- **VAROITUS!** Kun pistoke on pistorasiassa, laite on kytketty virtalähteeseen.
- **VAROITUS!** Sammuta AINA laite ennen sen irrottamista virtalähteestä, puhdistuksesta, kunnossapidosta tai varastoinnista.
- Kytke laite pistorasiaan vain laitteen merkinnöissä mainitulla jännitteellä ja taajuudella.
- Älä koske pistokkeeseen/sähköliitäntöihin märillä tai kosteilla käsillä.
- Pidä laite ja sähköpistoke/-liitännät poissa vedestä ja muista nesteistä. Jos laite putoaa veteen, irrota virransyöttöliitännät välittömästi. Älä käytä laitetta, ennen kuin valtuutettu teknikko on tarkistanut sen. Näiden ohjeiden noudattamatta jättäminen aiheuttaa hengenvaarallisia riskejä.
- Kytke virtalähde helposti saavutettavaan pistorasiaan, jotta voit irrottaa laitteen välittömästi hätätilanteessa.
- Varmista, että johto ei joudu kosketuksiin terävien tai kuumien esineiden kanssa ja pidä johto poissa avotulen läheisyydestä. Älä koskaan irrota virtajohtoa pistorasiasta vetämällä, vaan vedä sen sijaan aina pistokkeesta.
- Älä koskaan kannaa laitetta sen johdosta.
- Älä koskaan yritä avata laitteen koteloja itse.
- Älä työnnä esineitä laitteen koteloon.
- Älä koskaan jätä laitetta ilman valvontaa käytön aikana.
- Koulutetun henkilökunnan on käytettävä tätä laitetta ravintolan keittiössä, ruokaloissa tai baarissa jne.
- Tätä laitetta eivät saa käyttää henkilöt, joiden fyysiset, aistinvaraiset tai henkiset kyvyt ovat rajoittuneet, tai henkilöt, joilla ei ole tarvittavaa kokemusta tai tietoa.
- Lapset eivät saa missään tapauksessa käyttää tätä laitetta.
- Pidä laite ja sen sähköliitännät poissa lasten ulottuvilta.
- Älä koskaan käytä muita kuin laitteen mukana toimitettuja tai valmistajan suosittelemia lisävarusteita tai lisälaitteita. Muussa tapauksessa vaarana voi olla käyttäjän turvallisuus ja laitteen vaurioituminen. Käytä vain alkuperäisiä osia ja lisävarusteita.

- Älä käytä tätä laitetta ulkoisen ajastimen tai kauko-ohjausjärjestelmän avulla.
- Älä aseta laitetta lämmityskohteen päälle (bensini, sähkö, hiililiesi jne.).
- Älä peitä laitetta käytössä.
- Älä aseta mitään esineitä laitteen päälle.
- Älä käytä laitetta avotulen, räjähtävien tai tulenarkojen materiaalien läheisyydessä. Käytä laitetta aina vaakasuoralla, vakaalla, puhtaalla, lämmönkestävällä ja kuivalla pinnalla.
- Laite ei sovellu asennettavaksi paikkaan, jossa voidaan käyttää vesisuihkua.
- Jätä laitteen ympärille vähintään 20 cm tilaa ilmanvaihtoa varten käytön aikana.
- **VAROITUS!** Pidä laitteen kaikki tuuletusaukot esteettöminä.

Instructions de sécurité spéciales

- Cet appareil est destiné à un usage commercial.
- Si le cordon d'alimentation est endommagé, il doit être remplacé par le fabricant, son agent d'entretien ou des personnes qualifiées similaires afin d'éviter tout danger.



ATTENTION ! RISQUE D'INCENDIE ! Le réfrigérant utilisé est le R600a / R290. Il s'agit d'un fluide frigorigène inflammable respectueux de l'environnement. Bien qu'il soit inflammable, il n'endommage pas la couche d'ozone et n'augmente pas l'effet de serre. L'utilisation de ce liquide de refroidissement a toutefois entraîné une légère augmentation du niveau sonore de l'appareil. En plus du bruit du compresseur, vous pouvez entendre le liquide de refroidissement circuler autour du système. Ceci est inévitable et n'a aucun effet négatif sur les performances de l'appareil. Lors du transport et de l'installation de l'appareil, veillez à ce qu'aucune partie du système de refroidissement ne soit endommagée. Une fuite de liquide de refroidissement peut endommager les yeux.

- L'appareil ne doit pas être exposé à la pluie.
- L'agent de gonflement de mousse utilisé est le cyclopentane dans cet appareil. Il est très inflammable.
- **ATTENTION ! RISQUE DE BRÛLURES !** Le liquide réfrigérant pulvérisé sur la peau peut provoquer des brûlures critiques. Protégez vos yeux et votre peau. En cas de brûlures dues au réfrigérant, rincer immédiatement à l'eau froide. Si les brûlures sont graves, appelez de la glace et contactez immédiatement un médecin.
- **AVERTISSEMENT !** Fournir une ventilation suffisante dans la structure environnante lors de l'installation. Ne bloquez jamais l'aspiration du débit d'air et la sortie d'air afin de maintenir la circulation de l'air.
- **AVERTISSEMENT !** N'utilisez pas de dispositifs mécaniques ou d'autres moyens pour accélérer le processus de dégivrage, autres que ceux recommandés par le fabricant.
- **AVERTISSEMENT !** Ne pas endommager le circuit frigorigère.
- **AVERTISSEMENT !** N'utilisez pas d'appareils électriques à l'intérieur des compartiments de stockage des aliments de l'appareil, sauf s'ils sont du type recommandé par le fabricant.
- Ne placez aucun produit dangereux, tel que du carburant, de l'alcool, de la peinture, des bombes aérosols contenant un gaz propulseur inflammable, des substances inflammables ou explosives, etc. à l'intérieur ou à proximité de l'appareil.
- Une fois installé, l'appareil ne doit pas être incliné à un angle



supérieur à 5° et il est nécessaire d'attendre 2 heures avant de le brancher à l'alimentation électrique pour l'allumer. Il en va de même si l'appareil est déplacé par la suite.

- Si l'appareil a été éteint ou débranché de l'alimentation électrique, il est nécessaire d'attendre 5 minutes avant de le rallumer.
- Aucun autre appareil ne doit être branché sur la même prise que cet appareil.
- **AVERTISSEMENT** ! Lors du positionnement de l'appareil, assurez-vous que le cordon d'alimentation n'est ni coincé ni endommagé.
- **AVERTISSEMENT** ! Ne localisez pas plusieurs prises portable ou blocs d'alimentation portables à l'arrière de l'appareil.
- **AVERTISSEMENT** ! Pour éviter tout risque lié à l'instabilité de l'appareil, celui-ci doit être réparé conformément aux instructions.

Utilisation prévue

- Cet appareil est destiné à être utilisé pour des applications commerciales, par exemple dans les cuisines de restaurants, les cantines, les hôpitaux et les entreprises commerciales telles que les boulangeries, les boucheries, etc., mais pas pour la production de masse continue d'aliments.
- L'appareil est conçu pour la fabrication de crème fouettée. Toute autre utilisation peut endommager l'appareil ou causer des blessures corporelles.
- L'utilisation de l'appareil à toute autre fin sera considérée comme une mauvaise utilisation de l'appareil. L'utilisateur sera seul responsable de l'utilisation inappropriée de l'appareil.

Installation de mise à la terre

Cet appareil appartient à la classe de **protection I** et doit être raccordé à une terre de protection. La mise à la terre réduit le risque de choc électrique en fournissant un fil de fuite pour le courant électrique.

Cet appareil est équipé d'un cordon d'alimentation avec fiche de mise à la terre ou de connexions électriques avec fil de mise à la terre. Les connexions doivent être correctement installées et mises à la terre.

Principales parties du produit

(Fig. 1 à la page 3)

1. Couvercle
2. Noyau de la vanne de régulation de l'air
3. Joint torique de noyau de vanne de régulation d'air
4. Vanne de régulation d'air
5. Pompe crème
6. Joint torique écru de la pompe
7. Écrou d'électrovanne
8. Bobine d'électrovanne
9. Joint
10. Tube de guidage avec noyau
11. Appuyez sur l'avant
12. Joint torique de buse
13. Buse
14. Tube de fermeture
15. Chambre de mélange principale
16. Chambre de mélange de la filiale
17. Tube d'isolation thermique

18. Panneau de commande
19. Conteneur intérieur
20. Joint torique du tuyau d'aspiration
21. Tuyau d'aspiration
22. Conteneur de crème

Remarque : Le contenu de ce manuel s'applique à tous les éléments répertoriés, sauf indication contraire. L'apparence peut varier par rapport aux illustrations affichées.

Pièces de rechange ou accessoires

(Fig. 2, page 4-6)

23. Joint torique de noyau de valve interne de tête d'alimentation blanche (9 mm x 2 mm)
24. Joint torique blanc (10 mm x 2 mm) x 2
25. Joint torique noir de noyau de valve interne de la tête d'alimentation (10 mm x 2 mm)
26. Joint torique noir de la tête d'alimentation (16 mm x 2 mm) x 2
27. Joint torique rouge (16 mm x 3 mm) x 2 pour le raccord du tuyau d'aspiration
28. Joint torique blanc (14 mm x 3 mm) x 3
29. Joint torique inférieur de la partie centrale de la soupape de la tête d'alimentation blanche (17 mm x 2 mm)
30. Joint torique interne de la tête d'alimentation blanche (18 mm x 4 mm)
31. Joint torique de couvercle de pompe blanc (23 mm x 2,65 mm)
32. Joint torique blanc de buse à pièce fixe (28 mm x 2 mm) x 2
33. Joint torique blanc de tête de taraudage (30 mm x 3 mm) x 3
34. Joint torique blanc crème pour corps de pompe (46 mm x 3 mm)
35. Joint torique inférieur de corps de pompe blanc crème (80 mm x 3 mm)
36. Clé à douille
37. Clé hexagonale
38. Écrous
39. Bille en acier
40. Racleurs de clips
41. Ressort x 2
42. Petite brosse
43. Brosse moyenne
44. Grande brosse
45. Bac de récupération

Panneau de commande

(Fig. 3 à la page 6)

1. Portion
2. Manuel
3. Démarrer la réfrigération
4. Lavage
 - Le liquide sera évacué après avoir appuyé sur ce bouton.
 - Cette icône est utilisée uniquement pour les tests de fonctionnement et le nettoyage.
 - L'icône s'écaille pendant le fonctionnement.
5. Arrêter
6. Écran de verrouillage
 - Le panneau de commande est verrouillé après avoir appuyé sur pour éviter tout contact involontaire.
7. Réglage (pour l'entretien et la maintenance)

FI



Préparation avant utilisation

- Retirez tous les emballages et emballages de protection.
- Vérifiez que l'appareil est en bon état et avec tous les accessoires. En cas de livraison incomplète ou endommagée, veuillez contacter immédiatement le fournisseur. Dans ce cas, n'utilisez pas l'appareil.
- Nettoyez les accessoires et l'appareil avant utilisation (voir ==> Nettoyage et entretien).
- Assurez-vous que l'appareil est complètement sec.
- Placez l'appareil sur une surface horizontale, stable et résistante à la chaleur, sans risque d'éclaboussures d'eau.
- Conservez l'emballage si vous avez l'intention de ranger votre appareil à l'avenir.
- Conservez le manuel d'utilisation pour référence ultérieure.

REMARQUE ! En raison des résidus de fabrication, l'appareil peut émettre une légère odeur lors des premières utilisations. Ceci est normal et n'indique aucun défaut ou danger. Assurez-vous que l'appareil est bien ventilé.

Installation ou montage et démontage

(Fig. 4 page 7 -12)

- Les opérations de montage ou de démontage de l'appareil sont effectuées avec l'appareil arrêté et déconnecté de l'alimentation électrique.
- Veuillez suivre les instructions des photos de 0-1 à 10-12 pour l'assemblage. Les procédures sont actionnées en sens inverse pour être démontées.

Mode d'emploi

1. Placez l'appareil sur une surface stable et plane. Assurez-vous que l'appareil est correctement mis à niveau à l'aide d'un niveau à eau (non fourni).
2. Laissez l'appareil reposer dans sa position prévue pendant environ 2 heures avant de l'utiliser afin d'éviter d'endommager le circuit de refroidissement à travers le fluide frigorigène secoué.
3. Branchez l'appareil sur une alimentation électrique appropriée. L'appareil passe en mode veille. L'affichage est activé.
4. Versez la crème pré-refroidie [2 °C à 8 °C] dans le récipient à crème. Il est recommandé d'utiliser une crème contenant entre 30 % et 35 % de matières grasses.
5. Régler la vanne de régulation d'air à la position appropriée en fonction de la teneur en graisses de la crème. Le niveau 3 à 5 est recommandé.
6. Appuyez sur l'icône « Laver » pour tester la fonction jusqu'à ce que la crème sorte. Appuyez sur l'icône « Stop » pour revenir au mode veille.
7. Appuyez sur l'icône « Démarrer la réfrigération » pour démarrer le refroidissement de la crème. L'icône clignote.
8. Lorsque l'icône cesse de clignoter, elle est prête pour la crème fouettée.
9. Appuyez sur l'icône « Partie » (petite/moyenne/grande) pour obtenir une quantité différente de crème. Vous pouvez également appuyer sur l'icône « Manuel » pour obtenir la crème fouettée en continu. Il peut être arrêté en appuyant à nouveau sur l'icône.

REMARQUE :

- Appuyez sur l'icône « Stop » à tout moment pour revenir à l'interface de veille.
- N'obtenez la crème fouettée qu'après que l'icône « Démarrer la réfrigération » ait cessé de clignoter.
- La crème pré-refroidie doit être testée pour pouvoir sortir en douceur avant de démarrer la fonction de réfrigération. Reportez-vous à l'étape 6 ci-dessus.

Conseils d'utilisation

- Le réglage de la vanne de régulation d'air dépend de la teneur en graisses de la crème et de la consistance requise. Une crème avec une teneur en graisses > 32 % nécessite une alimentation en air plus faible. La crème avec une teneur en matières grasses < 32 % nécessite plus d'air.
- La vanne de régulation d'air doit être maintenue propre. S'il est sale, les performances seront influencées par la stabilité de l'alimentation en air.
- Mélanger visuellement la crème dans le récipient de crème toutes les 2 heures afin que la teneur en matières grasses soit répartie uniformément.

Nettoyage et entretien

- **ATTENTION !** Débranchez toujours l'appareil de l'alimentation et refroidissez-le avant de le ranger, de le nettoyer et de l'entretenir.
- N'utilisez pas de jet d'eau ou de nettoyeur à vapeur pour le nettoyage et ne poussez pas l'appareil sous l'eau, car les pièces risquent d'être mouillées et un choc électrique pourrait en résulter.
- Si l'appareil n'est pas maintenu dans un bon état de propreté, cela peut nuire à sa durée de vie et entraîner une situation dangereuse.
- Les résidus alimentaires doivent être régulièrement nettoyés et retirés de l'appareil. Si l'appareil n'est pas nettoyé correctement, sa durée de vie sera réduite et cela peut entraîner une situation dangereuse pendant l'utilisation.
- Cet appareil doit être nettoyé quotidiennement. Veuillez suivre les instructions de nettoyage ci-dessous.

Nettoyage

- Nettoyez la surface extérieure refroidie avec un chiffon ou une éponge légèrement humidifiée avec une solution de savon doux.
- Pour des raisons d'hygiène, l'appareil doit être nettoyé avant et après utilisation.
- Éviter tout contact entre l'eau et les composants électriques.
- Nettoyez l'intérieur du récipient avec un détergent non abrasif et rincez à l'eau claire.
- Ne jamais immerger l'appareil dans de l'eau ou d'autres liquides.
- N'utilisez jamais d'agents nettoyants agressifs, d'éponges abrasives ou d'agents nettoyants contenant du chlore. N'utilisez pas de laine d'acier, d'ustensiles métalliques ou d'objets pointus ou tranchants pour le nettoyage. N'utilisez pas d'essence ou de solvants !
- Aucune pièce n'est lavable au lave-vaisselle.

FI



Pièces	Comment nettoyer	Remarque
Tous les accessoires tels que les racks, les supports de rack, etc.	<ul style="list-style-type: none"> Faites tremper dans de l'eau chaude savonneuse pendant environ 10 à 20 minutes. Rincer abondamment à l'eau courante. 	Bien sécher toutes les pièces enfin.
Porte en verre	<ul style="list-style-type: none"> Retirez tous les dépôts alimentaires. Essuyez avec un chiffon doux et un peu de détergent doux. Assurez-vous qu'aucune eau ou humidité ne pénètre à l'intérieur de l'appareil. 	

Intérieur de l'appareil

- Le branchement à l'alimentation électrique est nécessaire pour nettoyer l'intérieur de l'appareil.

- Versez 1,5 l d'eau chaude (< 50 °C) dans le récipient de crème et appuyez sur l'icône « Laver » pour lancer le premier processus de nettoyage.
- Attendez tout le processus et vidangez l'eau sale.
- Répéter les étapes 1 et 2 plusieurs fois jusqu'à ce que l'eau soit nettoyée.
- Versez le désinfectant avec 1,5 l d'eau chaude (< 50 °C) dans le récipient de crème et appuyez sur l'icône « Laver » pour lancer le deuxième processus de nettoyage.
- Attendez tout le processus et vidangez l'eau désinfectante.
- Répétez les étapes 4 et 5 deux fois.
- Versez 2L d'eau chaude (< 50 °C) dans le récipient de crème et appuyez sur l'icône « Laver » pour lancer le processus de nettoyage final.
- Attendez tout le processus et vidangez l'eau sale.
- Répétez les étapes 7 et 8 deux fois.

Pièces

- Le nettoyage de l'intérieur de l'appareil doit être terminé avant de nettoyer les pièces.
- Débranchez l'alimentation avant de démonter.
- Le montage et le démontage doivent être effectués par du personnel formé.
- Les pièces doivent être nettoyées quotidiennement.
- Vérifier les lames de l'agitateur à l'intérieur de la pompe à crème tous les 2 mois. S'ils sont usés, remplacez-les immédiatement.
- Il est recommandé de remplacer les joints toriques et les lames de l'agitateur tous les 3 mois et 3 à 6 mois séparément. Cela dépend de la situation réelle des pièces.

- Démonter les pièces (Voir ==> Installation ou Montage et démontage).
- Immergez toutes les pièces dans de l'eau chaude pendant 5 minutes, puis versez l'eau sale. Faites-le deux fois.
- Faites tremper toutes les pièces dans de l'eau chaude avec un désinfectant pendant 10 minutes.
- Versez l'eau sale et nettoyez les pièces de différentes tailles de brosses (incluses).
- Tous les joints toriques doivent être vérifiés, en particulier pour le système de mélange et le tuyau d'entrée. Remplacez-le s'il est endommagé.
- Rincer et sécher toutes les pièces avant l'assemblage.
- Appliquez un lubrifiant de qualité alimentaire NSF (non fourni) sur tous les joints toriques pendant le montage. Il doit

être appliqué après le nettoyage des pièces. Ne pas utiliser de vaseline normale.

Maintenance

- Vérifiez régulièrement le fonctionnement de l'appareil pour éviter les accidents graves.
- Si vous constatez que l'appareil ne fonctionne pas correctement ou qu'il y a un problème, arrêtez de l'utiliser, éteignez-le et contactez le fournisseur.
- Tous les travaux d'entretien, d'installation et de réparation doivent être effectués par des techniciens spécialisés et autorisés, ou recommandés par le fabricant.

Transport et stockage

- Avant le stockage, assurez-vous toujours que l'appareil a été débranché de l'alimentation et complètement refroidi.
- Rangez l'appareil dans un endroit frais, propre et sec.
- Ne placez jamais d'objets lourds sur l'appareil, car cela pourrait l'endommager.
- Ne déplacez pas l'appareil lorsqu'il est en cours de fonctionnement. Débranchez l'appareil de l'alimentation électrique lorsque vous le déplacez et maintenez-le en bas.
- Une attention particulière doit être portée lors du déplacement ou du transport de la machine en raison de son poids lourd. Avec au moins 2 personnes ou en utilisant un chariot. Déplacez la machine lentement, avec précaution et ne l'inclinez jamais à plus de 45°.

Dépannage

Si l'appareil ne fonctionne pas correctement, consultez le tableau ci-dessous pour connaître la solution. Si vous ne parvenez toujours pas à résoudre le problème, veuillez contacter le fournisseur/prestataire de services.

Problèmes	Cause possible	Solution possible
L'appareil ne commence pas à refroidir après avoir été branché à l'alimentation électrique.	Le compresseur est défectueux.	Contactez le fournisseur.
	Découpe thermique activée	Débranchez l'alimentation pendant 5 minutes et rebranchez-la à l'alimentation.
	La fiche d'alimentation est mal branchée à la prise d'alimentation.	Vérifiez la connexion et assurez-vous que toutes les connexions sont correctement connectées.
Le panneau d'affichage ne fonctionne pas	Capteur robuste défectueux.	Contactez le fournisseur.
Trop de bruit	L'appareil n'est pas placé horizontalement.	Assurez-vous que l'appareil est placé horizontalement.
	L'appareil touche le mur ou d'autres objets environnants.	Vérifiez qu'il est à au moins 20 cm d'autres objets ou d'un mur.
	Certaines pièces sont desserrées à l'intérieur de l'appareil.	Démonter les pièces de nettoyage et les remonter.



La crème est trop fine ou trop dure	La quantité d'air n'est pas appropriée.	<ul style="list-style-type: none"> Régler lentement la vanne de régulation d'air pour obtenir la consistance requise. Nettoyer la vanne de régulation d'air.
Le symbole flèche vers le haut « ↑ » / vers le bas « ↓ » avec la valeur clignote	Tension supérieure à 250V / inférieure than 190V	Débranchez la fiche. Vérifier la tension d'alimentation. Ajuster pour être identique à la spécification technique. Rebranchez.
Le point d'exclamation « ⚠ » clignote	Surcharge	Éteignez la machine, débranchez l'alimentation pendant 2 heures, puis branchez-la à l'alimentation et rallumez-la.

⚡ FARE! RISIKO FOR ELEKTRISK STØT! Ikke forsøk å reparere apparatet selv. Ikke senk de elektriske delene av apparatet ned i vann eller andre væsker. Hold aldri apparatet under rennende vann.

• BRUK ALDRI ET SKADET APPARAT! Kontroller de elektriske tilkoblingene og ledningen regelmessig for eventuelle skader. Hvis den er skadet, må du koble produktet fra strømforsyningen. Alle reparasjoner skal kun utføres av en leverandør eller kvalifisert person for å unngå fare eller skade.

• ADVARSEL! Når du plasserer produktet, må du om nødvendig føre strømkabelen for å unngå utilsikket trekking, at den kommer i kontakt med varmeplaten eller forårsaker snublefare.

• ADVARSEL! Så lenge støpselet er i kontakten, er apparatet koblet til strømforsyningen.

• ADVARSEL! Slå ALLTID av apparatet før du kobler fra strømforsyningen, rengjør, vedlikehold eller lagrer det.

• Koble apparatet kun til en stikkontakt med spenningen og frekvensen som er angitt på apparatets etikett.

• Ikke berør støpselet/elektriske koblinger med våte eller fuktige hender.

• Hold apparatet og elektriske plugg/koblinger unna vann og andre væsker. Hvis produktet faller i vann, må du fjerne strømforsyningskontaktene umiddelbart. Ikke bruk apparatet før det har blitt kontrollert av en sertifisert tekniker. Hvis disse instruksjonene ikke følges, vil det føre til livstruende risikoer.

• Koble strømforsyningen til et lett tilgjengelig strømnett slik at du umiddelbart kan koble fra apparatet i nødstilfeller.

• Sørg for at ledningen ikke kommer i kontakt med skarpe eller varme gjenstander, og hold den unna åpen ild. Trekk aldri i selve strømledningen for å trekke den ut av stikkkontakten. Trekk alltid i stedet.

• Bær aldri apparatet etter ledningen.

• Prøv aldri å åpne kabinettet til produktet selv.

• Ikke stikk gjenstander inn i apparatets hus.

• La aldri apparatet stå uten tilsyn under bruk.

• Dette apparatet skal betjenes av opplært personell på kjøkenet til restauranten, kantine- eller barpersonell, osv.

• Dette apparatet skal ikke brukes av personer med reduserte fysiske, sensoriske eller mentale evner, eller personer med manglende erfaring og kunnskap.

• Dette apparatet skal under ingen omstendigheter brukes av barn.

• Hold apparatet og elektriske tilkoblinger utilgjengelige for barn.

• Bruk aldri tilbehør eller andre ekstra enheter enn de som følger med apparatet eller anbefales av produsenten. Hvis dette ikke gjøres, kan det utgjøre en sikkerhetsrisiko for brukeren og skade apparatet. Bruk kun originale deler og tilbehør.

• Ikke bruk dette apparatet med en ekstern timer eller fjernkontrollsystem.

• Ikke plasser produktet på en varmegjenstand (bensin, elektrisk, kullkoker osv.).

• Ikke dekk til apparatet mens det er i bruk.

• Ikke plasser gjenstander oppå produktet.

• Ikke bruk apparatet i nærheten av åpne flammer, eksplosive eller brennbare materialer. Bruk alltid apparatet på en horisontal, stabil, ren, varmebestandig og tørr overflate.

• Apparatet er ikke egnet for montering i et område der det kan brukes en vannstråle.

• La det være en avstand på minst 20 cm rundt apparatet for ventilasjon under bruk.

Takuu

Kaikki laitteen toimintaan vaikuttavat viat, jotka ilmenevät vuoden kuluessa ostosta, korjataan tai vaihdetaan maksutta edellyttäen, että laitetta on käytetty ja huollettu ohjeiden mukaisesti eikä sitä ole käytetty väärin tai väärin. Tämä ei vaikuta lakisääntöihin oikeuksiisi. Jos laite on takuun alainen, ilmoita mistä ja milloin se on ostettu ja liitä mukaan ostotositte (esim. kuitti). Pidätämme oikeuden muuttaa tuote-, pakkaus- ja dokumentointitietoja ilman erillistä ilmoitusta tuotekehityksen jatkuvan menettelytavan mukaisesti.

Hävittäminen ja ympäristö



Kun poistat laitteen käytöstä, tuotetta ei saa hävittää muun kotitalousjätteen mukana. Sen sijaan on sinun vastuullasi hävittää jätelaitteistosi luovuttamalla se määrätulle keräyspisteelle. Tämän säännön noudattamatta jättämisestä voidaan rangaista soveltuvien jätteiden hävittämistä koskevien määräysten mukaisesti. Jätelaitteiston erillinen keräys ja kierrätys hävittämisen yhteydessä auttaa säästämään luonnonvaroja ja varmistamaan, että se kierrätetään tavalla, joka suojaa ihmisten terveyttä ja ympäristöä.

Lisätietoja siitä, mihin jäte voidaan viedä kierrätettäväksi, saat ottamalla yhteyttä paikalliseen jätteenkeräysyhtiöön. Valmistajat ja maahantuojat eivät ota vastuuta kierrätyksestä, käsittelestä ja ekologisesta hävittämisestä joko suoraan tai julkisen järjestelmän kautta.

NORSK

Kjære kunde,

Takk for at du kjøpte dette HENDI-produktet. Les denne bruksanvisningen nøye, og vær spesielt oppmerksom på sikkerhetsforskriftene som er beskrevet nedenfor, før du installerer og bruker dette apparatet for første gang.

Sikkerhetsinstruksjoner

• Bruk apparatet kun til det formålet det er beregnet for, som beskrevet i denne håndboken.

• Produsenten er ikke ansvarlig for skader forårsaket av feil bruk og feil bruk.

NO



- **ADVARSEL!** Hold alle ventilasjonsåpninger på produktet fri for hindringer.

Spesielle sikkerhetsinstruksjoner

- Dette apparatet er beregnet for kommersiell bruk.
- Hvis strømledningen er skadet, må den skiftes ut av produsenten, dennes serviceagent eller tilsvarende kvalifiserte personer for å unngå fare.



FORSIKTIG! FARE FOR BRANN! Kjølemiddelet som brukes er R600a / R290. Det er et brennbart kjølemiddel som er miljøvennlig. Selv om det er brannfarlig, skader det ikke ozonlaget og øker ikke drivhuseffekten. Bruken av denne kjølevæsken har

imidertid ført til en liten økning i støynivået til produktet. I tillegg til lyden fra kompressoren, kan du kanskje høre at kjølevæsken flyter rundt i systemet. Dette er uunnåelig og har ingen negativ effekt på apparatets ytelse. Vær forsiktig under transport og oppsett av produktet, slik at ingen deler av kjølesystemet blir skadet. Lekkasje i kjølevæske kan skade øyene.

- Apparatet må ikke utsettes for regn.
- Skumbålsingsmiddelet som brukes er Cyclopentane i dette apparatet. Det er svært brannfarlig.
- **FORSIKTIG! RISIKO FOR BURNS!** Kjølevæske sprayet på huden kan forårsake kritiske brannskader. Hold øyne og hud beskyttet. Hvis kjølemiddelet brenner, skyll umiddelbart med kaldt vann. I tilfelle brannskår er alvorlige, påfør is og kontakt medisinsk behandling umiddelbart.
- **ADVARSEL!** Sørg for tilstrekkelig ventilasjon i den omkringliggende strukturen ved innbygging. Blokker aldri luftstrømmens sug og luftuttøp for å opprettholde luftstrømskulasjonen.
- **ADVARSEL!** Ikke bruk mekaniske enheter eller andre metoder for å akselerere avrimingsprosessen, annet enn de som anbefales av produsenten.
- **ADVARSEL!** Ikke skad kjølemiddelkretsen.
- **ADVARSEL!** Ikke bruk elektriske apparater inne i oppbevaringsrommene for mat, med mindre de er av den typen som anbefales av produsenten.
- Ikke plasser farlige produkter som drivstoff, alkohol, maling, aerosolbokser med brannfarlig drivgass, brennbare eller eksplosive stoffer osv. i eller i nærheten av apparatet.
- Når produktet er installert, må det ikke vippes i en vinkel som er større enn 5°, og det er nødvendig å vente 2 timer før du kobler det til strømforsyningen for å slå det på. Det samme gjelder hvis produktet flyttes etterpå.
- Hvis produktet er slått av eller koblet fra strømforsyningen, må du vente i 5 minutter til du slår det på igjen.
- Ingen andre apparater skal kobles til samme kontakt som med dette apparatet.
- **ADVARSEL!** Når du plasserer produktet, må du sørge for at strømledningen ikke sitter fast eller er skadet.
- **ADVARSEL!** Ikke finn flere portabeluttak eller bærbare strømforsyninger bak på applansen.
- **ADVARSEL!** For å unngå fare på grunn av ustabilitet i produktet, må det festes i henhold til instruksjonene.

Tiltent bruk

- Dette apparatet er ment for kommersiell bruk, for eksempel på kjøkken i restauranter, kantiner, sykehus og i kommersielle virksomheter som bakerier, slakter osv., men ikke for kontinuerlig masseproduksjon av mat.
- Apparatet er designet for pisket kremlagning. All annen bruk kan føre til skade på apparatet eller personskade.
- Bruk av apparatet til andre formål skal anses som misbruk av apparatet. Brukeren skal alene være ansvarlig for feil bruk av enheten.

Installasjon av jording

Dette apparatet er klassifisert som **beskyttelsesklasse I** og må kobles til en beskyttende jording. Jording reduserer risikoen for elektrisk støt ved å gi en rømmingsledning for den elektriske strømmen.

Dette apparatet er utstyrt med en strømledning med jordingsstøpsel eller elektriske koblinger med jordingsledning. Tilkoblingene må være riktig installert og jordat.

Hoveddeler av produktet

(Fig. 1 på side 3)

1. Deksel
2. Luftregulering vane kjerne
3. Luftregulering ventilkerne o-ring
4. Luftreguleringsventil
5. Kremet pumpe
6. Kremet pumpe o-ring
7. Solenoid ventilmutter
8. Solenoid ventilspole
9. Pakning
10. Føringsrør med kjerne
11. Trykk foran
12. Dyse o-ring
13. Dyse
14. Inneslutting av rør
15. Hovedblandekammer
16. Subsidiært blandekammer
17. Termisk isolasjonsrør
18. Kontrollpanel
19. Innvendig beholder
20. Sugerør o-ring
21. Sugerør
22. Krembeholder

Merknad: Innholdet i denne håndboken gjelder for alle oppførte elementer med mindre annet er angitt. Utseendet kan variere fra illustrasjonene som vises.

Reservedeler eller tilbehør

(Fig.2 på side 4-6)

23. O-ring med innvendig ventilkerne med hvitt matehode [9 mm x 2 mm]
24. Hvit O-ring til tilbakeslagsventilkerne [10 mm x 2 mm] x 2
25. O-ring med innvendig ventilkerne med svart matehode [10 mm x 2 mm]
26. O-ring for svart matehode [16 mm x 2 mm] x 2
27. O-ring for rød sugerørtilkobling [16 mm x 3 mm] x 2
28. O-ring for hvit ørtilkobling [14 mm x 3 mm] x 3
29. O-ring i nedre del av den hvite ernæringshodets indre ventilkjerne [17 mm x 2 mm]



30. Innvendig O-ring med hvitt matehode (18 mm x 4 mm)
31. O-ring med hvitt pumpedeksel (23 mm x 2,65 mm)
32. O-ring med fast del av hvitt munnstykke (28 mm x 2 mm) x 2
33. O-ring med hvitt kranhode (30 mm x 3 mm) x3
34. O-ring for hvite krempumper (46 mm x 3 mm)
35. Hvit krempunge o-ring nederst på kroppen (80 mm x 3 mm)
36. Kontaktnøkkel
37. Sekskantet skiftenøkkel
38. Nøtter
39. Stålkule
40. Klipsskrapere
41. Fjær x 2
42. Liten børste
43. Middels børste
44. Stor børste
45. Dryppbrett

Kontrollpanel

(Fig.3 på side 6)

1. Del
2. Manuell
3. Start kjøling
4. Vask
 - Væsken tømmes av etter at du har trykket på denne knappen.
 - Dette ikonet brukes kun til funksjonstesting og rengjøring.
 - Ikonet fasher under drift.
5. Stopp
6. Lås skjerm
 - Kontrollpanelet låses etter at du har trykket på for å hindre utilsiktet berøring.
7. Innstilling (for service- og vedlikeholdsbruk)

Klargjøring før bruk

- Fjern all beskyttende emballasje og innpakning.
- Kontroller at enheten er i god stand og med alt tilbehør. Ved utfullstendig eller skadet levering, ta kontakt med leverandøren umiddelbart. I dette tilfellet må du ikke bruke enheten.
- Rengjør tilbehøret og produktet før bruk (se ==> Rengjøring og vedlikehold).
- Sørg for at produktet er helt tørt.
- Plasser produktet på en horisontal, stabil og varmebestandig overflate som er trygg mot vannsprut.
- Ta vare på emballasjen hvis du har tenkt å oppbevare produktet i fremtiden.
- Ta vare på brukerhåndboken for fremtidig referanse.

MERK! På grunn av produksjonsrester kan apparatet avgi en lett lukt i løpet av de første bruksområdene. Dette er normalt og indikerer ingen defekt eller fare. Sørg for at produktet er godt ventilt.

Installasjon eller montering og demontering

(Fig. 4 på side 7 - 12)

- Montering eller demontering av produktet utføres med apparatet stoppet og koblet fra strømforsyningen.
- Følg instruksjonene på bildene fra 0-1 til 10-12 for montering. Prosedyrene betjenes reversert for demontering.

Bruksanvisning

1. Plasser produktet på et stabilt og jevnt underlag. Sørg for at produktet er riktig utjevnet med vannspritnivå (følger ikke med).
2. La produktet hvile i sin tiltenkte posisjon i ca. 2 timer før bruk for å forhindre skader på kjølekretsen gjennom ristet kjølemiddel.
3. Koble produktet til en egnet strømforsyning. Produktet går inn i standby-modus. Skjermen er på.
4. Hell den forhåndskjølte kremen (2 °C - 8 °C) i krembeholderen. Krem med fettinnhold mellom 30% og 35% anbefales.
5. Juster luftreguleringsventilen til riktig posisjon i henhold til fettinnholdet i fløten. Nivå 3 til nivå 5 anbefales.
6. Trykk på «Vask»-ikonet for å teste funksjonen til kremen kommer ut. Trykk på Stopp-ikonet for å gå tilbake til standby-modus.
7. Trykk på «Start kjøling»-ikonet for å starte kjølingen for kremen. Ikonet blinker.
8. Når ikonet slutter å blinke, er det klart for pisket krem.
9. Trykk på «Portion»-ikonet (lite/medium/stort) for å få en annen mengde krem. Alternativt kan du trykke på «Manuell»-ikonet for å få pisket krem kontinuerlig. Det kan stoppes ved å trykke på ikonet igjen.

MERK:

- Trykk på «Stopp»-ikonet når som helst for å gå tilbake til standby-grensenettet.
- Få den piskede kremen først etter at «Start kjøling»-ikonet slutter å blinke.
- Den forhåndskjølte kremen må testes for at den skal komme ut uten problemer før du starter kjølefunksjonen. Se trinn 6 ovenfor.

Driftstips

- Innstillingen av luftreguleringsventilen avhenger av fettinnholdet i kremen og nødvendig konsistens. Krem med fettinnhold > 32 % trenger lavere lufttilførsel. Krem med fettinnhold < 32 % krever mer lufttilførsel.
- Luftreguleringsventilen må holdes ren. Hvis den er skitten, vil ytelsen bli påvirket på grunn av lufttilførselens stabilitet.
- Rør kremen i krembeholderen hver 2. time slik at fettinnholdet fordeles jevnt.

Rengjøring og vedlikehold

- **OPPMERKSOMHET!** Koble alltid apparatet fra strømforsyningen og avkjøl før oppbevaring, rengjøring og vedlikehold.
- Ikke bruk vannstråle eller damprenser til rengjøring og ikke skyv apparatet under vann, da delene vil bli våte og elektrisk støt kan oppstå.
- Hvis apparatet ikke holdes i god stand, kan dette påvirke produktets levetid negativt og føre til en farlig situasjon.
- Matrester bør rengjøres og fjernes regelmessig fra produktet. Hvis produktet ikke rengjøres riktig, vil det redusere levetiden og kan føre til en farlig tilstand under bruk.
- Dette apparatet må rengjøres daglig. Følg rengjøringsinstruksjonene nedenfor.

NO



Rengjøring

- Rengjør den avkjølte utvendige overflaten med en klut eller svamp som er lett fuktet med en mild såpe løsning.
- Av hygieniske årsaker bør apparatet rengjøres før og etter bruk.
- Unngå at vann kommer i kontakt med de elektriske komponentene.
- Rengjør innsiden av beholderen med et ikke-slipende rengjøringsmiddel og skylld med rent vann.
- Senk aldri apparatet ned i vann eller andre væsker.
- Bruk aldri aggressive rengjøringsmidler, slipende svamper eller rengjøringsmidler som inneholder klor. Ikke bruk ståull, metallredskaper eller skarpe eller spisse gjenstander til rengjøring. Ikke bruk bensin eller løsemidler!
- Ingen deler kan vaskes i oppvaskmaskin.

Deler	Hvordan rengjøre	Merknad
Alt tilbehør som stativer, rackholdere osv.	<ul style="list-style-type: none">• Bløtlegg i varmt såpevann i ca. 10 til 20 minutter.• Skylld grundig under rennende vann.	Tørk alle delene godt til slutt.
Glassdør	<ul style="list-style-type: none">• Fjern eventuelle malrest-er.• Tørk rent med en myk klut og litt mildt vaskemiddel. Sørg for at det ikke kommer vann eller fuktighet inn i produktet.	

Innsiden av produktet

- Koble til strømforsyningen er nødvendig for å rengjøre innsiden av produktet.
1. Hell 1,5 l varmt vann (< 50 °C) i krembeholderen og trykk på «Vask»-ikonet for å starte den første rengjøringsprosessen.
 2. Vent på hele prosessen og tøm det skitne vannet.
 3. Gjenta trinn 1 og 2 flere ganger til vannet blir rent.
 4. Hell desinfeksjonsmiddel med 1,5 l varmt vann (< 50 °C) i krembeholderen og trykk på «Vask»-ikonet for å starte den andre rengjøringsprosessen.
 5. Vent på hele prosessen og tøm ut det desinfiserende vannet.
 6. Gjenta trinn 4 og 5 to ganger.
 7. Hell 2L varmt vann (< 50 °C) i krembeholderen og trykk på «Vask»-ikonet for å starte den endelige rengjøringsprosessen.
 8. Vent på hele prosessen og tøm det skitne vannet.
 9. Gjenta trinn 7 og 8 to ganger.

Deler

- Rengjøring for innsiden av produktet må være ferdig før delene rengjøres.
 - Koble fra strømforsyningen før demontering.
 - Montering og demontering må håndteres av opplært personell.
 - Delene må rengjøres daglig.
 - Kontroller agitatorbladene inne i krempumpen annenhver måned. Hvis de er utslitte, skift dem ut umiddelbart.
 - Det anbefales å skifte ut O-ringene og agitatorbladene hver 3. måned og hver 3.–6. måned. Det avhenger av den faktiske situasjonen til delene.
1. Demonter delene (se ==> Installasjon eller montering og demontering).
 2. Senk alle delene ned i varmere vann i 5 minutter, og hell

deretter ut det skitne vannet. Gjør det to ganger.

3. Bløtlegg alle delene i varmt vann med desinfeksjonsmiddel i 10 minutter.
4. Hell ut det skitne vannet og rengjør delene med forskjellige størrelser på børstene (inkludert).
5. Alle o-ringer må kontrolleres spesielt for blandesystemet og innløpsrøret. Skift den ut hvis den er skadet.
6. Skylld og tørk alle deler før montering.
7. Påfør NSF-smøremiddel (følger ikke med) på alle o-ringer under montering. Den må påføres etter rengjøring av delene. Ikke bruk vanlig vaselin.

Vedlikehold

- Kontroller bruken av apparatet regelmessig for å unngå alvorlige ulykker.
- Hvis du ser at produktet ikke fungerer som det skal eller at det er et problem, må du slutte å bruke det, slå det av og kontakte leverandøren.
- Alt vedlikeholds-, installasjons- og reparasjonsarbeid må utføres av spesialiserte og autoriserte teknikere, eller anbefales av produsenten.

Transport og oppbevaring

- Før oppbevaring må du alltid sørge for at apparatet er koblet fra strømforsyningen og fullstendig avkjølt.
- Oppbevar apparatet på et kjølig, rent og tørt sted.
- Plasser aldri tunge gjenstander på apparatet, da dette kan skade det.
- Ikke flytt apparatet mens det er i bruk. Koble produktet fra strømforsyningen når du flytter og hold det nederst.
- Det må utvises spesiell forsiktighet ved flytting eller transport av maskinen på grunn av den tunge vekten. Med minst 2 personer eller ved bruk av en handlevogn. Beveg maskinen sakte, forsiktig og vipp aldri mer enn 45°.

Feilsøking

Hvis produktet ikke fungerer som det skal, sjekk tabellen nedenfor for løsningen. Hvis du fortsatt ikke kan løse problemet, ta kontakt med leverandøren/tjenesteleverandøren.

Problemer	Mulig årsak	Mulig løsning
Produktet starter ikke kjøling etter tilkobling til strømforsyningen.	Kompressoren er defekt.	Kontakt leverandøren.
	Termisk utkobling aktivert	Koble fra strømforsyningen i 5 minutter og koble den til strømforsyningen igjen.
Strømpluggen er feil tilkoblet strømforsyningsuttaket.	Strømpluggen er feil tilkoblet strømforsyningsuttaket.	Kontroller tilkoblingen og sørg for at alle tilkoblingene er riktig tilkoblet.
	Displaypanelet fungerer ikke	Robust sensor defekt.



For mye støy	Produktet er ikke plassert horisontalt.	Kontroller at produktet er plassert horisontalt.
	Produktet berører omkringliggende vegg eller andre gjenstander.	Kontroller at den er minst 20 cm unna andre gjenstander eller vegger.
	Det er noen løse deler inne i produktet.	Demonter rengjøringsdelene og monter dem igjen.
Kremen er for tynn eller for hard	Mengden luft er ikke passende.	<ul style="list-style-type: none"> • Juster luftreguleringsventilen sakte for å oppnå ønsket konsistens. • Rengjør luftreguleringsventilen.
Pil opp ↑ / ned ↓ -symbolet med verdi som flyter	Spenningen er over 250V / lavere than 190V	Koble fra pluggen. Kontroller forsyningsspenningen. Juster for å være den samme som teknisk spesifikasjon. Koble til igjen.
Utropstegn "⚠" blinker	Overbelastning	Slå av maskinen, koble fra strømforsyningen i 2 timer og koble den deretter til strømforsyningen og slå den på igjen.

Garanti

Enhver feil som påvirker funksjonaliteten til produktet som blir synlig innen ett år etter kjøp, vil bli reparert ved gratis reparasjon eller erstatning, forutsatt at apparatet har blitt brukt og vedlikeholdt i henhold til instruksjonene og ikke har blitt misbrukt eller misbrukt på noen måte. Dine lovbestemte rettigheter påvirkes ikke. Hvis apparatet kreves under garanti, oppgi hvor og når det ble kjøpt og inkluder kjøpsbevis (f.eks. kvittering).

I tråd med våre retningslinjer for kontinuerlig produktutvikling forbeholder vi oss retten til å endre produkt-, emballasje- og dokumentasjonsspesifikasjoner uten varsel.

Kassering og miljø



Når produktet tas ut av drift, må det ikke kastes sammen med annet husholdningsavfall. I stedet er det ditt ansvar å kaste avfallet ved å levere det til et angitt innsamlingssted. Manglende overholdelse av denne regelen kan straffes i henhold til gjeldende forskrifter for avfallshåndtering.

Den separate innsamlingen og resirkuleringen av avfallsutstyret på kasserings-tidspunktet vil bidra til å bevare naturressurser og sikre at det resirkuleres på en måte som beskytter menneskers helse og miljøet.

For mer informasjon om hvor du kan levere avfall for resirkulering, ta kontakt med ditt lokale avfallsinnsamlingselskap. Produsentene og importørene tar ikke ansvar for resirkulering, behandling og miljøvennlig avhending, verken direkte eller gjennom et offentlig system.

Spøstovana stranka,

Zahvaljujemo se vam za nakup naprave HENDI. Pred prvo namestitvijo in uporabo naprave natančno preberite ta navodila za uporabo, pri tem pa bodite še posebej pozorni na spodaj opisane varnostne predpise.

Varnostna navodila

- Napravo uporabljajte samo za predvideni namen, za katerega je bila zasnovana, kot je opisano v tem priložniku.
- Proizvajalec ni odgovoren za škodo, ki je nastala zaradi nepravilnega delovanja in nepravilne uporabe.



NEVARNOST! NEVARNOST ELEKTRIČNEGA ŠOKA!

- Naprave ne poskušajte popraviti sami. Električnih delov naprave ne potaplajte v vodo ali druge tekočine. Naprave nikoli ne držite pod tekočo vodo.
- **NIKOLI NE UPORABLJAJTE POŠKODOVANE NAPRAVE!** Redno preverjajte električne priključke in kabel glede morebitnih poškodb. Ko je naprava poškodovana, jo odklopite iz napajanja. Vsaka popravila lahko izvede samo dobavitelj ali usposobljena oseba, da se izogne nevarnosti ali poškodbam.
- **OPOZORILO!** Ko nameščate napravo, napajalni kabel po potrebi varno napeljite, da se izognete nenamernemu vlecenju, poškodbam, stiku z grelno površino ali nevarnosti spotikanja.
- **OPOZORILO!** Dokler je vtič v vtičnici, je naprava priključena na napajanje.
- **OPOZORILO!** Pred odklopom iz električnega omrežja, čiščenjem, vzdrževanjem ali shranjevanjem napravo VEDNO izklopite.
- Napravo priključite samo na električno vtičnico z napetostjo in frekvenco, navedeno na nalepki naprave.
- Vtiča/električnih priključkov se ne dotikajte z mokrimi ali vlažnimi rokami.
- Napravo in električni vtič/priključke hranite stran od vode in drugih tekočin. Če naprava pade v vodo, takoj odstranite napajalne priključke. Naprave ne uporabljajte, dokler je ne preveri pooblaščen tehnik. Neupoštevanje teh navodil bo povzročilo življenjsko nevarna tveganja.
- Napajalnik priključite v lahko dostopno električno vtičnico, tako da lahko napravo takoj izključite v nujnih primerih.
- Prepričajte se, da kabel ne pride v stik z ostrimi ali vročimi predmeti in ga hranite stran od odprtega ognja. Nikoli ne vlecite napajalnega kabla, da ga odklopite iz vtičnice, vedno povlecite vtič.
- Naprave nikoli ne nosite s kablom.
- Nikoli ne poskušajte sami odpreti ohišja naprave.
- Ne vstavljajte predmetov v ohišje naprave.
- Med uporabo naprave nikoli ne puščajte brez nadzora.
- Napravo mora upravljati usposobljena oseba v kuhinji restavracije, menzaj ali baru itd.
- Naprave ne smejo uporabljati osebe z zmanjšanimi telesnimi, čutnimi ali duševnimi sposobnostmi ali osebe s pomanjkanjem izkušnje in znanja.
- Tega aparata v nobenem primeru ne smejo uporabljati otroci.
- Napravo in njene električne priključke hranite zunaj dosega otrok.
- Nikoli ne uporabljajte dodatne opreme ali drugih naprav, razen tistih, ki so priložene napravi ali jih priporoča proizvajalec. V nasprotnem primeru lahko predstavlja varnostno tveganje za uporabnika in lahko poškoduje napravo. Uporabljajte samo



originalne dele in dodatke.

- Naprave ne uporabljajte prek zunanjega časovnika ali sistema za daljinsko upravljanje.
- Naprave ne postavljajte na grelni predmet (bencin, električni, štedilnik z ogljem itd.).
- Naprave ne pokrivajte med delovanjem.
- Ne postavljajte predmetov na vrh naprave.
- Naprave ne uporabljajte v bližini odprtega ognja, eksplozivnih ali vnetljivih materialov. Napravo vedno uporabljajte na vodovodni, stabilni, čisti, toplotno odporni in suhi površini.
- Naprava ni primerna za namestitvev na območju, kjer je mogoče uporabiti vodni curek.
- Med uporabo pustite okoli naprave vsaj 20 cm prostora za prezračevanje.
- **OPOZORILO!** Vse prezračevalne odprtine na napravi naj ne ovirajo.

Posebna varnostna navodila

- Ta naprava je namenjena za komercialno uporabo.
- Če je napajalni kabel poškodovan, ga mora zamenjati proizvajalec, njegov serviser ali podobno usposobljena oseba, da se izogne nevarnosti.



POZOR! NEVARNOST POŽARJA! Uporabljeno hladilno sredstvo je R600a/R290. Je vnetljivo hladilno sredstvo, ki je okolju prijazno. Čeprav je vnetljiv, ne poškoduje ozonskega plašča in ne poveča učinka tople grede. Uporaba te hladilne tekočine pa je povzročila rahlo povečanje ravni hrupa naprave. Poleg hrupa kompresorja boste morda lahko slišali, da hladilna tekočina teče okoli sistema. To je neizogibno in nima škodljivih učinkov na delovanje naprave. Med prevozom in namestitvijo naprave je treba paziti, da niso poškodovani nobeni deli hladilnega sistema. Puščanje hladilne tekočine lahko poškoduje oči.

- Naprava ne sme biti izpostavljena dežju.
- Uporabljeno sredstvo za pihanje pene je Cyclopentane v tej napravi. Je zelo vnetljiva.
- **POZOR! TVEGANJE ZA BURNS!** Hladilna tekočina, ki se razprši po koži, lahko povzroči kritične opekline. Zaščitite oči in kožo. Če pride do opeklin hladilnega sredstva, ga takoj sperite s hladno vodo. Če so opekline hude, takoj nanesite led in se obrnite na zdravljenje.
- **OPOZORILO!** Pri vgradnji zagotovite zadostno prezračevanje v okoliški strukturi. Nikoli ne blokirajte sesanja in odvoda zraka, da ohranite kroženje zraka.
- **OPOZORILO!** Za pospešitev postopka odmrzovanja ne uporabljajte mehanskih naprav ali drugih sredstev, razen tistih, ki jih priporoča proizvajalec.
- **OPOZORILO!** Ne poškodujte hladilnega krogotoka.
- **OPOZORILO!** Električnih aparatov ne uporabljajte v predelkih za shranjevanje hrane v napravi, razen če so take vrste, kot jih priporoča proizvajalec.
- V napravo ali v njeni bližini ne postavljajte nevarnih izdelkov, kot so gorivo, alkohol, barva, aerosolne pločevinke z vnetljivim potisnim plinom, vnetljive ali eksplozivne snovi itd.
- Ko napravo namestite, je ne smete nagibati pod kotom, večjim od 5°, zato morate počakati 2 uri, preden jo priključite na napajanje, da jo vklopíte. Enako velja, če napravo pozneje premaknete.
- Če je naprava izklopljena ali izključena iz napajanja, morate

počakati 5 minut, da ponovno vklopíte napravo.

- V isto vtičnico kot pri tej napravi ne smete priključiti nobenih drugih naprav.
- **OPOZORILO!** Pri nameščanju naprave se prepričajte, da napajalni kabel ni ujet ali poškodovan.
- **OPOZORILO!** Na zadnji strani ploške ne poiščite več portabelnih vtičnic ali prenosnih napajalnikov.
- **OPOZORILO!** Da bi se izognili nevarnosti zaradi nestabilnosti naprave, jo je treba pritrditi v skladu z navodili.

Predvidena uporaba

- Ta naprava je namenjena za komercialno uporabo, na primer v kuhinjah restavracij, menz, bolnišnic in v komercialnih podjetjih, kot so pekarnice, mesnice itd., vendar ne za stalno množično proizvodnjo hrane.
- Naprava je zasnovana za izdelavo stopenih krem. Kakršna koli druga uporaba lahko povzroči poškodbe naprave ali telesne poškodbe.
- Delovanje naprave za kateri koli drug namen se šteje za zlorabo naprave. Uporabnik je izključno odgovoren za nepravilno uporabo naprave.

Namestititev ozemljitve

Ta naprava je razvrščena kot **zaščitni razred I** in mora biti priključena na zaščitno podlago. Ozemljitev zmanjšuje tveganje električnega udara z zagotavljanjem ubežne žice za električni tok.

Ta naprava je opremljena z napajalnim kablom z ozemljitvenim vtičem ali električnimi priključki z ozemljitveno žico. Priključki morajo biti pravilno nameščeni in ozemljeni.

Glavni deli izdelka

(Slika 1 na strani 3)

1. Pokrov
2. Jedro za zračno regulacijo
3. Zračna regulacija vaje jedra O-obročja
4. Ventil za regulacijo zraka
5. Črpalka kreme
6. O-tesnilo kremne črpalke
7. Matica selenoidnega ventila
8. Tuljava selenoidnega ventila
9. Košček
10. Vodilna cev s jedrom
11. Tapnite spredaj
12. O-obroč šobe
13. Šoba
14. Zapiralna cev
15. Glavna mešalna komora
16. Pomožna mešalna komora
17. Toplotna izolacijska cev
18. Nadzorna plošča
19. Notranja posoda
20. O-tesnilo sesalne cevi
21. Sesalna cev
22. Vsebnik s kremo

Opombe: Vsebinska priložnica velja za vse našete elemente, razen če ni določeno drugače. Videz se lahko razlikuje od prikazanih ilustracij.



Rezervni deli ali dodatki

(Slika 2 na strani 4-6)

23. Beli O-obroček za notranjo ventilsko glavo [9 mm x 2 mm]
24. Beli obroček O za preverjanje jedra ventila [10 mm x 2 mm] x 2
25. Notranji O-obroček za dovodno glavo črnega ventila [10 mm x 2 mm]
26. O-tesnilo črne prehranjevalne glave [16 mm x 2 mm] x 2
27. Priključni del O-obročja rdeče sesalne cevi [16 mm x 3 mm] x 2
28. Beli priključni del cevi O-tesnilo [14 mm x 3 mm] x 3
29. Beli obroček O na dnu spodnjega dela dovodne glave ventila [17 mm x 2 mm]
30. Notranje O-tesnilo bele hranilne glave [18 mm x 4 mm]
31. Beli O-obroč pokrova črpalke [23 mm x 2,65 mm]
32. Beli nastavek s fiksnim O-obročem [28 mm x 2 mm] x 2
33. Beli O-tesnilo glave pipe [30 mm x 3 mm] x3
34. Telo O-obročja črpalke bele kreme [46 mm x 3 mm]
35. O-obroček na spodnjem delu telesa bele kreme [80 mm x 3 mm]
36. Ključ za vtičnico
37. Šeststrobi ključ
38. Oreški
39. Jeklena kroglica
40. Strgala za sponke
41. Pomlad x 2
42. Majhna krtača
43. Srednja krtača
44. Velika krtača
45. Pladenj za kapljanje

Nadzorna plošča

(Slika 3 na strani 6)

1. Del
2. Priročnik
3. Zagon hlajenja
4. Umivanje
 - Po pritisku tega gumba se tekočina izprazni.
 - Ta ikona se uporablja samo za testiranje in čiščenje funkcij.
 - Ikona med delovanjem utripa.
5. Zaustavitev
6. Zaklenjen zaslon
 - Upravljalna plošča bo po pritisku zaklenjena, da preprečite nenameren dotik.
7. Nastavitev (za uporabo pri servisiranju in vzdrževanju)

Priprava pred uporabo

- Odstranite vso zaščitno embalažo in ovoji.
- Preverite, ali je pripomoček v dobrem stanju in z vsemi dodatki. V primeru nepopolne ali poškodovane dostave se nemudoma obrnite na dobavitelja. V tem primeru naprave ne uporabljajte.
- Pred uporabo očistite dodatno opremo in napravo (glejte ==> Čiščenje in vzdrževanje).
- Prepričajte se, da je naprava popolnoma suha.
- Napravo postavite na vodoravno, stabilno in toplotno odporno površino, ki je varna pred brizganjem vode.
- Če nameravate napravo shraniti v prihodnosti, jo shranite.
- Navodila za uporabo shranite za prihodnjo uporabo.

OPOMBA! Zaradi proizvodnih ostankov lahko naprava v prvih nekaj uporabah oddaja lahek vonj. To je normalno in ne kaže na kakršno koli napako ali nevarnost. Prepričajte se, da je naprava dobro prezračevana.

Namestitvev ali sestavljanje in razstavljanje

(Slika 4 na strani 7-12)

- Montaža ali razstavljanje naprave se izvaja, ko je naprava ustavljena in izključena iz napajanja.
- Upošteвайте navodila za sestavljanje fotografij od 0-1 do 10-12. Postopki se obratno uporabljajo za razstavljanje.

Navodila za uporabo

1. Napravo postavite na stabilno in ravno površino. Prepričajte se, da je naprava pravilno poravnana z vodo (ni priložena).
2. Pustite napravo počivati v predvidenem položaju približno 2 uri pred delovanjem, da preprečite poškodbe hladilnega krogotoka zaradi pretresanega hladilnega sredstva.
3. Napravo priključite na ustrezno napajanje. Naprava bo prešla v stanje pripravljenosti. Zaslon je vklopljen.
4. Predhodno ohlajeno kremo [2 °C-8 °C] nalijte v posodo za smetano. Priporoča se krema z vsebnostjo maščob med 30% in 35%.
5. Prilagodite ventil za uravnavanje zraka v ustrezen položaj glede na različno vsebnost maščobe v kremi. Priporočena je stopnja 3 do 5.
6. Pritisnite ikono "Pranje", da preskusite funkcijo, dokler krema ne ugasne. Pritisnite ikono »Stop«, da se vrnete v stanje pripravljenosti.
7. Pritisnite ikono »Začni hlajenje«, da zaženete hlajenje kreme. Ikona utripa.
8. Ko ikona preneha utripati, je pripravljena na stepeno kremo.
9. Pritisnite ikono »Portion« (majhna/srednja/velika), da dobite različno količino kreme. Druga možnost je, da pritisnete ikono »Ročno«, da bi kremo neprekinjeno dobili. Lahko ga ustavite s ponovnim pritiskom ikone.

OPOMBA:

- Za vrnitev v stanje pripravljenosti pritisnite ikono »Stop«.
- Krema z bičem dobite šele potem, ko ikona »Začni hlajenje« preneha utripati.
- Predhodno hlajeno kremo je treba preizkusiti, da se pred zagonom hladilne funkcije gladko izloči. Glejte 6. korak zgoraj.

Nasveti za uporabo

- Nastavitev ventila za uravnavanje zraka je odvisna od vsebnosti maščobe v kremi in zahtevane konsistence. Krema z vsebnostjo maščob > 32% potrebuje manjši dovod zraka. Krema z vsebnostjo maščob < 32% zahteva več zraka.
- Ventil za uravnavanje zraka mora biti čist. Če je umazana, bo na delovanje vplivalo zaradi stabilnosti dovoda zraka.
- Krema v vsebniku za smetano previdno premešamo vsaki 2 uri, tako da je vsebnost maščobe enakomerno porazdeljena.

Čiščenje in vzdrževanje

- **POZOR!** Pred shranjevanjem, čiščenjem in vzdrževanjem napravo vedno izključite iz električnega omrežja in se ohladite.
- Za čiščenje ne uporabljajte vodnega curka ali čistila za paro in naprave ne potiskajte pod vodo, saj se deli zmocijo in lahko pride do električnega udara.
- Če naprava ni v dobrem stanju, lahko to negativno vpliva na življenjsko dobo naprave in povzroči nevarno stanje.
- Ostanke hrane je treba redno čistiti in odstranjevati iz naprave. Če naprava ni pravilno očiščena, bo skrajšala življenjsko dobo in lahko med uporabo povzroči nevarno stanje.
- To napravo je treba čistiti vsak dan. Upošteвайте spodnja na-



vodila za čiščenje.

Čiščenje

- Ohlajeno zunanjo površino očistite s krpo ali gobico, rahlo navlaženo z blago milnico.
- Zaradi higiene je treba napravo očistiti pred in po uporabi.
- Preprečite stik vode z električnimi komponentami.
- Notranjost posode očistite z neabrazivnim detergentom in jo sperite s čisto vodo.
- Naprave nikoli ne potaplajte v vodo ali druge tekočine.
- Nikoli ne uporabljajte agresivnih čistilnih sredstev, abrazivnih gobic ali čistilnih sredstev, ki vsebujejo klor. Za čiščenje ne uporabljajte jeklene volne, kovinskih pripomočkov ali ostrih ali konicastih predmetov. Ne uporabljajte bencina ali topil.
- Nobeni deli niso varni za pomivanje v pomivalnem stroju.

Delo	Kako očistiti	Opombe
Vsi dodatki, kot so stojala, držala itd.	<ul style="list-style-type: none">• Namočite v topli milnici približno 10 do 20 minut.• Temeljito sperite pod tekočo vodo.	Končno dobro osušite vse dele.
Steklena vrata	<ul style="list-style-type: none">• Odstranite vse ostanke hrane.• Obrišite z mehko krpo in blagim detergentom. Prepričajte se, da v notranjost naprave ne pride voda ali vlaga.	

Notranjost naprave

- Za čiščenje notranjosti naprave je potrebna povezava z napajalnikom.
1. V posodo za smetano nalijte 1,5 l tople vode (< 50 °C) in pritisnite ikono "Pranje", da začnete prvi postopek čiščenja.
 2. Počakajte na celoten postopek in izpraznite umazano vodo.
 3. Ponovite koraka 1 in 2 večkrat, dokler se voda ne očisti.
 4. V posodo za smetano nalijte razkužilo z 1,5-litrsko toplo vodo (< 50 °C) in pritisnite ikono "Pranje", da začnete drugi postopek čiščenja.
 5. Počakajte na celoten postopek in izpraznite dezinfekcijsko vodo.
 6. Ponovite koraka 4 in 5 dvakrat.
 7. V posodo za smetano nalijte 2L tople vode (< 50 °C) in pritisnite ikono "Pranje", da začnete postopek končnega čiščenja.
 8. Počakajte na celoten postopek in izpraznite umazano vodo.
 9. Ponovite koraka 7 in 8 dvakrat.

Delo

- Pred čiščenjem delov je treba očistiti notranjost naprave.
 - Pred razstavljanjem odklopite napajanje.
 - S sestavljanjem in razstavljanjem mora ravnati usposobljeno osebeje.
 - Dele je treba čistiti vsak dan.
 - Rezila mešala v kremni črpalki preverite vsake 2 meseca. Če so obrabljeni, jih takoj zamenjajte.
 - Priporočamo, da O-tesnila in rezila mešala zamenjate vsake 3 mesece in 3-6 mesecev posebej. To je odvisno od dejanskega stanja delov.
1. Razstavite dele (glejte ==> Namestitve ali sestavljanje in razstavljanje).
 2. Potopite vse dele v toplejšo vodo 5 minut in nato izlijte umazano vodo. To storite dvakrat.

3. Vse dele namočite v toplo vodo z razkužilom 10 minut.
4. Izlijte umazano vodo in očistite dele glede na različne velikosti krtač (priložene).
5. Vse O-tesnila je treba preveriti zlasti za mešalni sistem in dovodno cev. Zamenjajte ga, če je poškodovan.
6. Pred sestavljanjem sperite in osušite vse dele.
7. Med sestavljanjem nanesite mazivo za živila NSF (ni priloženo). Uporabiti ga je treba po čiščenju delov. Ne uporabljajte običajnega vazelina.

Vzdrževanje

- Redno preverjajte delovanje naprave, da preprečite resne nesreče.
- Če opazite, da naprava ne deluje pravilno ali da pride do težave, jo prenehajte uporabljati, izklopite in se obrnite na dobavitelja.
- Vsa vzdrževalna dela, instalacije in popravila morajo izvajati specializirani in pooblašteni tehniki ali jih priporoča proizvajalec.

Prevoz in skladiščenje

- Pred shranjevanjem se vedno prepričajte, da je bila naprava odklopljena iz napajanja in popolnoma ohlajena.
- Napravo hranite na hladnem, čistem in suhem mestu.
- Na napravo nikoli ne postavljajte težkih predmetov, saj bi to lahko poškodovalo napravo.
- Naprave ne premikajte med delovanjem. Med premikanjem napravo izključite iz napajanja in jo držite na dnu.
- Pri premikanju ali prevozu stroja zaradi težke teže je potrebna posebna previdnost. Z vsaj dvema osebama ali z uporabo vozička. Stroj premikajte počasi, previdno in nikoli ne nagnite za več kot 45°.

Odpravljanje težav

Če naprava ne deluje pravilno, preverite spodnjo tabelo za raztopino. Če težave še vedno ne morete odpraviti, se obrnite na dobavitelja/ponudnika storitev.

Težave	Možni vzrok	Možna rešitev
Naprava se po priključitvi na električno napajanje ne začne ohlajati.	Kompresor je pokvarjen.	Obrnite se na dobavitelja.
	Aktiviran termalni izklop	Odklopite napajalnik za 5 minut in ga znova priključite na napajanje.
	Vtič za napajanje je nepravilno priključen na vtičnico za napajanje.	Preverite povezavo in se prepričajte, da so vse povezave pravilno priključene.
Prikazovalnik ne deluje	Močan senzor je okvarjen.	Obrnite se na dobavitelja.
Preveč hrupa	Naprava ni nameščena vodoravno.	Preverite, ali je naprava nameščena vodoravno.
	Naprava se dotika okoliške stene ali drugih predmetov.	Prepričajte se, da je vsaj 20 cm stran od drugih predmetov ali stene.
	V napravi je nekaj ohlapnih delov.	Razstavite čistilne dele in jih znova sestavite.



Krema je pretanka ali pretežka	Količina zraka ni primerna.	<ul style="list-style-type: none"> Počasi prilagodite ventil za uravnavanje zraka, da dosežete zahtevano skladnost. Očistite ventil za uravnavanje zraka.
Symbol puščice gor ↑ / dol ↓ " z vrednostjo utripa	Napetost je nad 250V / nižja than 190V	Odklopite vtič. Preverite napajalno napetost. Prilagodite se tako, da bo enaka tehnični specifikaciji. Ponovno priključite.
Utripa oznaka za izključitev » Ⓢ «	Preobremenitev	Izključite stroj, odklopite napajanje za 2 uri in ga znova vklopite.

Garancija

Okvare, ki vplivajo na funkcionalnost naprave in se pojavijo v enem letu po nakupu, se popravijo s brezplačnim popravilom ali zamenjavo, če je bila naprava uporabljena in se je ohranila v skladu z navodili in ni bila zlorabljena ali napačno uporabljena. To ne vpliva na vaše zakonske pravice. Če je za napravo veljala garancija, navedite, kje in kdaj je bila kupljena, in priložite dokazilo o nakupu (npr. račun).

Skladno z našo politiko nenehnega razvoja izdelkov si pridržujemo pravico do spremembe izdelka, embalaže in specifikacij dokumentacije brez predhodnega obvestila.

Odstranjevanje in okolje



Med odstranjevanjem naprave ne odvrzite izdelka skupaj z drugimi gospodinjstvi odpadki. Namesto tega ste sami odgovorni, da odpadno opremo odvrzete na ustrezno zbirno mesto. Neupoštevanje tega pravila lahko kaznuje v skladu z veljavnimi predpisi o odlaganju odpadkov. Ločeno zbiranje in recikliranje vaše odpadne opreme v času odlaganja bo pomagalo ohraniti naravne vire in zagotoviti, da se reciklira na način, ki varuje zdravje ljudi in okolje.

Za več informacij o tem, kam lahko odložite svoje odpadke za recikliranje, se obrnite na lokalno komunalno podjetje. Proizvajalci in uvozniki ne prevzemajo odgovornosti za recikliranje, obdelavo in ekološko odstranjevanje, bodisi neposredno bodisi prek javnega sistema.

SVENSKA

Bästa kund,

Tack för att du köper denna apparat från HENDI. Läs denna bruksanvisning noggrant och var särskilt uppmärksam på de säkerhetsföreskrifter som anges nedan, innan du installerar och använder produkten för första gången.

Säkerhetsinstruktioner

- Använd apparaten endast för avsett ändamål som den är avsedd för, enligt beskrivningen i denna handbok.
- Tillverkaren är inte ansvarig för skador som orsakas av felaktig användning eller felaktig användning.
- FARA! RISK FÖR ELSTÖTAR!** Försök inte reparera produkten själv. Sänk inte ned apparatens elektriska delar i vatten eller andra vätskor. Håll aldrig produkten under rinnande vatten.
- ANVÄND ALDRIG EN SKADAD APPARAT!** Kontrollera de

elektriska anslutningarna och sladden regelbundet med avseende på skador. Om produkten är skadad, koppla bort den från eluttaget. Reparationer får endast utföras av en leverantör eller kvalificerad person för att undvika fara eller skada.

- WARNING!** Vid placering av produkten ska strömkabeln dras säkert om det behövs för att undvika att oavsiktligt dra, skadas, komma i kontakt med värmeytan eller orsaka snubbelrisk.
- WARNING!** Så länge kontakten sitter i uttaget är produkten ansluten till strömförsörjningen.
- WARNING!** Stäng ALLTID av apparaten innan den kopplas bort från strömförsörjningen, rengöring, underhåll eller förvaring.
- Anslut endast produkten till ett eluttag med den spänning och frekvens som anges på produktens etikett.
- Vidrör inte stickkontakten/elektriska anslutningar med våta eller fuktiga händer.
- Håll apparaten och elkontakten/anslutningarna borta från vatten och andra vätskor. Om produkten faller i vatten, ta omedelbart bort strömförsörjningsanslutningarna. Använd inte produkten förrän den har kontrollerats av en certifierad tekniker. Underlåtenhet att följa dessa instruktioner kommer att orsaka livshotande risker.
- Anslut strömförsörjningen till ett lättåtkomligt eluttag så att du kan koppla bort produkten omedelbart i en nödsituation.
- Se till att sladden inte kommer i kontakt med vassa eller heta föremål och håll den borta från öppen eld. Dra aldrig i nätsladden för att dra ut den ur vägguttaget, dra alltid i stickkontakten.
- Bär aldrig apparaten i sladden.
- Försök aldrig öppna apparatens hölje själv.
- För inte in föremål i apparatens hölje.
- Lämna aldrig apparaten utan uppsikt under användning.
- Denna produkt ska användas av utbildad personal i restaurangens kök, matsalar eller barpersonal osv.
- Apparaten får inte användas av personer med nedsatt fysisk, sensorisk eller mental förmåga eller personer som saknar erfarenhet och kunskap.
- Apparaten får under inga omständigheter användas av barn.
- Förvara apparaten och dess elektriska anslutningar utom räckhåll för barn.
- Använd aldrig tillbehör eller andra apparater än de som medföljer apparaten eller rekommenderas av tillverkaren. Underlåtenhet att göra detta kan utgöra en säkerhetsrisk för användaren och kan skada produkten. Använd endast originaldelar och tillbehör.
- Använd inte produkten med en extern timer eller ett fjärrkontrollsystem.
- Placera inte produkten på ett värmeobjekt (bensin, elektrisk spis, kolspis, etc.).
- Täck inte över produkten när den är i drift.
- Placera inga föremål ovanpå produkten.
- Använd inte apparaten i närheten av öppen eld, explosiva eller lättantändliga material. Använd alltid produkten på en horisontell, stabil, ren, värmetålig och torr yta.
- Produkten är inte lämplig för installation i ett område där vattenstråle kan användas.
- Lämna ett utrymme på minst 20 cm runt apparaten för ventilation under användning.
- WARNING!** Håll alla ventilationsöppningar på produkten fria från hinder.

SE



Särskilda säkerhetsanvisningar

- Denna produkt är avsedd för kommersiellt bruk.
- Om nåttsladden är skadad måste den bytas ut av tillverkaren, dess serviceombud eller personer med motsvarande kompetens för att undvika fara.



FÖRSIKTIGHET! RISK FÖR BRAND! Köldmediet som används är R600a/R290. Det är ett brandfarligt köldmedium som är miljövänligt. Även om det är brandfarligt skadar det inte ozonskiktet och ökar inte växthuseffekten. Användningen av denna

kylvätska har dock lett till en liten ökning av produktens ljudnivå. Förutom ljudet från kompressorn kan du kanske höra kylvätskan som strömmar runt systemet. Detta är oundvikligt och har ingen negativ inverkan på produktens prestanda. Var försiktig under transport och installation av produkten så att inga delar av kylsystemet skadas. Läckande kylvätska kan skada ögonen.

- Produkten får inte utsättas för regn.
- Skumbåsningsmedlet som används är cyklopentan i denna produkt. Det är mycket brandfarligt.
- **FÖRSIKTIGHET! RISK FÖR BRÄNSKADOR!** Kylvätska som sprutas på huden kan orsaka allvarliga brännskador. Skydda ögon och hud. Om köldmediet bränns, skölj omedelbart med kallt vatten. Om brännskadorna är allvarliga, applicera is och kontakta omedelbart medicinsk behandling.
- **WARNING!** Ge tillräcklig ventilation i den omgivande strukturen vid inbyggnad. Blockera aldrig luftflödesuget och luftutloppet för att hålla luften i omlopp.
- **WARNING!** Använd inte mekaniska anordningar eller andra metoder för att påskynda avfrostningsprocessen, förutom de som rekommenderas av tillverkaren.
- **WARNING!** Skada inte kylkretsen.
- **WARNING!** Använd inte elektriska apparater i produktens matförvaringsfack, såvida de inte är av den typ som rekommenderas av tillverkaren.
- Placera inga farliga produkter som bränsle, alkohol, färg, aerosolburkar med lättantändliga drivmedel, brandfarliga eller explosiva ämnen osv. inuti eller i närheten av produkten.
- När produkten har installerats får den inte lutas i en vinkel som är större än 5° och det är nödvändigt att vänta 2 timmar innan den ansluts till strömförsörjningen för att slå på den. Detsamma gäller om produkten flyttas efteråt.
- Om produkten har stängts av eller kopplats bort från strömförsörjningen måste du vänta 5 minuter tills den slås på igen.
- Inga andra produkter får anslutas till samma uttag som med den här produkten.
- **WARNING!** Kontrollera att nåttsladden inte sitter fast eller är skadad när du placerar produkten.
- **WARNING!** Placera inte flera portabla uttag eller bärbara nätaggregat på baksidan av klädseln.
- **WARNING!** För att undvika fara på grund av instabilitet i produkten måste den åtgärdas i enlighet med instruktionerna.

Avsedd användning

- Denna apparat är avsedd att användas för kommersiella tillämpningar, till exempel i kök på restauranger, matsalar, sjukhus och i kommersiella företag som bagerier, butcheries etc., men inte för kontinuerlig massproduktion av livsmedel.
- Produkten är avsedd för vispad grädde. All annan användning kan leda till skador på produkten eller personskadorna.

- Användning av produkten för något annat ändamål ska anses vara ett missbruk av produkten. Användaren är ensam ansvarig för felaktig användning av enheten.

Installation av jordning

Denna produkt är klassificerad som **skyddsklass I** och måste anslutas till en skyddsjord. Jordning minskar risken för elektriska stötar genom att tillhandahålla en utrymningskabel för den elektriska strömmen.

Denna apparat är utrustad med en nåttsladd med jordkontakt eller elektriska anslutningar med jordkabel. Anslutningarna måste vara korrekt installerade och jordade.

Produktens huvuddelar

(Fig. 1 på sidan 3)

1. Skydd
2. Kärna för luftregleringsvale
3. O-ring för luftregleringsventilkärna
4. Ventil för luftreglering
5. Krämpump
6. O-ring för krämpump
7. Magnetventilmutter
8. Solenoidventilspole
9. Packning
10. Styr rör med kärna
11. Tryck på framsidan
12. O-ring för munstycke
13. Munstycke
14. Omslutande rör
15. Huvudsaklig blandningskammare
16. Blandningskammare för dotterbolag
17. Termiskt isoleringsrör
18. Kontrollpanel
19. Inre behållare
20. O-ring för sugrör
21. Sugrör
22. Behållare för grädde

Anmärkning: Innehållet i denna handbok gäller för alla listade artiklar om inget annat anges. Utseendet kan skilja sig från de illustrationer som visas.

Reservdelar eller tillbehör

(Fig. 2 på sidan 4–6)

23. Vitt matningshuvud inre ventilkärna O-ring (9 mm x 2 mm)
24. Vit O-ring för backventilkärna (10 mm x 2 mm) x 2
25. Svart matningshuvud inre ventilkärna O-ring (10 mm x 2 mm)
26. Svart O-ring för matningshuvud (16 mm x 2 mm) x 2
27. Röd O-ring för sugrörsanslutning (16 mm x 3 mm) x 2
28. Vit O-ring för röranslutning (14 mm x 3 mm) x 3
29. Vitt matningshuvud inre ventilkärna nedre del O-ring (17 mm x 2 mm)
30. Vitt matningshuvud inre O-ring (18 mm x 4 mm)
31. Vitt pumplock O-ring (23 mm x 2,65 mm)
32. Vitt munstycke med fast O-ring (28 mm x 2 mm) x 2
33. Vit O-ring för kranhuvud (30 mm x 3 mm) x 3
34. O-ring för pumphus med vit grädde (46 mm x 3 mm)
35. Vit krämpump nedre o-ring (80 mm x 3 mm)
36. Skiftnyckel för uttag
37. Sexkantsnyckel
38. Nötter



39. Stålkula
40. Skrapor för klipp
41. Fjäder x 2
42. Liten borste
43. Medelstor borste
44. Stor borste
45. Droppbricka

Kontrollpanel

(Fig. 3 på sidan 6)

1. Del
2. Manuell
3. Starta kylning
4. Tvätta
 - Vätskan töms när du har tryckt på den här knappen.
 - Denna ikon används endast för funktionstestning och rengöring.
 - Ikonen fasherar under drift.
5. Stopp
6. Lås skärm
 - Kontrollpanelen låses när du har tryckt på den för att förhindra oavsiktlig beröring.
7. Inställning (för service och underhåll)

Förberedelse före användning

- Ta bort alla skyddsförpackningar och omslag.
- Kontrollera att apparaten är i gott skick och med alla tillbehör. Vid ofullständig eller skadad leverans, kontakta leverantören omedelbart. Använd i så fall inte enheten.
- Rengör tillbehören och produkten före användning (se ==> Rengöring och underhåll).
- Se till att produkten är helt torr.
- Placera produkten på en horisontell, stabil och värmebeständig yta som är säker mot vattenstänk.
- Behåll förpackningen om du tänker förvara produkten i framtiden.
- Behåll användarhandboken för framtida referens.

OBS! På grund av rester från tillverkningen kan produkten avge en lätt lukt under de första användningarna. Detta är normalt och indikerar inte någon defekt eller fara. Se till att produkten är väl ventilerad.

Installation eller montering och demontering

(Fig. 4 på sidan 7-12)

- Monteringen eller demonteringen av produkten utförs med produkten stoppad och frånkopplad från strömförsörjningen.
- Följ instruktionerna för bilder från 0-1 till 10-12 för montering. Procedurerna används omvänt för isärtagning.

Bruksanvisning

1. Placera produkten på en stabil och jämn yta. Se till att produkten är korrekt avvägd med vattenspritnivå (medföljer ej).
2. Låt produkten vila i avsett läge i ca 2 timmar före användning för att förhindra skador på kylkretsen genom skakat köldmedium.
3. Anslut produkten till lämplig strömförsörjning. Produkten går in i standby-läge. Displayen är på.
4. Håll den förkylda grädden (2 °C - 8 °C) i gräddbehållaren. Kräm med fetthalt mellan 30% - 35% rekommenderas.
5. Justera luftregleringsventilen till lämpligt läge enligt krä-

- mens olika fetthinnehåll. Nivå 3 till nivå 5 rekommenderas.
6. Tryck på ikonen "Tvätta" för att testa funktionen tills krämen kommer ut. Tryck på ikonen "Stopp" för att återgå till standbyläge.
 7. Tryck på ikonen "Starta kylning" för att starta kylningen av grädden. Ikonen blinkar.
 8. När ikonen slutar blinka är den redo för vispad grädde.
 9. Tryck på ikonen "Portion" (liten/medelstor/stor) för att få en annan mängd grädde. Alternativt kan du trycka på ikonen "Manuell" för att få den vispade grädden kontinuerligt. Det kan stoppas genom att trycka på ikonen igen.

OBSERVERA:

- Tryck på ikonen "Stopp" när som helst för att återgå till standby-gränssnittet.
- Få den vispade grädden först när ikonen "Starta kylning" slutar blinka.
- Den förkylda krämen måste testas så att den kommer ut smidigt innan kylfunktionen startas. Se steg 6 ovan.

Tips för användning

- Inställningen av luftregleringsventilen beror på krämens fetthinnehåll och nödvändig konsistens. Kräm med fetthalt > 32 % behöver lägre lufttillförsel. Krämen med fetthalt < 32 % kräver mer lufttillförsel.
- Luftregleringsventilen måste hållas ren. Om den är smutsig påverkas prestandan på grund av lufttillförselns stabilitet.
- Rör om grädden i gräddbehållaren varannan timme så att fetthinnehållet fördelas jämnt.

Rengöring och underhåll

- **OBS!** Koppla alltid bort produkten från strömförsörjningen och låt den svalna före förvaring, rengöring och underhåll.
- Använd inte vattenstråle eller ångtvätt för rengöring och tryck inte apparaten under vattnet eftersom delarna blir våta och elektriska stötar kan uppstå.
- Om produkten inte hålls ren kan detta påverka produktens livslängd negativt och leda till en farlig situation.
- Livsmedelsrester ska rengöras regelbundet och tas bort från produkten. Om produkten inte rengörs ordentligt minskar den livslängden och kan leda till ett farligt tillstånd under användning.
- Denna apparat måste rengöras dagligen. Följ rengöringsanvisningarna nedan.

Rengöring

- Rengör den kylida utvändiga ytan med en trasa eller svamp som fuktats något med en mild tvålösning.
- Av hygienskal ska produkten rengöras före och efter användning.
- Undvik att vatten kommer i kontakt med de elektriska komponenterna.
- Rengör behållarens insida med ett icke-slipande rengöringsmedel och skölj med rent vatten.
- Sänk aldrig ned apparaten i vatten eller andra vätskor.
- Använd aldrig aggressiva rengöringsmedel, slipande svampar eller rengöringsmedel som innehåller klor. Använd inte stålull, metallredskap eller vassa eller spetsiga föremål för rengöring. Använd inte bensin eller lösningsmedel!
- Inga delar kan diskas i diskmaskin.



Delar	Hur man rengör	Anmärkning
Alla tillbehör, t.ex. rack, rack-hållare osv.	<ul style="list-style-type: none"> • Blöttlägg i varmt tvättvatten i ca 10 till 20 minuter. • Skölj noggrant under rinnande vatten. 	Äntligen torka alla delar ordentligt.
Glasdörr	<ul style="list-style-type: none"> • Ta bort eventuella matrester. • Torka rent med en mjuk trasa och lite mildt rengöringsmedel. Se till att inget vatten eller fukt tränger in i produkten. 	

Produktens insida

• Anslut till strömförsörjningen för rengöring av produktens insida.

1. Häll 1,5 l varmt vatten (< 50 °C) i gräddbehållaren och tryck på ikonen "Tvätta" för att starta den första rengöringsprocessen.
2. Vänta på hela processen och dränera det smutsiga vattnet.
3. Upprepa steg 1 och 2 flera gånger tills vattnet har rengjorts.
4. Häll desinfektionsmedlet med 1,5 l varmt vatten (< 50 °C) i gräddbehållaren och tryck på ikonen "Tvätta" för att starta den andra rengöringsprocessen.
5. Vänta på hela processen och töm ut desinfektionsvattnet.
6. Upprepa steg 4 och 5 två gånger.
7. Häll 2L varmt vatten (< 50 °C) i gräddbehållaren och tryck på ikonen "Tvätta" för att starta den slutliga rengöringsprocessen.
8. Vänta på hela processen och dränera det smutsiga vattnet.
9. Upprepa steg 7 och 8 två gånger.

Delar

- Rengöring av produktens insida måste vara klar innan delarna rengörs.
- Koppla bort strömförsörjningen före demontering.
- Montering och demontering måste hanteras av utbildad personal.
- Delarna måste rengöras dagligen.
- Kontrollera omrörarbladen inuti gräddpumpen varannan månad. Om de är utslitna, byt ut dem omedelbart.
- Vi rekommenderar att O-ringarna och omrörarbladen byts var tredje månad och var tredje till var sjätte månad separat. Det beror på den faktiska situationen för delarna.

1. Demontera delarna (se ==> Installation eller Montering och demontering).
2. Sänk ned alla delar i varmare vatten i 5 minuter och håll sedan ut det smutsiga vattnet. Gör det två gånger.
3. Blöttlägg alla delar i varmt vatten med desinfektionsmedel i 10 minuter.
4. Häll ut det smutsiga vattnet och rengör delarna efter borsarnas olika storlek (ingår).
5. Alla o-ringar måste kontrolleras speciellt för blandningssystemet och inloppsroret. Byt ut den om den är skadad.
6. Skölj och torka alla delar före montering.
7. Applicera NSF livsmedelsklassat smörjmedel (medföljer ej) på alla o-ringar under monteringen. Den måste appliceras efter rengöring av delarna. Använd inte normalt vaselin.

Underhåll

- Kontrollera att produkten fungerar regelbundet för att förhindra allvarliga olyckor.
- Om du ser att produkten inte fungerar korrekt eller att det finns ett problem, sluta använda den, stäng av den och kontakta leverantören.
- Allt underhåll, installation och reparationsarbete måste utföras av specialiserade och auktoriserade tekniker, eller rekommenderas av tillverkaren.

Transport och förvaring

- Se alltid till att produkten har kopplats bort från strömförsörjningen och svalnat helt före förvaring.
- Förvara produkten på en sval, ren och torr plats.
- Placera aldrig tunga föremål på produkten eftersom det kan skada den.
- Flytta inte produkten när den är i drift. Koppla bort produkten från strömförsörjningen när den flyttas och håll den längst ner.
- Särskild försiktighet måste iaktas vid förflyttning eller transport av maskinen på grund av dess tunga vikt. Med minst 2 personer eller med en vagn. Flytta maskinen långsamt, försiktigt och luta aldrig mer än 45°.

Felsökning

Om produkten inte fungerar korrekt, kontrollera nedanstående tabell för lösningen. Om du fortfarande inte kan lösa problemet, kontakta leverantören/tjänsteleverantören.

Problem	Möjlig orsak	Möjlig lösning
Produkten startar inte kylning efter anslutning till elnätet.	Kompressorn är defekt.	Kontakta leverantören.
	Termisk avstängning aktiverad	Koppla bort strömförsörjningen i 5 minuter och anslut den till strömförsörjningen igen.
	Strömkontakten är felaktigt ansluten till eluttaget.	Kontrollera anslutningen och se till att alla anslutningar är korrekt anslutna.
Displaypanelen fungerar inte	Hård sensor defekt.	Kontakta leverantören.
För mycket ljud	Produkten är inte placerad horisontellt.	Kontrollera att produkten är horisontellt placerad.
	Produkten vidrör omgivande väggar eller andra föremål.	Kontrollera att det är minst 20 cm från andra föremål eller väggar.
	Det finns några lösa delar inuti produkten.	Demontera rengöringsdelarna och montera dem igen.
Krämen är för tunn eller för hård	Mängden luft är inte lämplig.	<ul style="list-style-type: none"> • Justera luftregleringsventilen långsamt för att uppnå önskad konsistens. • Rengör luftregleringsventilen.



Pil upp ↑ / ned ↓ symbol med värde är flasing	Spänningen är över 250V/lägre than 190V	Koppla bort kontakten. Kontrollera matnings- spänningen. Justera så att den är densamma som den tekniska specifikationen. Anslut igen.
Utropstecknet " !" blinkar	Överbelastning	Stäng av maskinen, koppla bort strömför- sörjningen i 2 timmar och anslut sedan till strömförsörjningen och slå på den igen.

Garanti

Alla defekter som påverkar produktens funktion och som blir uppenbara inom ett år efter inköpet kommer att repareras genom kostnadsfri reparation eller utbyte, förutsatt att produkten har använts och underhållits i enlighet med instruktionerna och inte har missbrukats eller missbrukats på något sätt. Dina lagstadgade rättigheter påverkas inte. Om produkten omfattas av garantin ska du ange var och när den köptes och inkludera inköpsbevis (t.ex. kvitto).

I enlighet med vår policy för kontinuerlig produktutveckling förbehåller vi oss rätten att ändra specifikationerna för produkt, förpackning och dokumentation utan föregående meddelande.

Kassering och miljö



När produkten tas ur bruk får den inte kasseras tillsammans med annat hushållsavfall. Istället är det ditt ansvar att kassera din avfallsutrustning genom att lämna över den till en utsedd uppsamlingsplats. Underlåtenhet att följa denna regel kan bestraffas i enlighet med gällande bestämmelser om avfallshantering. Separat insamling och återvinning av din avfallsutrustning vid tidpunkten för kassering kommer att bidra till att bevara naturresurser och säkerställa att den återvinns på ett sätt som skyddar människors hälsa och miljö. För mer information om var du kan lämna in ditt avfall för återvinning, kontakta ditt lokala återvinningsföretag. Tillverkarna och importörerna tar inte ansvar för materialåtervinning, behandling och ekologiskt bortskaffande, varken direkt eller genom ett offentligt system.

БЪЛГАРСКИ

Уважаеми клиенти,

Благодарим Ви, че закупихте този уред HENDI. Прочетете внимателно това ръководство за потребителя, като обърнете особено внимание на правилата за безопасност, описани по-долу, преди да инсталирате и използвате този уред за първи път.

Инструкции за безопасност

- Използвайте уреда само по предназначение, за което е предназначен, както е описано в това ръководство.
- Производителят не носи отговорност за щети, причинени от неправилна работа и неправилна употреба.
-  **ОПАСНОСТ! РИСК ОТ ТОКОВ УДАР!** Не се опитвайте да ремонтирате уреда сами. Не потапяйте електрическите части на уреда във вода или други течности. Нико-

га не дръжте уреда под течаща вода.

- **НИКОГА НЕ ИЗПОЛЗВАЙТЕ ПОВРЕДЕН УРЕД!** Проверявайте редовно електрическите връзки и кабела за повреда. Когато е повреден, изключете уреда от електрозахранването. Всички ремонти трябва да се извършват само от доставчик или квалифицирано лице, за да се избегне опасност или нараняване.
- **ПРЕДУПРЕЖДЕНИЕ!** Когато позиционирате уреда, прокарайте захранващия кабел безопасно, ако е необходимо, за да избегнете неволно дърпане, повреда, контакт с нагревателната повърхност или опасност от преплъване.
- **ПРЕДУПРЕЖДЕНИЕ!** Докато щепселът е в гнездото, уредът е свързан към захранването.
- **ПРЕДУПРЕЖДЕНИЕ!** ВИНАГИ изключвайте уреда, преди да го изключите от захранването, почистването, поддръжката или съхранението.
- Свържете уреда към електрически контакт само с напрежението и честотата, посочени на етикета на уреда.
- Не докосвайте щепсела/електрическите връзки с мокри или влажни ръце.
- Дръжте уреда и електрическите щепсели/връзки далеч от вода и други течности. Ако уредът попадне във вода, незабавно извадете връзките на захранването. Не използвайте уреда, докато не бъде проверен от сертифициран техник. Неспазването на тези инструкции ще доведе до животозастрашаващи рискове.
- Свържете захранването към лесно достъпен електрически контакт, така че да можете да изключите уреда незабавно в случай на спешност.
- Уверете се, че кабелът не влиза в контакт с остри или горещи предмети и го дръжте далеч от открит огън. Никога не дърпайте захранващия кабел, за да го изключите от контакта, а винаги дърпайте щепсела вместо това.
- Никога не носете уреда за кабела му.
- Никога не се опитвайте да отваряте корпуса на уреда сами.
- Не вкарвайте предмети в корпуса на уреда.
- Никога не оставяйте уреда без надзор по време на употреба.
- Този уред трябва да се управлява от обучен персонал в кухнята на ресторанта, столовете или бара и др.
- Този уред не трябва да се използва от лица с намалени физически, сетивни или умствени възможности или лица, които нямат опит и познания.
- Този уред при никакви обстоятелства не трябва да се използва от деца.
- Съхранявайте уреда и неговите електрически връзки на място, недостъпно за деца.
- Никога не използвайте аксесоари или допълнителни устройства, различни от доставените с уреда или препоръчани от производителя. Неспазването на това може да представлява риск за безопасността на потребителя и да повреди уреда. Използвайте само оригинални части и аксесоари.
- Не работете с този уред чрез външен таймер или система за дистанционно управление.
- Не поставяйте уреда върху нагревателен предмет (бензин, електричество, печка с въглен и др.).
- Не покривайте уреда при работа.
- Не поставяйте предмети върху уреда.
- Не използвайте уреда в близост до открит пламък, експлозивни или запалими материали. Винаги работете с уреда



на хоризонтална, стабилна, чиста, топлоустойчива и суха повърхност.

- Уредът не е подходящ за монтаж в зона, където може да се използва водна струя.
- Оставете пространство от най-малко 20 см около уреда за вентилация по време на употреба.
- **ПРЕДУПРЕЖДЕНИЕ!** Пазете всички вентилационни отвори на уреда от препятствия.

Специални инструкции за безопасност

- Този уред е предназначен за търговска употреба.
- Ако захранващият кабел е повреден, той трябва да бъде заменен от производителя, неговия сервизен агент или лица с подобна квалификация, за да се избегне опасност.



ВНИМАНИЕ! РИСК ОТ ПОЖАР! Използваният хладилен агент е R600a / R290. Това е запалим хладилен агент, който е щадящ околната среда. Въпреки че е запалим, той не уврежда озоновия слой и не увеличава парниковия ефект.

Използването на тази охлаждаща течност обаче доведе до леко повишаване на нивото на шума на уреда. В допълнение към шума на компресора, може да чуете как охлаждащата течност тече около системата. Това е неизбежно и няма неблагоприятен ефект върху работата на уреда. По време на транспортирането и настройката на уреда трябва да се внимава да не се повредят части от охлаждащата система. Изтичането на охлаждаща течност може да повреди очите.

- Уредът не трябва да е изложен на дъжд.
- Използваният препарат за издухване на пяна е циклопентан в този уред. Той е силно запалим.
- **ВНИМАНИЕ! РИСК ОТ ИЗГАРЯНИЯ!** Хладилната течност, напръскана върху кожата, може да причини критични изгаряния. Пазете очите и кожата защитени. Ако възникне изгаряне на хладилния агент, изплатнете незабавно със студена вода. В случай, че изгарянията са тежки, нанесете лед и незабавно се свържете с медицинското лечение.
- **ПРЕДУПРЕЖДЕНИЕ!** Осигурете достатъчна вентилация в заобикалящата структура при вграждане. Никога не блокирайте всмукването и изхода за въздух, за да поддържате циркулацията на въздуха.
- **ПРЕДУПРЕЖДЕНИЕ!** Не използвайте механични устройства или други средства за ускоряване на процеса на размразяване, различни от препоръчаните от производителя.
- **ПРЕДУПРЕЖДЕНИЕ!** Не повреждайте хладилната верига.
- **ПРЕДУПРЕЖДЕНИЕ!** Не използвайте електрически уреди в отделенията за съхранение на храна на уреда, освен ако не са от типа, препоръчан от производителя.
- Не поставяйте никакви опасни продукти, като гориво, алкохол, боя, аерозолни кутии със запалим пропелант, запалими или експлозивни вещества и др. във или близо до уреда.
- След като бъде инсталиран, уредът не трябва да се накланя под ъгъл, по-голям от 5° и е необходимо да изчакате 2 часа, преди да го свържете към захранването, за да го включите. Същото важи и ако уредът се премести след това.
- Ако уредът е изключен или изключен от електрозахранването, е необходимо да изчакате 5 минути, докато се включи отново.
- Не трябва да се включват други уреди в същия контакт,

както при този уред.

- **ПРЕДУПРЕЖДЕНИЕ!** При позициониране на уреда се уверете, че захранващият кабел не е захванат или повреден.
- **ПРЕДУПРЕЖДЕНИЕ!** Не разполагайте с множество порталбелови контакти или преносими захранващи устройства в задната част на апликацията.
- **ПРЕДУПРЕЖДЕНИЕ!** За да се избегне опасност поради нестабилност на уреда, той трябва да бъде фиксиран в съответствие с инструкциите.

Предназначение

- Този уред е предназначен за търговски приложения, например в кухни на ресторанти, столове, болници и в търговски предприятия като пекарни, месари и др., но не и за непрекъснато масово производство на храна.
- Уредът е предназначен за приготвяне на бита сметана. Всяка друга употреба може да доведе до повреда на уреда или до нараняване.
- Работата с уреда за всякакви други цели се счита за злоупотреба с устройството. Потребителят носи цялата отговорност за неправилна употреба на устройството.

Заземяваща инсталация

Този уред е класифициран като **защитен клас I** и трябва да бъде свързан към защитно заземяване. Заземяването намалява риска от токов удар, като осигурява изходен проводник за електрическия ток.

Този уред е снабден със захранващ кабел със заземяващ щепсел или електрически връзки със заземяващ проводник. Връзките трябва да бъдат правилно монтирани и заземени.

Основни части на продукта

(Фиг. 1 на страница 3)

1. Покритие
2. Регулация на въздуха ядро
3. 0-пръстен на долината за регулиране на въздуха
4. Клапан за регулиране на въздуха
5. Крем помпа
6. 0-пръстен на помпата за кремово
7. Гайка на електромагнитен клапан
8. Бобина на електромагнитен клапан
9. Гаскет
10. Водеща епруветка с ядро
11. Докоснете отпред
12. 0-пръстен на дюзата
13. Дюза
14. Затворена тръба
15. Основна смесителна камера
16. Спомогателна смесителна камера
17. Термична изолационна тръба
18. Контролен панел
19. Вътрешен контейнер
20. 0-пръстен на смукателната тръба
21. Смукателна тръба
22. Контейнер за крем

Забележка: Съдържанието на това ръководство се отнася за всички изброени елементи, освен ако не е посочено друго. Външният вид може да се различава от показаните илюстрации.



Резервни части или аксесоари

(Фиг. 2 на страница 4-6)

23. Бял вътрешен 0-пръстен на захранващата глава (9 mm x 2 mm)
24. Бял 0-пръстен на контролния клапан (10 mm x 2 mm) x 2
25. Черен вътрешен 0-пръстен на захранващата глава (10 mm x 2 mm)
26. Черен 0-пръстен на захранващата глава (16 mm x 2 mm) x 2
27. 0-пръстен на червената смукателна тръба (16 mm x 3 mm) x 2
28. Бял 0-пръстен за свързване на тръбата (14 mm x 3 mm) x 3
29. Долен 0-пръстен на вътрешната част на вътрешната клапа на бялата захранваща глава (17 mm x 2 mm)
30. Бял вътрешен 0-пръстен на захранващата глава (18 mm x 4 mm)
31. Бял 0-пръстен на капака на помпата (23 mm x 2,65 mm)
32. Бял 0-пръстен с фиксирана дюза (28 mm x 2 mm) x 2
33. Бял 0-пръстен на главата на чешмата (30 mm x 3 mm) x3
34. 0-пръстен на тялото на помпата за бял крем (46 mm x 3 mm)
35. Долен 0-пръстен на тялото на помпата за бял крем (80 mm x 3 mm)
36. Гнездов ключ
37. Шестограмен ключ
38. Ядки
39. Стоманена топка
40. Скрепери за клипси
41. Пролет x 2
42. Малка четка
43. Средна четка
44. Голяма четка
45. Тавичка за капене

Контролен панел

(Фиг. 3 на страница 6)

1. Част
2. Ръчно
3. Начало на охлаждането
4. Измиване
 - Течността ще бъде източена след натискане на този бутон.
 - Тази икона се използва само за тестване на функциите и почистване.
 - Иконата избледнява по време на работа.
5. Спиране
6. Заклучване на екрана
 - Контролното табло ще бъде заключено след натискане, за да се предотврати непреднамерено докосване.
7. Настройка (за обслужване и поддръжка)

Подготовка преди употреба

- Отстранете всички защитни опаковки и опаковки.
- Проверете дали устройството е в добро състояние и с всички аксесоари. В случай на непълна или повредена доставка, моля, свържете се незабавно с доставчика. В този случай не използвайте устройството.
- Почистете принадлежностите и уреда преди употреба (вижте ==> Почистване и поддръжка).
- Уверете се, че уредът е напълно сух.
- Поставете уреда върху хоризонтална, стабилна и топлоустойчива повърхност, която е безопасна срещу пръски вода.

- Съхранявайте опаковката, ако възнамерявате да съхранявате уреда си в бъдеще.
- Запазете ръководството за потребителя за бъдещи справки.

ЗАБЕЛЕЖКА! Поради остатъци от производството, уредът може да излъчва лек мирис по време на първите няколко употреби. Това е нормално и не показва никакъв дефект или опасност. Уверете се, че уредът е добре вентилиран.

Монтаж или сглобяване и разглобяване

(Фиг. 4 на страница 7 - 12)

- Операциите по сглобяването или разглобяването на уреда се извършват, когато уредът е спрял и изключен от електрозахранването.
- Моля, следвайте инструкциите за сглобяване на снимки от 0-1 до 10-12. Процедурите се използват обратно за разглобяване.

Инструкции за работа

1. Поставете уреда върху стабилна и равна повърхност. Уверете се, че уредът е правилно нивелиран, като използвате ниво на водния спирт (не е доставен).
2. Оставете уреда в предвиденото му положение за около 2 часа преди работа, за да предотвратите повреда на охлаждащата верига чрез разклатения хладилен агент.
3. Свържете уреда към подходящо захранване. Уредът ще влезе в режим на готовност. Дисплеят е включен.
4. Изсипете предварително охладения крем (2°C - 8°C) в контейнер за крем. Препоръчва се крем със съдържание на мазнини между 30% и 35%.
5. Регулирайте вентила за регулиране на въздуха в подходяща позиция според различното съдържание на мазнини в крема. Препоръчва се ниво 3 до ниво 5.
6. Натиснете иконата „Измиване“, за да тествате функцията, докато кремът излезе. Натиснете иконата „Стоп“, за да се върнете в режим на готовност.
7. Натиснете иконата „Стартиране на охлаждането“, за да стартирате охлаждането за крема. Иконата мига.
8. Когато иконата спре да мига, тя е готова за бита сметана.
9. Натиснете иконата „Порция“ (малка / средна / голяма), за да получите различно количество крем. Като алтернатива, натиснете иконата „Ръчно“, за да получите непрекъснатата бита сметана. Тя може да бъде спряна, като натиснете отново иконата.

ЗАБЕЛЕЖКА:

- Натиснете иконата „Стоп“ по всяко време, за да се върнете към интерфейса в режим на готовност.
- Вземете бита сметана само след като иконата „Стартиране на охлаждането“ спре да мига.
- Предварително охладеният крем трябва да бъде тестван, за да излезе гладко, преди да се стартира функцията за охлаждане. Вижте стъпка 6 по-горе.

Съвети за работа

- Настройката на клапана за регулиране на въздуха зависи от съдържанието на мазнини в крема и изискваната консистенция. Крем със съдържание на мазнини > 32% се нуждаят от по-ниско подаване на въздух. Кремът със съдържание на мазнини < 32% изисква повече подаване на въздух.
- Клапата за регулиране на въздуха трябва да се поддържа

BG



чиста. Ако е замърсен, работата ще бъде повлияна поради стабилността на подаването на въздух.

- Лекото разбъркване на крема в контейнера за крем на всеки 2 часа, така че съдържанието на мазнини да е равномерно разпределено.

Почистване и поддръжка

- **ВНИМАНИЕ!** Винаги изключвайте уреда от електрозахранването и охлаждайте преди съхранение, почистване и поддръжка.
- Не използвайте водна струя или пароструйка за почистване и не натискайте уреда под водата, тъй като частите ще се намокрят и може да се получи токов удар.
- Ако уредът не се поддържа в добро състояние на чистота, това може да повлияе неблагоприятно на живота на уреда и да доведе до опасна ситуация.
- Остатъците от храна трябва редовно да се почистват и отстраняват от уреда. Ако уредът не е почистен правилно, това ще намали неговия експлоатационен живот и може да доведе до опасно състояние по време на употреба.
- Този уред трябва да се почиства ежедневно. Моля, следвайте инструкциите за почистване по-долу.

Почистване

- Почистете охладената външна повърхност с кърпа или гъба, леко навлажнена с мек сапунен разтвор.
- По хигиенни причини уредът трябва да се почисти преди и след употреба.
- Избягвайте контакт на вода с електрическите компоненти.
- Почистете вътрешността на контейнера с неабразивен препарат и изплакнете с чиста вода.
- Никога не потапяйте уреда във вода или други течности.
- Никога не използвайте агресивни почистващи препарати, абразивни гъби или почистващи препарати, съдържащи хлор. Не използвайте стоманена вълна, метални прибори или остри или остри предмети за почистване. Не използвайте бензин или разтворители!
- Никакви части не са безопасни за съдомиялна машина.

Части	Как се почиства	Забележка
Всички аксесоари, като ракове, държачи за ракове и др.	<ul style="list-style-type: none"> • Накиснете в топла сапунена вода за около 10 до 20 минути. • Изплакнете обилно под течаща вода. 	Подсушете добре всички части най-накрая.
Стъклена врата	<ul style="list-style-type: none"> • Премахнете всички хранителни отлагания. • Избършете с мека кърпа и малко мек препарат. Уверете се, че в уреда не влиза вода или влага. 	

Вътрешността на уреда

За почистване на вътрешността на уреда е необходимо свързване към електрозахранването.

1. Излейте 1,5 л топла вода (< 50°C) в контейнер за крем и натиснете иконата „Измиване“, за да започнете първия процес на почистване.
2. Изчакайте целия процес и източете мръсната вода.
3. Повторете стъпки 1 и 2 няколко пъти, докато водата се почисти.
4. Излейте дезинфектанта с 1,5 л топла вода (< 50°C) в контейнера за крем и натиснете иконата „Измиване“, за да

започнете втори процес на почистване.

5. Изчакайте целия процес и източете дезинфициращата вода.
6. Повторете стъпки 4 и 5 два пъти.
7. Излейте 2L топла вода (< 50°C) в контейнер за крем и натиснете иконата „Измиване“, за да започнете окончателния процес на почистване.
8. Изчакайте целия процес и източете мръсната вода.
9. Повторете стъпки 7 и 8 два пъти.

Части

- Почистването на вътрешността на уреда трябва да бъде завършено преди почистване на частите.
 - Изключете захранването преди разглобяване.
 - Сглобяването и разглобяването трябва да се бори от обучен персонал.
 - Частите трябва да се почистват ежедневно.
 - Проверявайте остриетата на смесителя в помпата за крема на всеки 2 месеца. Ако са износени, незабавно ги сменете.
 - Препоръчва се смяна на 0-пръстените и остриетата на смесителя на всеки 3 месеца и 3-6 месеца поотделно. Зависи от действителното състояние на частите.
1. Разгледете частите (вижте ==> Монтаж или сглобяване и разглобяване).
 2. Потопете всички части в по-топла вода за 5 минути и след това излейте мръсната вода. Правете го два пъти.
 3. Накиснете всички части в топла вода с дезинфектант за 10 минути.
 4. Излейте мръсната вода и почистете частите с различен размер на четките (включени).
 5. Всички 0-пръстени трябва да бъдат проверени специално за системата за смесване и входната тръба. Сменете го, ако е повреден.
 6. Изплакнете и подсушете всички части преди сглобяване.
 7. Нанесете смазочен продукт от клас NSF (не се доставя) върху всички 0-пръстени по време на сглобяването. Тя трябва да се нанесе след почистване на частите. Не използвайте нормален вазелин.

Поддръжка

- Проверявайте редовно работата на уреда, за да предотвратите сериозни инциденти.
- Ако видите, че уредът не работи правилно или че има проблем, спрете да го използвате, изключете го и се свържете с доставчика.
- Всички дейности по поддръжка, монтаж и ремонт трябва да се извършват от специализирани и упълномощени техници или да се препоръчат от производителя.

Транспортиране и съхранение

- Преди съхранение винаги се уверявайте, че уредът е изключен от електрозахранването и е напълно охладен.
- Съхранявайте уреда на хладно, чисто и сухо място.
- Никога не поставяйте тежки предмети върху уреда, тъй като това може да го повреди.
- Не местете уреда, докато работи. Изключете уреда от електрозахранването, когато се движите, и го задръжте в долната част.
- Трябва да се обърне специално внимание при преместване или транспортиране на машината поради нейното тежко тегло. С най-малко 2 души или с помощта на количка. Преместете машината бавно, внимателно и никога не се наклонявайте на повече от 45°.



Отстраняване на неизправности

Ако уредът не работи правилно, моля, проверете таблицата по-долу за развора. Ако все още не можете да разрешите проблема, моля, свържете се с доставчика/доставчика на услуги.

Проблеми	Възможна причина	Възможно решение
Уредът не започва да се охлажда след свързване към електрозахранването.	Компресорът е дефектен.	Свържете се с доставчика.
	Активирано термично изключване	Изключете захранването за 5 минути и го свържете отново към захранването.
	Захранващият щепсел е свързан неправилно с контакта за захранване.	Проверете връзката и се уверете, че всички връзки са правилно свързани.
Панелът на дисплея не работи	Здравият сензор е дефектен.	Свържете се с доставчика.
Твърде много шум	Уредът не е поставен хоризонтално.	Проверете дали уредът е поставен хоризонтално.
	Уредът докосва заобикалящата стена или други предмети.	Проверете, за да се уверите, че най-малко на 20 см от други предмети или стена.
	В уреда има някои разхлабени части.	Разгледете почистващите части и ги слобете отново.
Кремът е твърде тънък или твърде твърд	Количеството въздух не е подходящо.	<ul style="list-style-type: none"> Регулирайте клапана за регулиране на въздуха бавно, за да достигнете необходимата консистенция. Почистете клапана за регулиране на въздуха.
Символът със стойност със стрелка нагоре "↑" / надолу "↓" е отпуснат	Напрежението е над 250V / по-малко than 190V	Изключете щепсела. Проверете захранващото напрежение. Регулирайте така, че да е същото като техническата спецификация. Включете отново.
Оптимизационният знак "Ⓢ" мига	Претоварване	Изключете машината, изключете захранването за 2 часа и след това го свържете към захранването и го включете отново.

Гаранция

Всеки дефект, засягащ функционалността на уреда, който се вижда в рамките на една година след покупката, ще бъде ремонтиран чрез безплатен ремонт или замяна, при условие че уредът е бил използван и поддържан в съответствие с инструкциите и не е бил злоупотребяван или употребяван по никакъв начин. Вашите законови права не са засегнати. Ако се изисква гаранция на уреда, посочете къде и кога е закупен и добавете доказателство за покупка (напр. разписка). В съответствие с нашата политика за непрекъснато разработване на продукти ние си запазваме правото да променяме без предизвестие спецификациите на продукта, опаковката и документацията.

Изхвърляне и околна среда



При извеждане от употреба на уреда, продуктът не трябва да се изхвърля заедно с други битови отпадъци. Вместо това, Ваша отговорност е да изхвърлите оборудването за отпадъци, като го предадете на определен пункт за събиране. Неспазването на това правило може да бъде санкционирано в съответствие с приложимите разпоредби за изхвърляне на отпадъци. Разделното събиране и рециклиране на Вашето оборудване за отпадъци по време на изхвърлянето ще помогне за запазването на природните ресурси и за гарантиране на рециклирането им по начин, който защитава човешкото здраве и околната среда.

За повече информация за това къде можете да оставите отпадъците си за рециклиране, моля, свържете се с местната компания за събиране на отпадъци. Производителите и вносителите не носят отговорност за рециклиране, третиране и изхвърляне на околната среда, нито директно, нито чрез обществена система.

РУССКИЙ

Уважаемый клиент!

Благодарим вас за покупку этого прибора HENDI. Внимательно прочитайте данное руководство пользователя, уделяя особое внимание приведенным ниже правилам техники безопасности, прежде чем устанавливать и использовать прибор в первый раз.

Инструкции по технике безопасности

- Используйте прибор только по назначению, предназначенному для него, как описано в данном руководстве.
- Изготовитель не несет ответственности за любые повреждения, вызванные неправильной эксплуатацией и неправильным использованием.
-  **ОПАСНОСТЬ! РИСК ПОРАЖЕНИЯ ЭЛЕКТРИЧЕСКИМ ТОКОМ!** Не пытайтесь самостоятельно отсоединить прибор. Не погружайте электрические части прибора в воду или другие жидкости. Никогда не держите прибор под проточной водой.
- НИКОГДА НЕ ИСПОЛЬЗУЙТЕ ПОВРЕЖДЕННЫЙ ПРИБОР!** Регулярно проверяйте электрические соединения и шнур на наличие повреждений. Если прибор поврежден, отключите его от источника питания. Любые ремонтные работы должны выполняться только поставщиком или квалифицированным специалистом во избежание опасности или травм.
- ПРЕДУПРЕЖДЕНИЕ!** При размещении прибора проложите кабель питания безопасно, если это необходимо, чтобы



избежать непреднамеренного вытягивания, повреждения, контакта с нагревательной поверхностью или возникновение опасности спотыкания.

- **ПРЕДУПРЕЖДЕНИЕ!** Пока вилка находится в розетке, прибор подключен к источнику питания.
- **ПРЕДУПРЕЖДЕНИЕ!** ВСЕГДА выключайте прибор перед отключением от источника питания, очисткой, техническим обслуживанием или хранением.
- Подключайте прибор к электрической розетке только с напряжением и частотой, указанными на этикетке прибора.
- Не прикасайтесь к штепсельным/электрическим соединениям влажными или влажными руками.
- Держите прибор и электрические штепсели/разъемы вдали от воды и других жидкостей. Если прибор упадет в воду, немедленно отсоедините соединения источника питания. Не используйте прибор до тех пор, пока он не будет проверен сертифицированным техническим специалистом. Несоблюдение этих инструкций может привести к опасным для жизни рискам.
- Подключите источник питания к легкодоступной электрической розетке, чтобы вы могли немедленно отсоединить прибор в случае чрезвычайной ситуации.
- Убедитесь, что шнур не соприкасается с острыми или горячими предметами, и держите его вдали от открытого огня. Никогда не тяните за шнур питания, чтобы отсоединить его от розетки, а всегда тяните за вилку.
- Никогда не переносите прибор за шнур.
- Никогда не пытайтесь самостоятельно открыть корпус прибора.
- Не вставляйте предметы в корпус прибора.
- Никогда не оставляйте прибор без присмотра во время использования.
- Данный прибор должен эксплуатироваться обученным персоналом на кухне ресторана, столовых, бара и т. д.
- Данный прибор не должен эксплуатироваться лицами с ограниченными физическими, сенсорными или умственными способностями, а также лицами с недостаточным опытом и знаниями.
- Данный прибор ни при каких обстоятельствах не должен использоваться детьми.
- Храните прибор и его электрические соединения в недоступном для детей месте.
- Никогда не используйте принадлежности или какие-либо дополнительные устройства, кроме поставляемых вместе с прибором или рекомендованных производителем. Несоблюдение этого требования может представлять угрозу для безопасности пользователя и повредить прибор. Используйте только оригинальные детали и принадлежности.
- Не эксплуатируйте прибор с помощью внешнего таймера или системы дистанционного управления.
- Не ставьте прибор на нагревательный предмет (бензин, электроплиту, угольную плиту и т. д.).
- Не закрывайте прибор во время работы.
- Не кладите какие-либо предметы на прибор.
- Не используйте прибор вблизи открытого огня, взрывчатых или легковоспламеняющихся материалов. Всегда эксплуатируйте прибор на горизонтальной, устойчивой, чистой, теплостойкой и сухой поверхности.
- Прибор не подходит для установки в местах, где можно использовать водяной жиклер.
- Во время использования оставляйте вокруг прибора про-

странство не менее 20 см для вентиляции.

- **ПРЕДУПРЕЖДЕНИЕ!** Не допускайте засорения всех вентиляционных отверстий прибора.

Специальные инструкции по технике безопасности

- Данный прибор предназначен для коммерческого использования.
- Если шнур питания поврежден, он должен быть заменен изготовителем, его агентом по обслуживанию или лицами, имеющими аналогичную квалификацию, чтобы избежать опасности.



ОСТОРОЖНО! РИСК ПОЖАРА! Используется хладагент R600a / R290. Это горючий хладагент, который является экологически безопасным. Хотя он огнеопасен, он не повреждает озоновый слой и не усиливает парниковый эффект. Однако использование этой охлаждающей жидкости привело к небольшому повышению уровня шума прибора. В дополнение к шуму компрессора вы можете услышать поток охлаждающей жидкости вокруг системы. Это неизбежно и не оказывает отрицательного влияния на работу прибора. При транспортировке и настройке прибора необходимо соблюдать осторожность, чтобы не повредить детали системы охлаждения. Утечка охлаждающей жидкости может повредить глаза.

- Прибор не должен подвергаться воздействию дождя.
- В данном приборе используется циклопентан, который выделяет пену. Он легко воспламеняется.
- **ОСТОРОЖНО! РИСК ОЖОГОВ!** Охлаждающая жидкость, распыляемая на кожу, может вызвать критические ожоги. Защищайте глаза и кожу. При ожогах хладагента немедленно промойте его холодной водой. В случае тяжелых ожогов прикладывайте лед и немедленно обратитесь за медицинской помощью.
- **ПРЕДУПРЕЖДЕНИЕ!** Обеспечьте достаточную вентиляцию окружающей конструкции при встраивании. Никогда не блокируйте всасывание воздушного потока и выпускное отверстие для воздуха, чтобы обеспечить циркуляцию воздуха.
- **ПРЕДУПРЕЖДЕНИЕ!** Не используйте механические устройства или другие средства для ускорения процесса размораживания, кроме рекомендованных производителем.
- **ПРЕДУПРЕЖДЕНИЕ!** Не проводите контур хладагента.
- **ПРЕДУПРЕЖДЕНИЕ!** Не используйте электрические приборы внутри отделений для хранения продуктов, если они не рекомендованы производителем.
- Не помещайте в прибор или рядом с ним какие-либо опасные продукты, такие как топливо, спирт, краска, аэрозольные баллончики с горючим топливом, горючими или взрывоопасными веществами и т. д.
- После установки прибор нельзя наклонять под углом более 5°, и для его включения необходимо подождать 2 часа, прежде чем подключать его к источнику питания. То же самое относится к случаям, когда прибор перемещается после этого.
- Если прибор был выключен или отсоединен от источника питания, необходимо подождать 5 минут, пока он снова не включится.
- В розетку не следует подключать другие приборы.



- **ПРЕДУПРЕЖДЕНИЕ!** При размещении прибора убедитесь, что шнур питания не зажат и не поврежден.
- **ПРЕДУПРЕЖДЕНИЕ!** Не располагайте несколько портативных розеток или портативных источников питания в задней части жалюби.
- **ПРЕДУПРЕЖДЕНИЕ!** Во избежание опасности, связанной с нестабильностью прибора, его необходимо зафиксировать в соответствии с инструкциями.

Назначение

- Данный прибор предназначен для коммерческого применения, например, на кухнях ресторанов, столовых, в больницах и на коммерческих предприятиях, таких как пекарни, булочки и т. д., но не для непрерывного массового производства продуктов питания.
- Прибор предназначен для приготовления взбитых сливок. Любое другое использование может привести к повреждению прибора или травме.
- Эксплуатация прибора в любых других целях считается неправильным использованием прибора. Пользователь несет единоличную ответственность за ненадлежащее использование устройства.

Установка заземления

Данный прибор относится к классу **защиты I** и должен быть подключен к защитному заземлению. Заземление снижает риск поражения электрическим током за счет использования провода отвода электрического тока.

Данный прибор оснащен шнуром питания с вилкой заземления или электрическими соединениями с проводом заземления. Соединения должны быть правильно установлены и заземлены.

Основные части продукта

(Рис. 1 на стр. 3)

1. Кожух
2. Сердцевина клапана регулировки подачи воздуха
3. Уплотнительное кольцо сердечника клапана регулировки подачи воздуха
4. Клапан регулировки подачи воздуха
5. Кремовый насос
6. Уплотнительное кольцо сливочного насоса
7. Гайка электромагнитного клапана
8. Катушка электромагнитного клапана
9. Прокладка
10. Направляющая трубка с сердечником
11. Метчик спереди
12. Уплотнительное кольцо сопла
13. Сопло
14. Трубка в корпусе
15. Основная смесительная камера
16. Дочерняя смесительная камера
17. Теплоизоляционная трубка
18. Панель управления
19. Внутренний контейнер
20. Уплотнительное кольцо всасывающей трубы
21. Всасывающая труба
22. Контейнер для крема

Примечание: Содержание данного руководства распространяется на все перечисленные элементы, если не указано иное. Внешний вид может отличаться от показанных иллюстраций.

Запасные части или принадлежности

(Рис. 2 на стр. 4-6)

23. Уплотнительное кольцо внутреннего клапана головки подачи белого цвета (9 мм x 2 мм)
24. Белое уплотнительное кольцо сердечника обратного клапана (10 мм x 2 мм) x 2
25. Уплотнительное кольцо внутреннего клапана головки подачи черного цвета (10 мм x 2 мм)
26. Уплотнительное кольцо головки подачи черного цвета (16 мм x 2 мм) x 2
27. Уплотнительное кольцо красной соединительной части всасывающей трубы (16 мм x 3 мм) x 2
28. Белое уплотнительное кольцо (14 мм x 3 мм) x 3
29. Уплотнительное кольцо нижней части внутреннего клапана головки подачи белого цвета (17 мм x 2 мм)
30. Внутреннее уплотнительное кольцо головки подачи белого цвета (18 мм x 4 мм)
31. Белое уплотнительное кольцо крышки насоса (23 мм x 2,65 мм)
32. Белое уплотнительное кольцо фиксированной части сопла (28 мм x 2 мм) x 2
33. Белое уплотнительное кольцо головки метчика (30 мм x 3 мм) x 3
34. Уплотнительное кольцо корпуса насоса кремового цвета (46 мм x 3 мм)
35. Белое уплотнительное кольцо корпуса насоса кремового цвета (80 мм x 3 мм)
36. Гнездовой ключ
37. Шестигранный ключ
38. Орехи
39. Стальной шар
40. Скреперы для клипов
41. Пружина x 2
42. Маленькая щетка
43. Средняя щетка
44. Большая щетка
45. Капельница

Панель управления

(Рис. 3 на стр. 6)

1. Часть
2. Руководство
3. Начать охлаждение
4. Стирать
 - После нажатия этой кнопки жидкость будет слита.
 - Этот значок используется только для функционального тестирования и очистки.
 - Во время работы значок мигает.
5. Остановить
6. Блокировка экрана
 - Панель управления будет заблокирована после нажатия во избежание непреднамеренного прикосновения.
7. Настройка (для обслуживания и эксплуатации)

Подготовка перед использованием

- Снимите всю защитную упаковку и обертку.
- Убедитесь, что устройство находится в хорошем состоянии и со всеми принадлежностями. В случае неполной или поврежденной доставки немедленно свяжитесь с поставщиком. В этом случае не используйте устройство.
- Перед использованием очистите принадлежности и при

бор (см. => Очистка и техническое обслуживание).

- Убедитесь, что прибор полностью сухой.
- Поместите прибор на горизонтальную, устойчивую и термостойкую поверхность, защищенную от брызг воды.
- Сохраните упаковку, если вы планируете хранить прибор в будущем.
- Сохраните руководство пользователя для дальнейшего использования.

ПРИМЕЧАНИЕ! Из-за производственных остатков прибор может излучать легкий запах во время первых нескольких применений. Это нормально и не указывает на какой-либо дефект или опасность. Убедитесь, что прибор хорошо вентилируется.

Установка или сборка и разборка

(Рис. 4 на стр. 7 - 12)

- Операции по сборке или разборке прибора выполняются при остановленном и отключенном от источника питания приборе.
- Для сборки следуйте инструкциям на фотографиях от 0-1 до 10-12. Для разборки процедуры эксплуатируются в обратном порядке.

Инструкции по эксплуатации

1. Поместите прибор на устойчивую и ровную поверхность. Убедитесь, что прибор правильно выровнен с помощью уровня воды (не входит в комплект поставки).
2. Перед началом работы оставьте прибор в заданном положении примерно на 2 часа, чтобы предотвратить повреждение контура охлаждения в результате встраивания хладагента.
3. Подключите прибор к подходящему источнику питания. Прибор перейдет в режим ожидания. Дисплей включен.
4. Налейте предварительно охлажденный крем (2–8 °C) в контейнер для крема. Рекомендуется использовать крем с содержанием жира от 30% до 35%.
5. Отрегулируйте клапан регулирования подачи воздуха в соответствующее положение в соответствии с различным содержанием жира в креме. Рекомендуется уровень от 3 до 5.
6. Нажмите на значок «Стирка», чтобы проверить функцию до тех пор, пока крем не выйдет. Нажмите значок «Стоп», чтобы вернуться в режим ожидания.
7. Нажмите на значок «Начать охлаждение», чтобы начать охлаждение сливок. Значок мигает.
8. Когда значок перестанет мигать, он будет готов к приготовлению взбитых сливок.
9. Нажмите значок «Пракция» (маленькая/средняя/большая), чтобы получить разное количество крема. Или же нажмите на значок «Ручной», чтобы непрерывно получать взбитые сливки. Его можно остановить, снова нажав на значок .

ПРИМЕЧАНИЕ:

- В любое время нажмите значок «Стоп», чтобы вернуться к интерфейсу ожидания.
- Используйте взбитые сливки только после того, как значок «Начать охлаждение» перестанет мигать.
- Перед запуском функции охлаждения необходимо проверить предварительно охлажденный крем на предмет плавности. См. шаг 6 выше.

Советы по эксплуатации

- Настройка клапана регулирования подачи воздуха зависит от содержания жира в креме и необходимой консистенции. Крем с содержанием жира > 32% нуждается в более низком поступлении воздуха. Крем с содержанием жира < 32% требует большего количества воздуха.
- Клапан регулировки подачи воздуха должен содержаться в чистоте. Если он грязный, на производительность будет влиять стабильность подачи воздуха.
- Помешивайте крем в контейнере для крема каждые 2 часа, чтобы равномерно распределить жир.

Очистка и техническое обслуживание

- **ВНИМАНИЕ!** Перед хранением, очисткой и техническим обслуживанием всегда отключайте прибор от источника питания и охлаждайте его.
- Не используйте водяной жиклер или пароочиститель для очистки и не проталкивайте прибор под водой, так как детали могут намочить, что может привести к поражению электрическим током.
- Если прибор не находится в хорошем состоянии, это может негативно сказаться на сроке службы прибора и привести к опасной ситуации.
- Осадки продуктов следует регулярно очищать и удалять из прибора. Если прибор не очищен должным образом, он сократит срок его службы и может привести к опасному состоянию во время использования.
- Данный прибор необходимо чистить ежедневно. Следуйте приведенным ниже инструкциям по очистке.

Очистка

- Очистите охлажденную внешнюю поверхность тканью или губкой, слегка смоченной в мягком мыльном растворе.
- В целях соблюдения гигиены прибор следует чистить до и после использования.
- Избегайте контакта воды с электрическими компонентами.
- Очистите внутреннюю часть контейнера неабразивным моющим средством и промойте чистой водой.
- Никогда не погружайте прибор в воду или другие жидкости.
- Никогда не используйте агрессивные чистящие средства, абразивные губки или чистящие средства, содержащие хлор. Не используйте для очистки стальную шерсть, металлические принадлежности или любые острые или заостренные предметы. Не используйте бензин или растворители!
- Никакие детали не подходят для мытья в посудомоечной машине.

Детали	Как очищать	Замечание
Все принадлежности, такие как стойки, держатели стоек и т. д.	<ul style="list-style-type: none">• Замочите в теплой мыльной воде примерно на 10–20 минут.• Тщательно промойте проточной водой.	Наконец, хорошо высушите все детали.
Стеклопанель дверца	<ul style="list-style-type: none">• Удалите остатки пищи.• Протрите мягкой тканью и небольшим количеством мягкого моющего средства. Убедитесь, что внутри прибора не попала вода или влага.	



Внутренняя часть прибора

- Для чистки внутренней части прибора необходимо подключить его к источнику питания.
- Налейте 1,5 л теплой воды (< 50 °С) в контейнер для крема и нажмите на значок «Промывка», чтобы начать первый процесс очистки.
 - Дождитесь окончания процесса и слейте грязную воду.
 - Повторите шаги 1 и 2 несколько раз, пока вода не будет очищена.
 - Налейте дезинфицирующее средство в контейнер для крема объемом 1,5 л с теплой водой (< 50 °С) и нажмите на значок «Промывка», чтобы начать второй процесс очистки.
 - Дождитесь завершения процесса и слейте дезинфицирующую воду.
 - Повторите шаги 4 и 5 дважды.
 - Налейте 2L теплой воды (< 50 °С) в контейнер для крема и нажмите на значок «Промывка», чтобы начать процесс окончательной очистки.
 - Дождитесь окончания процесса и слейте грязную воду.
 - Повторите шаги 7 и 8 дважды.

Детали

- Перед очисткой деталей необходимо завершить очистку внутренних поверхностей прибора.
 - Перед разборкой отсоедините источник питания.
 - Сборка и разборка должны выполняться обученным персоналом.
 - Детали необходимо очищать ежедневно.
 - Проверяйте лезвия мешалки внутри кремowego насоса каждые 2 месяца. Если они изношены, немедленно замените их.
 - Рекомендуется заменять уплотнительные кольца и лезвия мешалки каждые 3 месяца и 3–6 месяцев отдельно. Это зависит от фактической ситуации деталей.
- Разберите детали (см. => Установка или Сборка и разборка).
 - Погрузите все детали в более теплую воду на 5 минут, а затем вылейте грязную воду. Делайте это дважды.
 - Замочите все детали в теплой воде с дезинфицирующим средством на 10 минут.
 - Вылейте грязную воду и очистите детали щеткой разного размера (входит в комплект).
 - Все уплотнительные кольца должны быть проверены, особенно для смесительной системы и впускной трубы. Замените его, если он поврежден.
 - Промойте и высушите все детали перед сборкой.
 - При сборке нанесите на все уплотнительные кольца пищевой смазки NSF (не входит в комплект поставки). Его необходимо наносить после очистки деталей. Не используйте обычный вазелин.

Техническое обслуживание

- Регулярно проверяйте работу прибора во избежание серьезных несчастных случаев.
- Если вы видите, что прибор не работает должным образом или что возникла проблема, прекратите его использование, выключите его и обратитесь к поставщику.
- Все работы по техническому обслуживанию, монтажу и ремонту должны выполняться специализированными и уполномоченными техническими специалистами или рекомендованы производителем.

Транспортировка и хранение



- Перед хранением убедитесь, что прибор отключен от источника питания и полностью остыл.
- Храните прибор в прохладном, чистом и сухом месте.
- Никогда не кладите тяжелые предметы на прибор, так как это может повредить его.
- Не перемещайте прибор во время работы. При перемещении отключайте прибор от источника питания и удерживайте его в нижней части.
- Особую осторожность следует проявлять при перемещении или транспортировке машины из-за ее большого веса. Не менее 2 человек или использование тележки. Перемещайте машину медленно, осторожно и никогда не наклоняйте ее более чем на 45°.

Поиск и устранение неисправностей

Если прибор не работает должным образом, проверьте рас- твор в таблице ниже. Если вы все еще не можете решить проблему, обратитесь к поставщику/поставщику услуг.

Проблемы	Возможная причина	Возможное решение
Прибор не на- чинает охла- ждение после подключения к источнику электропита- ния.	Неисправен компрессор.	Свяжитесь с постав- щиком.
	Термовыключа- тель активирован	Отключите источник питания на 5 минут и снова подключите его к источнику питания.
	Вилка питания неправильно подключена к розетке источни- ка питания.	Проверьте соеди- нение и убедитесь, что все соединения правильно подклю- чены.
Панель дисплея не работает	Неисправен прочный датчик.	Свяжитесь с постав- щиком.
Слишком сильный шум	Прибор не распо- ложен горизон- тально.	Убедитесь, что прибор расположен горизон- тально.
	Прибор касается окружающих стен или других предметов.	Убедитесь, что расстояние от других предметов или стены составляет не менее 20 см.
	Внутри при- бора имеются незакрепленные детали.	Разберите чистящие детали и снова собе- рите их.
Крем слиш- ком тонкий или слишком твердый	Количество воздуха не соответствует требованиям.	<ul style="list-style-type: none">Медленно отре- гулируйте клапан регулировки подачи воздуха для дости- жения требуемой консистенции.Очистите клапан регулировки подачи воздуха.



Символ «  » / «  » со стрелками вверх и значением мигает	Напряжение выше 250V / than190V	Отсоедините вилку. Проверьте напряжение питания. Отрегулируйте так, чтобы она была такой же, как и техническая спецификация. Подключитесь снова.
Мигает восклицательный знак «  »	Перегрузка	Выключите машину, отсоедините источник питания на 2 часа, затем подключите его к источнику питания и снова включите.

Гарантия

Любые дефекты, влияющие на функциональность прибора, которые становятся очевидными в течение одного года после покупки, будут устранены путем бесплатного ремонта или замены при условии, что прибор был использован и обслуживался в соответствии с инструкциями, а также не использовался не по назначению или не по назначению. Ваши законные права не затрагиваются. Если на прибор распространяется гарантия, укажите, где и когда он был приобретен, и приложите подтверждение покупки (например, квитанцию).

В соответствии с нашей политикой непрерывной разработки продукции мы оставляем за собой право изменять спецификации продукции, упаковки и документации без предварительного уведомления.

Утилизация и защита окружающей среды



При выводе прибора из эксплуатации изделие нельзя утилизировать вместе с другими бытовыми отходами. Вместо этого вы несете ответственность за утилизацию вашего оборудования для отходов, передав его в назначенный пункт сбора. Несоблюдение этого правила может повлечь за собой наказание в соответствии с применимыми правилами утилизации отходов. Отдельный сбор и переработка вашего оборудования для отходов во время утилизации поможет сохранить природные ресурсы и обеспечить его переработку таким образом, чтобы защитить здоровье человека и окружающую среду.

Для получения дополнительной информации о том, где вы можете сдать отходы для переработки, обратитесь в местную компанию по сбору отходов. Производители и импортеры не несут ответственности за переработку, обработку и экологическую утилизацию, как напрямую, так и через общественную систему.





HENDI

Tools for Chefs

HENDI B.V.

Innovatielaan 6
6745 XW De Klomp, The Netherlands

Tel: +31 317 681 040

Email: info@hendi.eu

HENDI Polska Sp. z o.o.

ul. Firmowa 12
62-023 Robakowo, Poland

Tel: +48 61 658 7000

Email: info@hendi.pl

HENDI GmbH

Ehring 15
5112 Lamprechtshausen, Austria

Tel: +43 6274 200 10

Email: office.austria@hendi.eu

HENDI Romania S.R.L.

Str. 13 decembrie 94A, Hala 14
Braşov, 500164, Romania

Tel: +40 268 320330

Email: office@hendi.ro

PKS HENDI South East Europe SA

5 Metsovou Str.
18346 Moschato, Athens, Greece

Tel: +30 210 4839700

Email: info@pks-hendi.com

HENDI Italia S.R.L.

Via Leonardo da Vinci 4
39100 Bolzano (BZ), Italy

Tel: +39 800 727 438

Email: office.italy@hendi.eu

HENDI HK Ltd.

1201, 12/F Exchange Tower
33 Wang Chiu Road, Kowloon Bay, Hong Kong

Tel: +852 2154 2618

Email: info-hk@hendi.eu

Find HENDI on internet:

www.hendi.com

www.facebook.com/HendiToolsforChefs

<https://www.linkedin.com/company/hendi-tools-for-chefs/>

www.youtube.com/HendiEquipment

GB: Changes, printing and typesetting errors reserved.

DE: Änderungen und Druckfehler vorbehalten.

NL: Wijzigingen en drukfouten voorbehouden.

PL: Producent zastrzega sobie prawo do zmian oraz błędów drukarskich w instrukcji.

FR: Variations et fautes d'impression réservées.

IT: Errori di cambiamenti, di stampa e di impaginazione riservati.

RO: Drepturi rezervate cu privire la modificări și greșeli de imprimare.

GR: Με επιφύλαξη αλλαγών, λαθών εκτύπωσης και στοιχειοθεσίας.

HR: Pridržane promjene, ispis i pogreške u pisanju.

CZ: Změny, chyby tisku a sazby vyhrazeny.

HU: Változások, nyomtatási és beállítási hibák fenntartva.

UA: Помилки в друку та друку збережено.

EE: Muudatused, printimine ja kirjavead reserveeritud.

LV: Izmaiņas, drukāšana un tipu iestatīšanas kļūdas rezervētas.

LT: Pakaitimai, spausdinimo ir spausdinimo klaidos yra rezervuoti.

PT: Alterações, impressão e erros de digitação reservados.

ES: Cambios, errores de impresión y de tipo reservados.

SK: Zmeny, tlač a chyby preprúdenia sú vyhradené.

DK: Ændringer, udskrivning og typeindstillingsfejl reserveret.

FI: Muutokset, tulostus- ja kirjoitusvirheet pidätetään.

NO: Feil ved endringer, utskrift og typeinnstilling reservert.

SI: Spremembe, tiskanje in napake pri nastavljanju vtipkanja so rezervirane.

SE: Ändringar, utskrift och inställningsfel reserverade.

BG: Запазени са промени, печат и типови грешки.

RU: Изменения, печати и верстки ошибки защищены.